

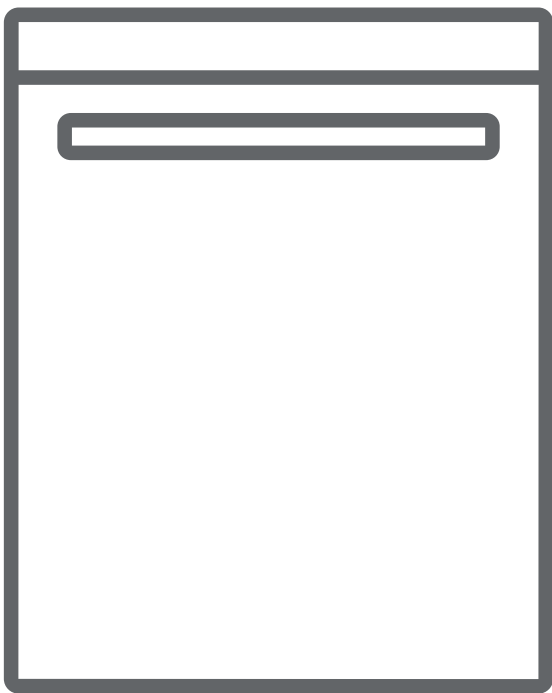

DE Geschirrspüler / Gebrauchsanweisung



BSV45-9BS

INHALTSVERZEICHNIS

• Technische Angaben	4
• Konformität bezüglich der Normen und Testdaten	4
Sicherheitshinweise und Empfehlungen	5
• Wiederverwertung	5
• Sicherheitshinweise	5
• Empfehlungen	9
• Für den Geschirrspüler nicht geeignete Gegenstände	10
Installation des Geschirrspülers.....	11
• Aufstellen des Geschirrspülers.....	11
• Der Wasseranschluss	12
• Der Zufuhrschlauch	12
• Der Abwasserschlauch	13
• Der Stromanschluss.....	15
• Bevor Sie den Geschirrspüler zum ersten Mal benutzen	16
Den Geschirrspüler für den Gebrauch vorbereiten	16
• So wichtig ist es, das Wasser zu entkalken	16
• Die Befüllung mit Salz	16
• Der Teststreifen	17
• Den Salzverbrauch einstellen	19
• Die Verwendung von Reinigungsmitteln	20
• Das Fach für Reinigungsmittel befüllen	20
• Kombinierte Reinigungsmittel	20
• Den Klarspüler einfüllen und die richtige Einstellung wählen	21

Den Geschirrspüler beladen	23
• Der obere Geschirrkorb	23
• Der untere Geschirrkorb	25
• Andere Möglichkeiten zum Beladen der Geschirrkörbe	25
Die Beschreibung der Programme	27
• Die einzelnen Programme	27
Erste Schritte mit ihrer Maschine	28
Den Geschirrspüler einschalten und ein Programm auswählen	30
• Den Geschirrspüler einschalten	30
• Der Programmverlauf	30
• Ein Programm ändern	30
• Ein Programm mithilfe des Zurücksetzens ändern	31
• Den Geschirrspüler ausschalten	31
Pflege und Reinigung	32
• Die Filter	32
• Die Sprüharme	33
• Das Schlauchfilter	33
Fehlercodes und Vorgehensweise im Falle einer Störung	34
Praktische und nützliche Hinweise	36

1. Oberer Geschirrkorb mit Haltern
2. Oberer Sprüharm
3. Unterer Geschirrkorb
4. Unterer Sprüharm
5. Filter
6. Typenschild
7. Bedienfeld
8. Behälter für Reinigungsmittel und Klarspüler
9. Salzbehälter
10. Obere Korbführungsverriegelung
11. Oberer Besteckkorb

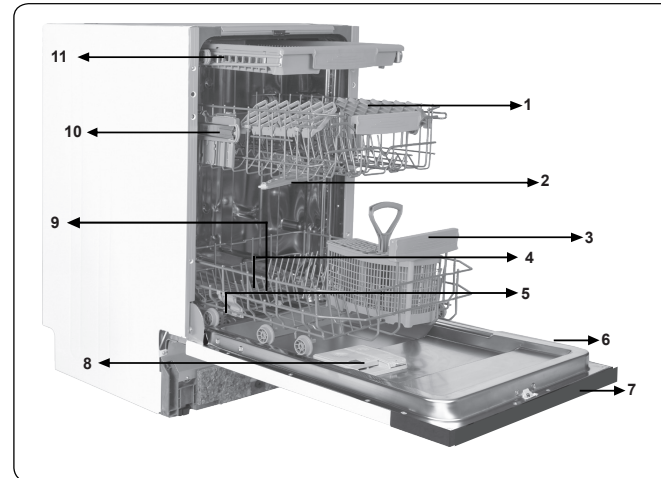

- 12. Aktivtrocknung:** Dieses System sorgt für ein besseres Trocknen Ihres Geschirrs.



- 13. Innenbeleuchtung**

Technische Angaben

Fassungsvermögen	10 Maßgedecke
Höhe	820 mm -870 mm
Breite	450 mm
Tiefe	570 mm
Nettogewicht	34 kg
Versorgungsspannung	220-240 V, 50 Hz
Leistungsaufnahme	1900 W
Heizleistung	1800 W
Pumpenleistung	100 W
Abwasserpumpenleistung	30 W
Wasserzufuhrdruck	0,03 MPa (0,3 bar)-1 MPa (10 bar)
Stromstärke	10 A

Konformität mit den Normen und Testdaten / EU-Konformitätserklärung

Dieses Produkt erfüllt die Anforderungen aller geltende EU-Richtlinien mit den entsprechenden harmonisierten Normen, die eine CE-Kennzeichnung vorsehen.

Wichtiger Hinweis für Nutzer: Bitte wenden Sie sich für eine Softcopy dieser Bedienungsanleitung an folgende Adresse:

„dishwasher@standardtest.info“. Bitte geben Sie in Ihrer eMail Modellnamen und Seriennummer (20-stellig) an; diese Daten finden Sie an der Gerätetur.

SICHERHEITSINFORMATIONEN UND EMPFEHLUNGEN

Wiederverwertung

- Einige Bestandteile und die Verpackung Ihres Geschirrspülers sind aus wiederverwertbaren Materialien hergestellt worden.
- Die Kunststoffteile sind mit den folgenden internationalen Abkürzungen gekennzeichnet worden: (>PE< , >PS< , >POM<, >PP<,)
- Die Teile aus Karton sind aus wiederverwertetem Papier hergestellt worden. Diese können als Altpapier entsorgt werden, sodass sie der Wiederverwertung zugeführt werden können.
- Diese Materialien sind nicht für die Entsorgung als Haushaltsabfälle geeignet. Stattdessen sollten sie bei Abfallsammelstellen für die Wiederverwertung abgegeben werden.
- Wenden Sie sich bitte an solche Entsorgungsstellen, um Auskünfte zur Art der Entsorgung und zu Sammelstellen zu erhalten.

Sicherheitsinformationen

Wenn Sie Ihren Geschirrspüler in Empfang nehmen

- Prüfen Sie, ob keine Schäden an Ihrem Geschirrspüler oder der Verpackung vorliegen. Verwenden Sie niemals ein auf irgendeine Weise beschädigtes Gerät; wenden Sie sich an einen autorisierten Serviceanbieter.
- Entfernen Sie die Verpackungsmaterialien gemäß den Hinweisen und entsorgen Sie sie gemäß den diesbezüglichen Bestimmungen.

Auf diese Punkte müssen Sie während der Installation des Geschirrspülers achten

- Wählen Sie einen geeigneten, sicheren und ebenen Standort für die Aufstellung des Geschirrspülers.
- Beachten Sie bei der Aufstellung, Installation und den Anschlüssen für Ihren Geschirrspüler bitte die Hinweise.
- Anschluss und Reparatur dürfen nur von einem autorisierten Serviceanbieter durchgeführt werden.
- Verwenden Sie nur Originalersatzteile mit der Maschine.
- Verbinden Sie das Gerät erst nach erfolgter Installation mit dem Stromnetz.
- Prüfen Sie, ob das hausinterne elektrische Sicherungssystem entsprechend den Bestimmungen verbunden ist.
- Alle elektrischen Anschlüsse müssen zu den auf dem Typenschild angegebenen Werten passen.
- Seien Sie besonders behutsam und achten Sie darauf, das Gerät nicht auf dem Netzkabel abzustellen.
- Benutzen Sie niemals ein Verlängerungskabel oder eine Mehrfachsteckdose für den elektrischen Anschluss des Geschirrspülers. Sorgen Sie dafür dass der Netzstecker auch nach der Installation immer frei zugänglich ist.
- Führen Sie nach der Installation des Gerätes den ersten Spülgang ohne Geschirr durch.

Der normale Gebrauch des Geschirrspülers

- Dieser Geschirrspüler ist für Haushaltszwecke geeignet; benutzen Sie ihn nicht für einen anderen Zweck. Durch den gewerblichen Einsatz des Geschirrspülers verfallen sämtliche Garantieansprüche.

- Stellen oder legen Sie keine Lasten auf die offene Tür des Geschirrspülers, weil dieser sonst kippen könnte.
- Geben Sie ausschließlich die vorgesehenen, speziell für Geschirrspüler hergestellten Mittel in das Geschirrspüler- und Klarspülerfach. Unser Unternehmen haftet nicht für jegliche Schäden, die andernfalls am Gerät auftreten könnten.
- Wasserreste im inneren des Gerätes enthalten unter Umständen Spülmittelrückstände und dürfen nicht als Trinkwasser benutzt werden.
- Verwenden Sie niemals Lösungsmittel oder chemische Reinigungsmittel, dabei besteht Explosionsgefahr.
- Prüfen Sie bitte, ob Kunststoffteile wirklich hitzebeständig sind, bevor Sie sie im Geschirrspüler spülen.
- Dieses Gerät kann von Kindern ab 8 Jahren und Personen mit eingeschränkten körperlichen, sensorischen oder geistigen Fähigkeiten oder einem Mangel an Erfahrung und Wissen genutzt werden, sofern sie beaufsichtigt werden oder in der sicheren Benutzung des Gerätes unterwiesen wurden und die damit verbundenen Gefahren verstehen. Kinder dürfen nicht mit dem Gerät spielen. Reinigung und Benutzerwartung dürfen nicht von Kindern durchgeführt werden, sofern diese nicht beaufsichtigt werden.
- Befüllen Sie Ihren Geschirrspüler nicht mit Gegenständen, die für das Geschirrspülen nicht geeignet sind. Achten Sie ebenfalls darauf, dass Sie keinen Geschirrkorb überladen. Andernfalls kann unsere Firma keine Haftung für irgendwelche Kratzer oder Rostschäden am inneren Rahmen aufgrund von Bewegungen des Geschirrkorbs übernehmen.
- Öffnen Sie niemals die Tür im laufenden Betrieb, dabei kann heißes Wasser austreten. Für alle Fälle stellt eine Sicherungsvorrichtung sicher, dass die Maschine stoppt,

wenn die Tür geöffnet wird.

- Lassen Sie die Tür des Geschirrspülers nicht offen stehen. Dies kann andernfalls zu Unfällen führen.

- Geben Sie Messer und andere spitze oder scharfe Gegenstände mit der scharfen Seite nach unten in den Besteckkorb.

- Falls das Netzkabel beschädigt ist, muss es zur Vermeidung von Gefahren vom Hersteller, seinem Serviceagenten oder ähnlich qualifizierten Personen ausgetauscht werden.

- Dieses Gerät darf nicht von Personen (einschließlich - Kindern) mit eingeschränkten physischen, sensorischen oder geistigen Fähigkeiten bedient werden. Dies gilt auch für in Bezug auf das Gerät unerfahrene Personen, sofern diese nicht beaufsichtigt oder von einer verantwortlichen Person gründlich in die Bedienung des Gerätes eingewiesen wurden.

- Wenn bei der EnergySave-Option „Ja“ gewählt ist, wird die Tür zum Programmende geöffnet. Schließen Sie die Tür während der ersten Minute nach Programmende nicht gewaltvoll; andernfalls kann der automatische Türmechanismus beschädigt werden. Die Tür muss zur effektiven Trocknung 30 Minuten geöffnet bleiben. (bei Modellen mit System zum automatischen Öffnen der Tür)

Warnung: Stehen Sie nach Ertönen des Signals zur Anzeige der automatischen Öffnung nicht vor der Tür.

Für die Sicherheit ihrer Kinder

- Nachdem Sie das Verpackungsmaterial des Geschirrspülers entfernt haben, müssen Sie darauf achten, dass es außerhalb der Reichweite von Kindern bleibt.

- Erlauben Sie Kinder nicht, mit dem Geschirrspüler zu spielen oder ihn einzuschalten.

- Halten Sie Reinigungsmittel und Klarspüler von Ihren Kindern fern.
- Halten Sie Kinder von der Geschirrspülmaschine fern, wenn sie offen steht, weil sich in der Maschine noch Rückstände von Reinigungssubstanzen befinden können.
- Stellen Sie sicher, dass Ihr Altgerät keine Gefahr für Kinder darstellt. Es ist schon häufiger vorgekommen, dass sich Kinder in Altgeräten eingesperrt haben. Beugen Sie dem vor, indem Sie sicherstellen, dass die Tür nicht mehr verschlossen werden kann, und schneiden Sie das Netzkabel ab.

Im Falle einer Störung

- Jegliche Störungen dürfen nur von qualifiziertem Fachpersonal beseitigt werden. Alle von nicht autorisiertem Servicepersonal durchgeführten Reparaturarbeiten lassen die Garantie erlöschen.
- Stellen Sie vor jeglichen Reparaturarbeiten sicher, dass das Gerät von der Stromversorgung getrennt ist. Schalten Sie die Sicherung ab oder ziehen Sie den Netzstecker. Ziehen Sie nicht am Kabel selbst, sondern greifen Sie am Stecker. Achten Sie darauf, dass der Wasserhahn zuge dreht ist.

Empfehlungen

- Um Wasser und Strom zu sparen, sollten Sie hartnäckige Rückstände am Geschirr entfernen, bevor Sie das Geschirr in die Maschine stellen. Starten Sie das Gerät erst, wenn es voll beladen ist.
- Benutzen Sie das Vorspülprogramm bitte nur, wenn dies wirklich erforderlich ist.
- Stellen Sie hohle Gegenstände wie Schalen, Gläser und Töpfe so in die Maschine, dass die Öffnung nach unten zeigt.
- Es wird empfohlen, dass Sie den Geschirrspüler nicht mit anderem oder mehr als dem angegebenen Geschirr befüllen.

Für den Geschirrspüler nicht geeignete Gegenstände:

- Zigarettenasche, Kerzenwachs, Politur, Farbe, chemische Stoffe und Materialien mit Eisenlegierung;
- Gabeln, Löffel und Messer mit Handgriffen aus Holz oder Knochen bzw. aus Elfenbein oder Perlmutter, geleiimte Gegenstände oder mit scheuernden, säurehaltigen oder alkalischen Chemikalien verschmutzte Gegenstände.
- Gegenstände aus nicht hitzebeständigem Kunststoff, Gegenstände mit einer Kupfer- oder Zinnbeschichtung.
- Gegenstände aus Aluminium und Silber (diese können sich verfärben oder stumpf werden).
- Bestimmte empfindliche Glasstypen, Porzellan mit ornamentalen Druckmustern, da diese bereits nach dem ersten Spülen fahl werden können, Kristallglas, weil es im Lauf der Zeit stumpf wird, nicht hitzebeständiges geklebtes Besteck, Bleikristallgläser, Schneidebretter sowie mit Synthetikfasern hergestellte Produkte;
- Absorbierende Gegenstände wie Schwämme oder Küchentücher gehören nicht in einen Geschirrspüler.

Warnung: Achten Sie bitte darauf, dass Sie in Zukunft spülmaschinenfeste Produkte kaufen.

DIE INSTALLATION DES GESCHIRRSPÜLERS

Die Aufstellung des Geschirrspülers

Wenn Sie den Standort für den Geschirrspüler wählen, müssen Sie darauf achten, dass Sie dort das Geschirr problemlos be- und entladen können.

Stellen Sie den Geschirrspüler nicht an einer Stelle auf, an der die Zimmertemperatur unter 0 °C absinken kann.

Nehmen Sie die Maschine vor der Aufstellung aus der Verpackung. Beachten Sie dabei bitte die Warnhinweise auf der Verpackung

Achten Sie bei der Wahl des Standortes darauf, dass sich die Anschlüsse für Wasserzu- und -ablauf in der Nähe befinden. Beachten Sie beim Aufstellungsort der Maschine, dass die Anschlüsse nach der Durchführung nicht mehr geändert werden.

Halten Sie den Geschirrspüler nicht an der Tür oder der vorderen Platte fest, um ihn anzuheben.

Halten Sie einen bestimmten Abstand an allen Seiten der Maschine ein, damit Sie sie während der Reinigung bequem nach vorne und hinten verschieben können.

Achten Sie darauf, dass die Schläuche für Wasserzu- und -ablauf bei der Aufstellung des Geschirrspülers nicht eingeklemmt werden. Stellen Sie bitte außerdem sicher, dass die Maschine nicht auf einem Netzkabel steht.

Stellen Sie die Stellfüße des Geschirrspülers so ein, dass die Maschine gerade und fest steht. Durch eine ordnungsgemäße Aufstellung des Geschirrspülers wird das problemlose Öffnen und Schließen der Tür gewährleistet.

Wenn sich die Tür des Geschirrspülers nicht richtig schließen lässt, müssen Sie prüfen, ob die Maschine stabil auf der Bodenfläche steht. Stellen Sie andernfalls die Stellfüße richtig ein und sorgen Sie für einen stabilen Stand.

Der Wasseranschluss

Achten Sie darauf, dass die Leitungen im Haus für die Installation eines Geschirrspülers geeignet sind. Wir empfehlen Ihnen ferner, einen Filter am Wassereinlass Ihres Hauses oder Ihrer Wohnung anzubringen, um mögliche Beschädigungen durch Verunreinigungen (wie Sand, Ton, Rost usw.), die gelegentlich in der Wasserzufuhr enthalten sein können oder in den Leitungen im Haus vorliegen, zu verhindern. Darüber hinaus beugen Sie somit Problemen wie Verfärbungen oder Ablagerungen nach dem Spülen vor.

Der Zufuhrschlauch

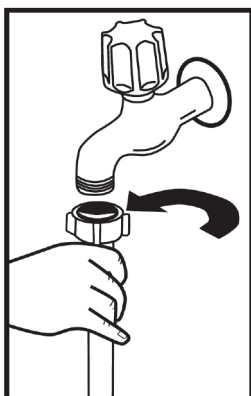

Benutzen Sie nicht den Zufuhrschlauch Ihres alten Geschirrspülers, wenn Sie diesen noch haben sollten. Benutzen Sie stattdessen den neuen, im Lieferumfang enthaltenen Zufuhrschlauch. Wenn Sie einen neuen oder einen lange nicht benutzten Zufuhrschlauch an Ihre Maschine anschließen, lassen Sie bitte erst eine Zeit lang Wasser durch den Schlauch fließen, bevor Sie ihn anschließen. Schließen Sie den Zufuhrschlauch direkt an den Wasserhahn an. Der am Hahn vorliegende Druck muss mindestens 0,3 bar und darf nicht mehr als 10 bar betragen. Wenn der Wasserdruck 0 bar übersteigt, muss ein Druckausgleichsventil dazwischen angebracht werden .

Nachdem der Schlauch angeschlossen worden ist, muss der Hahn ganz aufgedreht werden. Jetzt kann geprüft werden, ob er absolut dicht ist und nicht tropft. Zum Schutz Ihrer Maschine sollten Sie darauf achten, dass Sie immer die Wasserzufuhr schließen, wenn das Spülprogramm beendet ist.

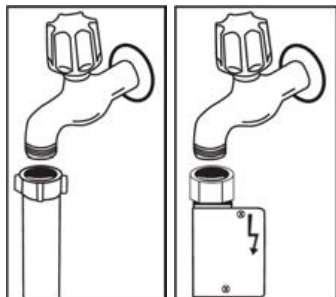

HINWEIS: Bei einigen Modellen wird ein Zwischenstück für den Aquastop verwendet. Bei Geräten mit Aquastop liegt gefährliche Spannung vor. Schneiden Sie den Schlauch nicht ab. Achten Sie darauf, dass der Schlauch nicht geknickt oder gequetscht wird.

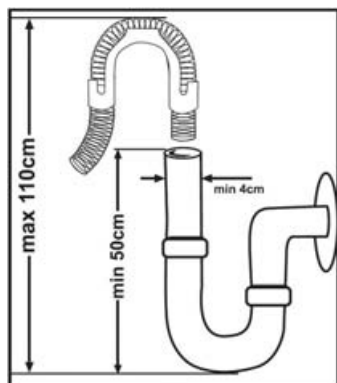

Der Abwasserschlauch

Der Abwasserschlauch kann entweder direkt an den Wasserabfluss oder den Abfluss des Spülbeckens angeschlossen werden. Wenn ein spezielles Schenkelrohr (wenn verfügbar) verwendet wird, kann das Wasser direkt in das Spülbecken abfließen, indem das Schenkelrohr über den Rand des Spülbeckens gebogen wird. Dieser Anschluss muss in einer Höhe von mindestens 50 cm über der Bodenfläche liegen und darf nicht höher als 110 cm sein.

Warnung: Verlängern Sie den Abwasserschlauch nicht über 4 Meter, sonst kann das Schmutzwasser nicht mehr problemlos abgepumpt werden und Spülergebnis wird beeinträchtigt. In diesem Fall übernimmt der Hersteller keine Haftung.

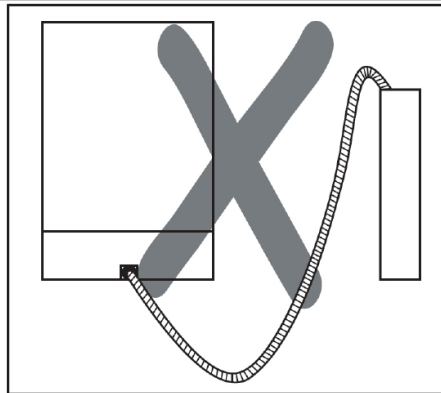
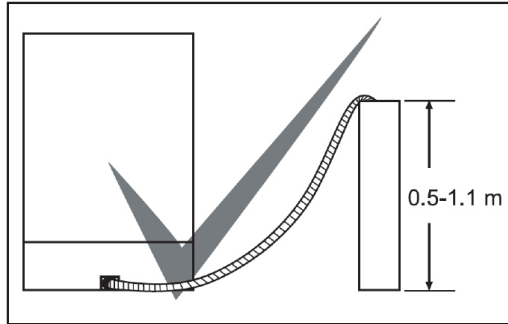

Der elektrische Anschluss

Der geschützte Stecker Ihres Geschirrspülers muss an die Steckdose mit Schutzkontakt und der richtigen Spannung und Stromstärke angeschlossen werden. Wenn keine Erdung vorliegt, lassen Sie diese von einem qualifizierten Elektriker vornehmen. Bei Nutzung ohne Erdung übernimmt der Hersteller keine Haftung für jegliche Ausfälle.

Die Absicherung im Haus sollte bei 10 bis 16 A liegen.

Ihre Maschine ist für den Betrieb mit 220 bis 240 V ausgelegt. Falls die Netzspannung an Ihrem Ort 110 V beträgt, schließen Sie einen Transformator (110/220 V und 3000 W) zwischen. Das Netzkabel sollte während der Aufstellung nicht angeschlossen werden.

Verwenden Sie immer den mit Ihrer Maschine ummantelten Stecker.

Der Betrieb mit geringer Spannung kann die Spülleistung mindern.

Das Netzkabel des Geschirrspülers darf nur von einem befugten Kundendienstmonteur oder Elektriker ausgetauscht werden. Unsachgemäße Installationen können zu Unfällen führen.

Achten Sie aus Sicherheitsgründen immer darauf, dass Sie den Stecker aus der Steckdose ziehen, wenn ein Spülprogramm zu Ende ist.

Um Stromschläge zu vermeiden, dürfen Sie den Stecker nicht mit nassen Händen aus der Steckdose ziehen.

Wenn Sie die Stromzufuhr Ihres Geschirrspülers unterbrechen, müssen Sie immer den Stecker selbst aus der Steckdose ziehen. Ziehen Sie niemals am Kabel.

Vor dem Einsatz der Maschine zum ersten Mal

- Prüfen Sie, ob die Strom- und Wasserzufuhrangaben mit den Werten, die durch die Installationsanweisungen für die Maschine angegeben sind, übereinstimmen.
- Entfernen Sie alle Verpackungsmaterialien im Inneren der Maschine.
- Stellen Sie den Wasserenthärter ein.
- Fügen Sie 1 kg Salz in den Salzbehälter hinzu und füllen Sie es mit Wasser bis zu einer Ebene, bei der es fast überläuft.
- Füllen Sie den Klarspülerfach.

VORBEREITUNG DER MASCHINE FÜR DEN EINSATZ

Die Bedeutung von Wasser Entkalkung

Für eine gute Waschfunktion, benötigt der Geschirrspüler weiches, d.h. weniger kalkhaltiges Wasser. Andernfalls werden weiße Kalkrückstände auf dem Geschirr und in der Innenausstattung bleiben. Dies wird sich negativ auf das Waschen, Trocknen und der Glanzleistung Ihrer Maschine auswirken. Wenn Wasser durch das Enthärtersystem fließt, werden die Ionen, die die Härte bilden aus dem Wasser entfernt und das Wasser erreicht die Weichheit, die um das beste Waschergebnis zu erzielen, erforderlich ist. Je nach dem Härtegrad des einströmenden Wassers, sammeln sich diese Ionen, die das Wasser aushärten, schnell im Enthärtungssystem. Daher muss das Weichmachersystem aufgefrischt werden, so daß es auch während der nächsten Wäsche mit gleicher Leistung arbeitet. Zu diesem Zweck wird Regeneriersalz eingesetzt.

Befüllen mit Salz

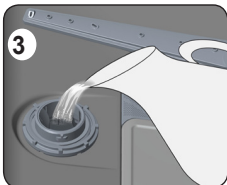
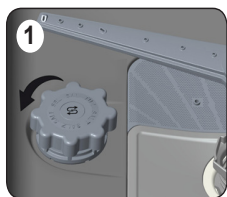

Verwenden Sie Weichmacher Salz, der speziell für den Einsatz in Spülmaschinen produziert wurde. Um Weichmacher Salz zu füllen, nehmen Sie zunächst den unteren Korb heraus und öffnen Sie dann die Salzfach-Kappe durch Drehen gegen den Uhrzeigersinn. 1 2 Füllen Sie zuerst das Fach mit 1 kg Salz und Wasser 3 bei überquellender Höhe. Falls verfügbar, wird mit Hilfe des Trichters 4 ein leichteres Befüllen ermöglicht. Montieren Sie die Kappe und schließen Sie es.

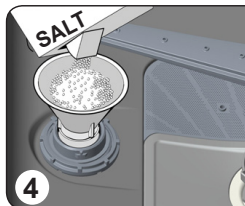
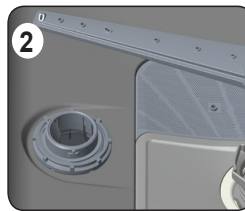

Füllen Sie den Salzbehälter nur beim Ersteinsatz mit Wasser.

Wenn Sie eine Tablette in die Salzkammer legen, füllen Sie das Fach nicht vollständig. Wir empfehlen Ihnen, feinkörniges Salz oder Pulversalz Weichspüler zu verwenden.

Geben Sie kein Kochsalz in Ihr Gerät ein. Andernfalls kann die Funktion des Weichspüler-Fachs mit der Zeit abnehmen. Wenn Sie Ihren Geschirrspüler starten, wird das Salzfach mit Wasser gefüllt. Geben Sie deswegen den Weichmacher Salz vor dem Start Ihrer Maschine ein.

Auf diese Weise wird das überlaufende Salz sofort durch den Waschvorgang gereinigt. Wenn Sie nach dem Eingeben von Salz umgehend kein Geschirr spülen werden, führen Sie dann ein kurzes Waschprogramm mit einer leeren Maschine, um jede Beschädigung (Korrosion zu verhindern) Ihrer Maschine aufgrund des Salz-Überlaufs beim Ausfüllen des Salzbehälters zu vermeiden.

Der Teststreifen

Die Spülleistung Ihres Geschirrspülers hängt von der Härte Ihres Leitungswassers ab. Aus diesem Grunde ist der Geschirrspüler mit einem System zur Verminderung des Härtegrads im zugeführten Wasser ausgerüstet. Die Spülleistung nimmt zu, wenn das System richtig eingestellt worden ist. Um den Härtegrad des Wassers in Ihrem Wohngebiet herauszufinden, wenden Sie sich an den örtlichen Wasserverband oder bestimmen Sie den Härtegrad, indem Sie den Teststreifen benutzen (falls verfügbar)

Öffnen Sie den Teststreifen.	Lassen Sie 1 Minute lang Wasser durch die Leitung fließen.	Halten Sie den Teststreifen 1 Sekunde lang ins Wasser.	Schütteln Sie das Wasser vom Teststreifen, nachdem Sie ihn aus dem Wasser genommen haben.	Warten Sie 1 Minute.	Stellen Sie die Wasserhärte am Geschirrspüler gemäß dem Ergebnis ein, das Sie mithilfe des Teststreifens bestimmt haben.
------------------------------	--	--	---	----------------------	--



Tabelle zur Standeinstellung bei der Wasserhärte

Wasserhärte	Deutsche Härte (dH)	Französische Härte (dF)	Britische Härte (dE)	Wasserhärteanzeige
1	0 - 5	0 - 9	0 - 6	Displayanzeige: L1
2	6 - 11	10 - 20	7 - 14	Displayanzeige: L2
3	12 - 17	21 - 30	15 - 21	Displayanzeige: L3
4	18 - 22	31 - 40	22 - 28	Displayanzeige: L4
5	23 - 31	41 - 55	29 - 39	Displayanzeige: L5
6	32 - 50	56 - 90	40 - 63	Displayanzeige: L6

Wenn die bei Ihnen vorliegende Wasserhärte über 90 dF (französische Härte) liegt oder Sie Brunnenwasser verwenden, sollten Sie Geräte zur Filterung oder Wasseraufbereitung verwenden.

HINWEIS: Werkseitig ist die Härte bereits auf den Stand 3 eingestellt worden.

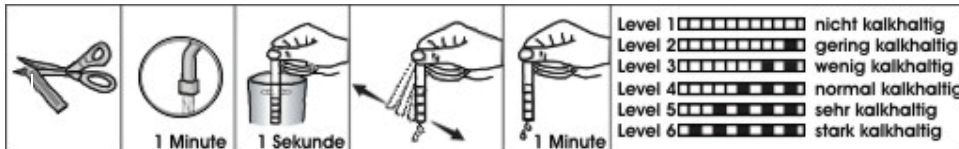

Nach dem Rücksetzen Ihrer Maschine halten Sie die Programmauswahl-taste gedrückt. **3**



Schalten Sie die Maschine zwischenzeitlich mit der Ein-/Austaste ein. **1**



Halten Sie die Programmauswahl-taste gedrückt, bis die Anzeige „SL“ aus dem Display verschwindet. **3**



Lassen Sie die Programmauswahl-taste los, nachdem die Anzeige „SL“ aus dem Display verschwunden ist. **3**

Ihre Maschine zeigt die zuletzt festgelegte Wasserhärte-einstellung an.



Die Wasserhärte kann mit der Programmauswahl-taste eingestellt werden. **3** Orientieren Sie sich dabei bitte an der Tabelle mit Wasserhärte-einstellungen.



Nach dem Einstellen der Wasserhärte speichern Sie die Einstellung mit der Ein-/Austaste ab. **1**

Die Verwendung von Reinigungsmitteln

Benutzen Sie bitte ein Reinigungsmittel, das speziell für die Verwendung von Haushaltsgeschirrspülern entwickelt worden ist.

Im Einzelhandel sind Pulver, Reinigungsgels und Tabletten zur Reinigung erhältlich, die speziell für die Verwendung in Haushaltsgeschirrspülern entwickelt worden sind.

Vor dem Einschalten des Geschirrspülers muss das Reinigungsmittel in das Reinigungsfach eingefüllt werden. Lagern Sie die Reinigungsmittel außerhalb der Reichweite von Kindern an einem kühlen und trockenen Standort.

Füllen Sie bitte nicht mehr Reinigungsmittel als erforderlich in das Fach für den Reiniger.

Ansonsten könnte es sowohl zu Kratzern auf Ihren Gläsern kommen als auch dazu führen, dass sich das Reinigungsmittel nur schlecht auflöst.

Wenn Sie weitere Informationen in Bezug auf das verwendete Reinigungsmittel benötigen, wenden Sie sich bitte direkt an die betreffenden Hersteller der Reinigungsmittel.

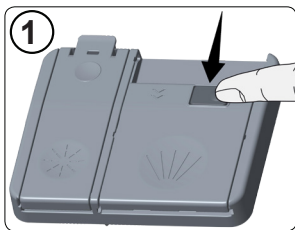

Das Fach für Reinigungsmittel befüllen

Drücken Sie wie auf der Abbildung gezeigt auf die Lasche, um das Fach für das Reinigungsmittel zu öffnen. **1** Im Fach für das Reinigungsmittel befinden sich Striche für die Befüllung. Es ist möglich, die richtige Menge an Reinigungsmittel mithilfe dieser Striche zu bestimmen. In das Fach können insgesamt 40 cm³ an Reinigungsmittel eingefüllt werden.

Öffnen Sie die Verpackung des Geschirrspülmittels und befüllen Sie das größere Fach **2** mit 25 cm³ an Reiniger, wenn Ihr Geschirr stark und mit 15 cm³, wenn es normal verschmutzt

ist. **2** Wenn Ihr Geschirr schon seit längerer Zeit nicht abgewaschen worden ist, wenn sich angetrocknete Essensreste darauf befinden und Sie den Geschirrspüler sehr voll beladen haben, befüllen Sie das Vorspülfach **3** mit 5 cm³ an Reinigungsmittel. Schalten Sie jetzt die Maschine ein.

Möglicherweise müssen Sie noch mehr Reinigungsmittel in Ihren Geschirrspüler füllen. Dies hängt vom Maß der Verschmutzung und von der Wasserhärte in Ihrem Gebiet ab.



Kombinierte Reinigungsmittel

Die Hersteller von Reinigungsmitteln stellen ebenfalls kombinierte Geschirrspülmittel her, die Namen wie z. B. 2 in 1, 3 in 1 oder 5 in 1 tragen.

Die 2-in-1-Geschirrspülmittel enthalten außer einem Reinigungsmittel auch Salz oder einen Klarspüler. Wenn Sie 2-in-1-Geschirrspülmittel verwenden, müssen Sie auf jeden Fall die Hinweise für die Reinigungstablette beachten.

Andere Reinigungstabletten enthalten nicht nur ein Geschirrspülmittel, sondern auch einen Klarspüler und Reinigungssalz sowie weitere Eigenschaften.

Im Allgemeinen erbringen kombinierte Geschirrspülmittel nur unter bestimmten Gebrauchsbedingungen ausreichende Ergebnisse. Solche Reinigungsmittel enthalten den Klarspüler und/oder das Salz in festgelegten Mengen.

An diese Dinge sollten Sie bei der Verwendung dieser Produkte denken:

- Lesen Sie sich immer die Angaben auf der Verpackung des Produkts, das Sie verwenden möchten, durch, um zu kontrollieren, ob es sich dabei um ein kombiniertes Mittel handelt oder nicht.
- Prüfen Sie, ob das Geschirrspülmittel für die Härte des verwendeten Wassers geeignet ist.
- Beachten Sie die Hinweise auf der Verpackung, wenn Sie solche Produkte verwenden.
- Wenn solche Geschirrspülmittel in der Form von Tabletten angeboten werden, legen Sie sie bitte niemals in den Innenbereich oder den Besteckkorb des Geschirrspülers. Legen Sie die Tabletten immer in das Fach für Reinigungsmittel.
- Sie erbringen bei einer bestimmten Verwendungsart gute Leistungen. Wenn Sie diese Art von Geschirrspülmitteln verwenden, müssen Sie sich an den betreffenden Hersteller wenden, um weitere Informationen zu den Verwendungsbedingungen zu erhalten.
- Wenn die Bedingungen für die Verwendung dieser Produkte und die Maschineneinstellungen richtig sind, können sich auf diese Weise Einsparungen beim Verbrauch von Salz und/oder dem Klarspüler erzielen lassen.
- Wenden Sie sich bitte an den Hersteller des Reinigungsmittels, wenn Sie keine guten Spülergebnisse erzielen (wenn Kalkrückstände auf dem Geschirr zurückbleiben und es nicht trocken wird), nachdem Sie 2-in-1- oder 3-in-1-Reinigungsmittel verwendet haben. Zu dem Garantiumfang für den Geschirrspüler gehören keine Ansprüche aufgrund der Verwendung dieser Arten von Reinigungsmitteln.

Empfohlene Verwendung: Wenn Sie mit der Verwendung kombinierter Reinigungsmittel bessere Spülergebnisse erzielen wollen, müssen Sie Salz und Klarspüler in Ihren Geschirrspüler einfüllen und den Stand der Wasserhärte und des Klarspülers auf den niedrigsten Stand einstellen.



Die Löslichkeit von Spülmitteltabletten verschiedener Hersteller kann je nach Temperatur und Zeit variieren. Deshalb ist es nicht zu empfehlen, solche Tabletten für Kurzprogramme zu verwenden. Bei solchen Programmen ist es besser, Reinigungsmittel in Pulverform zu benutzen.

Warnung: Wenn irgendwelche Probleme bei der Verwendung dieser Geschirrspülmittel entstehen sollten, die Sie vorher nicht gehabt haben, sollten Sie sich direkt an den Hersteller des Reinigungsmittels wenden.

Wenn Sie keine kombinierten Reinigungsmittel mehr verwenden wollen

- Füllen Sie den Behälter für das Salz und den Klarspüler.
- Stellen Sie die Wasserhärte auf den höchsten Stand (6) und lassen Sie den Geschirrspüler ohne Beladung spülen.
- Passen Sie den Stand der Wasserhärte an.
- Wählen Sie den geeigneten Stand für den Klarspüler.

Klarspüler einfüllen und einstellen

Öffnen Sie zum Auffüllen von Klarspüler den Deckel des Klarspülerbehälters. Füllen Sie den Behälter bis zur MAX-Markierung mit Klarspüler und schließen Sie den Deckel wieder. Achten Sie darauf, den Klarspülerbehälter nicht zu überfüllen, wischen Sie verschütteten Klarspüler auf.

Ändern Sie die Klarspülerstufe anhand der nachstehenden Schritte, bevor Sie die Maschine einschalten:

- Halten Sie die Programmtaste gedrückt.
- Schalten Sie die Maschine ein.
- Halten Sie die Programmtaste gedrückt, bis „rA“ aus der Anzeige verschwindet. Die Klarspülereinstellung richtet sich nach der Wasserhärteeinstellung.
- Die Maschine zeigt die aktuelle Einstellung an.
- Ändern Sie die Stufe, indem Sie die Programmtaste drücken.
- Schalten Sie zum Speichern der Einstellung die Maschine aus.

Die Werkseinstellung ist „4“.

Erhöhen Sie die Stufe, falls das Geschirr nicht richtig getrocknet wird oder fleckig ist. Verringern Sie die Stufe, falls sich blaue Flecken am Geschirr bilden.

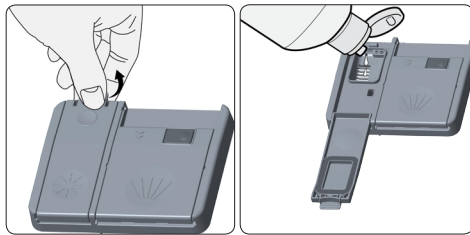

Stufe	Klarspülerdosis	Anzeige
1	Kein Klarspüler wurde ausgegeben	r1 wird am Display angezeigt.
2	1 Dosis ausgegeben	r2 wird am Display angezeigt.
3	2 Dosen ausgegeben	r3 wird am Display angezeigt.
4	3 Dosen ausgegeben	r4 wird am Display angezeigt.
5	4 Dosen ausgegeben	r5 wird am Display angezeigt.

DEN GESCHIRRSPÜLER BELADEN

Wenn Sie das Geschirr richtig in den Geschirrspüler stellen, verwenden Sie das Gerät in Hinsicht auf den Stromverbrauch sowie die Spül- und Trocknungsleistung auf optimale Weise. Ihnen stehen zwei Geschirrkörbe zur Verfügung, in die Sie Ihr Geschirr stellen können. Der untere Geschirrkorb empfiehlt sich für runde und tiefe Produkte wie Töpfe mit langen Stielen, Topfdeckel, (Salat-)Teller und Bestecke.

Der obere Geschirrkorb ist für Tee- und Kaffeegeschirr, Kuchenteller, Salatschalen, Becher und Gläser entwickelt worden. Wenn Sie Gläser und Weinkelche in den Geschirrkorb stellen, müssen Sie darauf achten, dass Sie gegen den Korbrand, einen Bügel oder die Glashalter lehnen und nicht an anderes Geschirr stoßen. Stellen Sie lange Gläser nicht gegeneinander, weil sie ansonsten nicht stabil stehen können. Dadurch kann es zu Beschädigungen kommen. Es empfiehlt sich außerdem, die dünnen schmalen Gegenstände in den mittleren Bereich der Geschirrkörbe zu stellen.

Sie können ein paar Löffel zwischen die anderen Bestecke stellen, damit diese nicht aneinander hängen bleiben. Um das beste Spülergebnis zu erzielen, wird empfohlen, das Gitter für Bestecke zu verwenden.

Um möglichen Verletzungen vorzubeugen, sollten Sie Besteck mit langen Griffen und scharfen Spitzen wie Gabeln, Brotmesser usw. so laden, dass die Spitze nach unten zeigt oder sie waagrecht in den Geschirrkörben liegen.

Warnung: Stellen Sie Geschirr und Besteck so in den Geschirrspüler, dass der obere und der untere Sprüharm nicht am Drehen gehindert werden.

Der obere Geschirrkorb

Der einklappbare Geschirrbügel

Im oberen Geschirrkorb des Geschirrspülers befinden sich zwei einklappbare Bügel. **a** **b** Sie können diese Geschirrhalter in offenem oder geschlossenem Zustand verwenden. Wenn die Bügel heruntergeklappt sind **a**, können Sie Tassen daraufstellen. Wenn sie geschlossen sind **b**, können Sie lange Gläser in den Geschirrkorb stellen. Sie können diese Bügel außerdem zum Laden langer Gabeln, Messer und Löffel verwenden, die Sie hier in Längsrichtung hinlegen können.

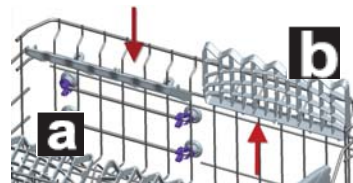

Höheneinstellung bei vollem Oberkorb

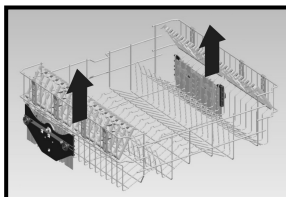

Der Höhenverstellmechanismus des Oberkorbs Ihres Gerätes ist so konstruiert, dass Sie die Höhe des Oberkorbs nach oben oder nach unten verstellen können, ohne den Oberkorb dazu aus dem Gerät nehmen zu müssen, wenn es voll ist; so schaffen Sie im oberen oder unteren Bereich Ihres Gerätes bei Bedarf neu Platz. Der Korb Ihres Gerätes ist werkseitig in der oberen Position eingesetzt. Um den Korb anheben zu können, diesen an beiden Seiten fassen und nach oben abziehen. Um ihn

abzusenken, von beiden Seiten fassen und ablassen. Bei beladenem Oberkorbverstellmechanismus sicherstellen, dass beide Seiten auf gleicher Höhe sind (oben oder unten).

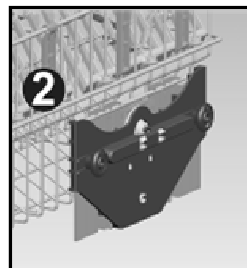
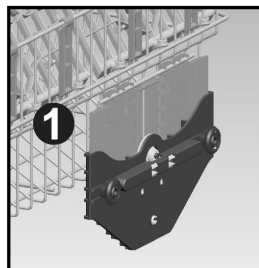

Faltbare Gestelle auf dem oberen Korb sind so konzipiert, dass sie Ihnen ermöglichen große Artikel wie Töpfe, Pfannen, usw. einfach zu platzieren. Falls gewünscht, kann jedes Teil separat gefaltet werden oder alle von ihnen kann gefaltet und größere Räume können gewonnen werden. Sie können faltbare Gestelle benutzen, indem Sie sie nach oben oder nach unten klappen.

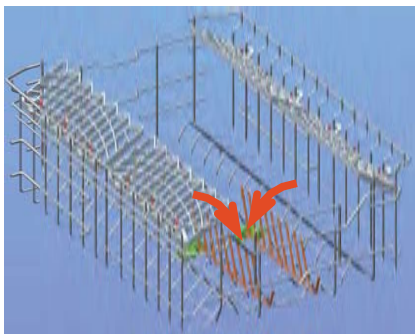

Unterer Korb

Faltbare Gestelle

Faltbare Gestelle, bestehend aus zwei Teilen, die sich auf dem unteren Korb Ihrer Maschine befinden sind so konzipiert, dass sie Ihnen ermöglichen große Artikel wie Töpfe, Pfannen, usw. einfach zu platzieren. Falls gewünscht, kann jedes Teil separat gefaltet werden oder alle von ihnen kann gefaltet und größere Räume können gewonnen werden.

Sie können faltbare Gestelle benutzen, indem Sie sie nach oben oder nach unten klappen.



Andere Möglichkeiten zum Beladen der Geschirrkörbe

Unterer Geschirrkorb



Oberer Geschirrkorb

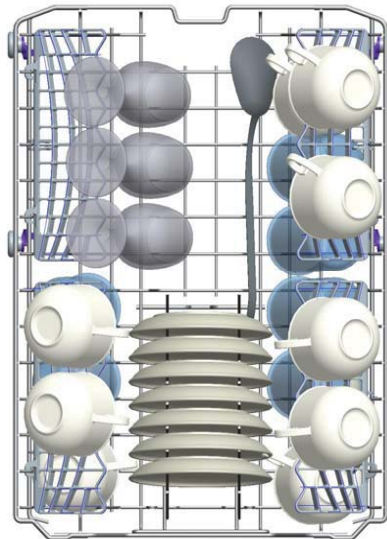

Falsche Beladung

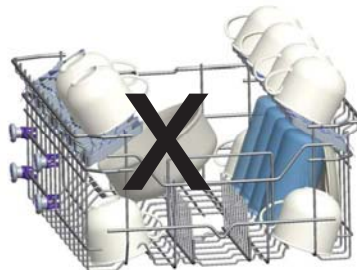
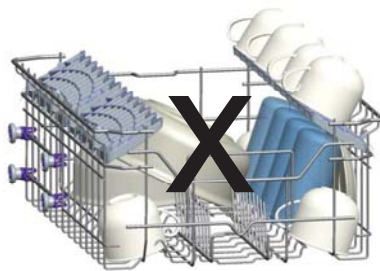
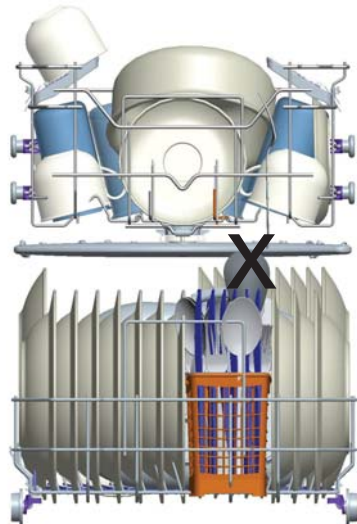

Wichtiger Hinweis für Testlabore

Für weitere Informationen zu Leistungstests schreiben Sie bitte an folgende E-Mail-Adresse: "dishwasher@standardtest.info". Schreiben Sie uns in Ihrer E-Mail bitte den Modelnamen und die Seriennummer (20 Ziffern), die Sie auf der Gerätetür finden können."

Programmbeschreibungen

Programmoptionen

Programmnummer	Auto-Intensiv	Auto-Normal	Auto-Schonend	Extrahygienisch	Super, 50 min, 65 °C	Öko (Verweis)	Schnell	Vorspülen
Programmnamen und Temperaturen	60 – 70 °C (P1)	50 – 60 °C (P2)	30 – 50 °C (P3)	70 °C (P4)	65 °C (P5)	50 °C (P6)	40 °C (P7)	- P8
Art der Verschmutzung	Automatische Anpassung von Programmlaufzeit, Temperatur und Wassermenge an den Verschmutzungsgrad des Geschirrs.			Stark verschmutztes Geschirr mit angetrockneten Speiseresten oder Geschirr, das besonders hygienisch gereinigt werden muss.	Suppen, Saucen, Nudeln, Eier, Reis, Kartoffeln, Ofengerichte, frittierte Speisen	Kaffee, Milch, Tee, Fleisch, Gemüse, noch recht frisch	Kaffee, Milch, Tee, Fleisch, Gemüse, noch recht frisch	Reines Vorspülen zum Lösen von angetrockneten Speiseresten; spätere Reinigung mit einem regulären Programm.
Verschmutzungsgrad	hoch	hoch	gering	hoch	mittel	mittel	gering	
Spülmittelmenge B: 25 cm ³ / 15 cm ³ A: 5 cm ³	A + B	A + B	B	A + B	A + B	A + B	B	

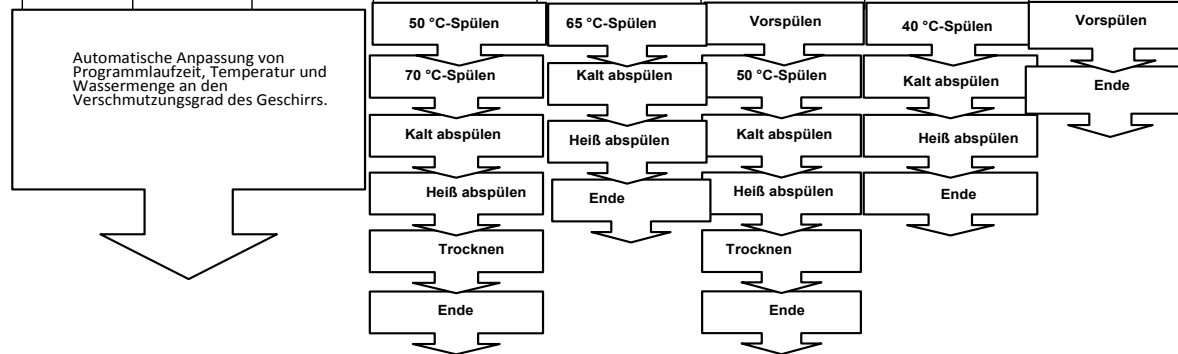

Programmdauer (Min.)	152 – 98	111 – 96	82 – 69	115	50	198	30	15
Stromverbrauch (kW-Stunden)	0,93 – 1,42	0,81 – 1,02	0,66 – 0,77	1,22	1,02	0,73	0,55	0,02
Wasserverbrauch (Liter)	10,0 – 20	9,6 – 16,1	9,7 – 16	12,8	9,9	9,0	9,9	3,6

Wichtiger Hinweis: Kurzprogramme arbeiten ohne Trocknungsphase.

Die obigen Werte wurden unter Einhaltung der zutreffenden Normen unter Laborbedingungen ermittelt. Diese Werte können je nach Einsatz- und Umgebungsbedingungen des Produktes (Netzspannung, Wasserdruck, Wassertemperatur und Umgebungstemperatur) abweichen.

Erste Schritte mit Ihrer Maschine

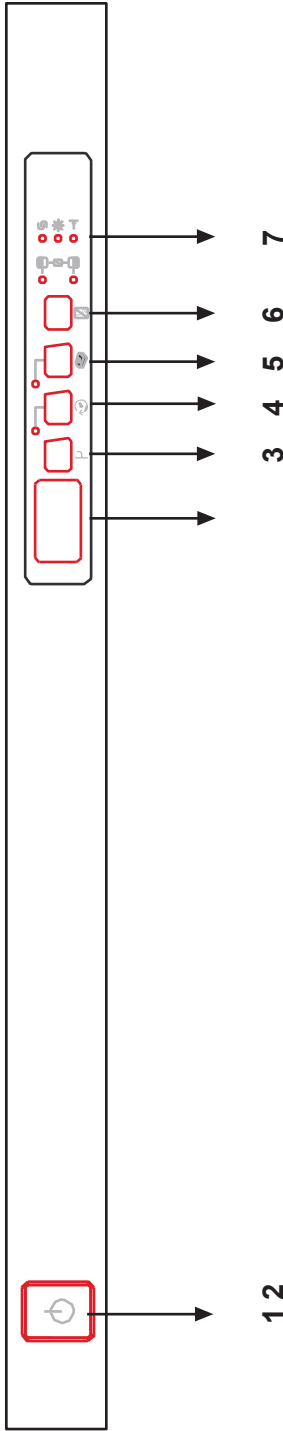

1.) Ein-/Austaste

Nachdem Sie die Ein-/Austaste betätigt haben, leuchtet die Programmende-Anzeige auf.

2.) Programmanzeige

In der Programmanzeige werden die Laufzeiten der Programme sowie die restliche Programmlaufzeit im Betrieb angezeigt. In dieser Anzeige können Sie auch den Programmablauf verfolgen.

3.) Programmauswahltaste

Mit dieser Taste wählen Sie das passende Programm für Ihr Geschirr.

4.) Verzögerungstaste

Mit dieser Taste können Sie den Beginn eines ausgewählten Programms um 1 bis 19 Stunden verzögern. Wenn Sie die Verzögerungstaste drücken, wird zunächst eine Verzögerungszeit von „1h“ (eine Stunde) in der Programmanzeige angezeigt. Bei jedem Druck auf diese Taste erhöht sich die Verzögerungszeit, von 1 bis 19 Stunden. Sie aktivieren den verzögerten Start, indem Sie die Verzögerungszeit wählen und das gewünschte Spülprogramm anschließend mit der Programmauswahltaste starten. Sie können das Programm auch zuerst auswählen und erst dann die gewünschte Verzögerungszeit einstellen. Wenn Sie die Verzögerungszeit ändern oder die Verzögerung komplett aufheben möchten, können Sie dies mit der Verzögerungstaste tun. Beim Drücken dieser Taste wird der zuletzt eingestellte Wert angezeigt.

5.) Tab-Spülmittel-Taste (3-in-1-Taste)

Diese Taste nutzen Sie, wenn Sie Spülmittel in Tablettenform (zum Beispiel mit einer Kombination aus Spülmittel, Salz und Klarspüler) verwenden.

6.) Halbe-Beladung-Taste

Mit der Halbe-Beladung-Funktion können Sie drei verschiedene Spülvarianten für den unteren Korb, den oberen Korb oder für beide Körbe auswählen.

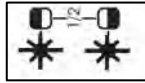

Wenn sich nur wenig Geschirr in der Maschine befindet, Sie aber nicht warten möchten, bis die Maschine komplett beladen ist, können Sie einige Programme auf halbe Beladung einstellen. Wenn Ihr Geschirr auf beide Körbe verteilt ist, drücken Sie die Halbe-Beladung-Taste und wählen Sie die Position, in der beide Leuchten aufleuchten.

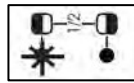

Wenn Sie nur Geschirr im oberen Korb haben, drücken Sie bitte die Taste $\frac{1}{2}$ und wählen Sie die Position, in der nur die obere Leuchte leuchtet. Auf diese Weise konzentriert sich das Spülen auf den oberen Korb der Maschine. Bei Verwendung dieser Funktion sollte kein Geschirr im unteren Korb befinden.

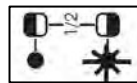

Wenn sich Ihr Geschirr nur im oberen Korb befindet, drücken Sie die Taste $\frac{1}{2}$ und wählen Sie die Position, in der nur die untere Leuchte leuchtet. Auf diese Weise konzentriert sich das Spülen auf den unteren Korb der Maschine. Bei Verwendung dieser Funktion sollte sich kein Geschirr im oberen Korb befinden.

Hinweis: Wenn Sie beim letzten Spülprogramm Zusatzfunktion genutzt haben, bleibt diese Funktion auch beim nächsten Spülprogramm aktiv. Wenn Sie diese Funktion beim nächsten Spülprogramm nicht mehr nutzen möchten, drücken Sie die jeweilige Zusatzfunktionstaste noch einmal; die Leuchte dieser Taste sollte erlöschen.

Hinweis: Wenn Sie ein Programm auswählen, das nicht mit der Halbe-Beladung-Funktion kombiniert werden kann, werden Sie über einen Summer darauf hingewiesen.

7.) Kein-Salz-Warnleuchte

Die Kein-Salz-Warnleuchte an der Anzeige informiert Sie darüber, ob sich noch genügend Wasserenthärtungssalz in der Maschine befindet. Wenn die Kein-Salz-Warnleuchte aufleuchtet, ist es Zeit, den Salzbehälter aufzufüllen.

Kein-Klarspüler-Warnleuchte

Mit der Kein-Klarspüler-Warnleuchte können Sie überprüfen, ob sich noch genug Klarspüler im Gerät befindet. Sie sollten den Klarspülerbehälter auffüllen, sobald die Kein-Klarspüler-Warnleuchte aufleuchtet.

Programmende-Anzeige

Wenn das ausgewählte Spülprogramm abgeschlossen ist, leuchtet die Programmende-Anzeige am Bedienfeld auf. Ihre Maschine kündigt den Abschluss des Programms mit einem Signalton an, der viermal wiederholt wird.

Maschine einschalten und ein Programm auswählen

Maschine einschalten

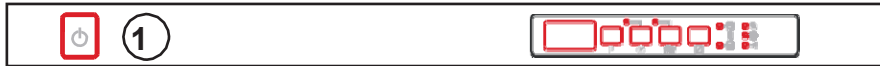

Wenn Sie die Maschine mit der Ein-/Austaste einschalten, erscheinen zwei Striche in der Programmanzeige, die Programmende-Anzeige leuchtet auf.

Wenn Sie ein Programm mit der Programmauswahltaaste wählen, wird das ausgewählte Programm (P1, P2 usw.) in der Programmanzeige angezeigt, die Programmende-Anzeige erlischt.

1. Drücken Sie die Ein-/Austaste.
2. Wählen Sie mit der Programmauswahltaaste ein für Ihr Geschirr geeignetes Programm.
3. Bei Bedarf können Sie zusätzliche Funktionen auswählen.
4. Schließen Sie die Tür. Das Programm startet automatisch.

Hinweis: Wenn die Maschine nach der Programmauswahl nicht gleich mit dem Spülprogramm beginnen soll, drücken Sie einfach die Ein-/Austaste. Wenn Sie die Ein-/Austaste noch einmal drücken, können Sie ein anderes Spülprogramm wählen. Wählen Sie das neue Programm mit der Programmauswahltaaste.

Programmfortschrittanzeige

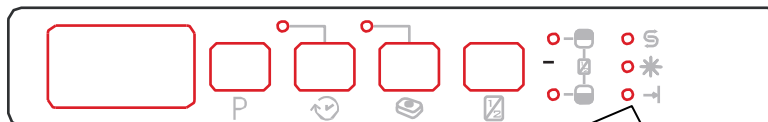

Öffnen Sie die Gerätetür nicht vor dem Abschluss des Programms.

Wenn das ausgewählte Spülprogramm abgeschlossen ist, leuchtet die Programmende-Anzeige am Bedienfeld auf. Ihre Maschine kündigt den Abschluss des Programms mit einem Signalton an, der viermal wiederholt wird.

Programme ändern

Wenn Sie ein Programm im laufenden Betrieb ändern möchten:

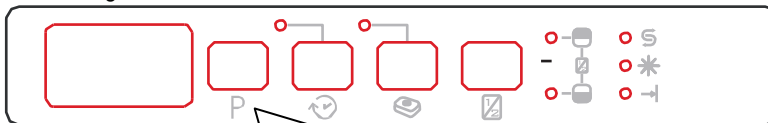

Öffnen Sie die Gerätetür, wählen Sie ein neues Programm mit der Programmauswahltaaste aus.

Nach dem Schließen der Gerätetür wird das neue Programm an der Stelle fortgesetzt, an der das alte Programm unterbrochen wurde.

Hinweis: Wenn Sie ein laufendes Programm durch Öffnen der Gerätetür stoppen, öffnen Sie die Gerätetür nur einen kleinen Spalt, damit kein Wasser austritt.

Programm ändern und rücksetzen

Wenn Sie ein Programm im laufenden Betrieb ändern und von Anfang an ausführen möchten:

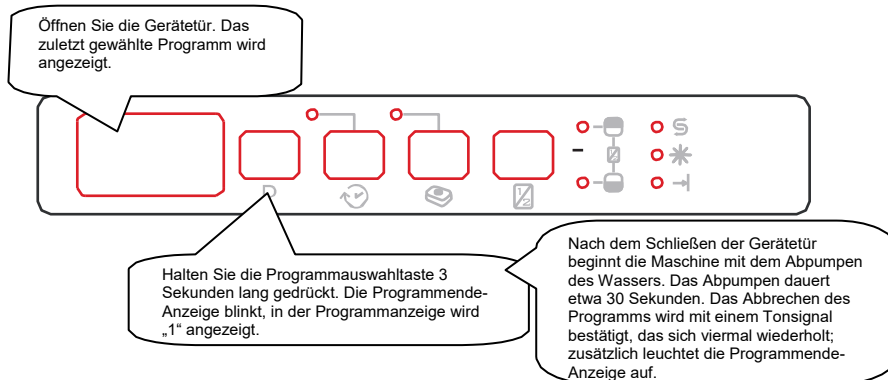

Hinweis: Wenn Sie ein laufendes Programm durch Öffnen der Gerätetür stoppen, öffnen Sie die Gerätetür nur einen kleinen Spalt, damit kein Wasser austritt.

Maschine ausschalten

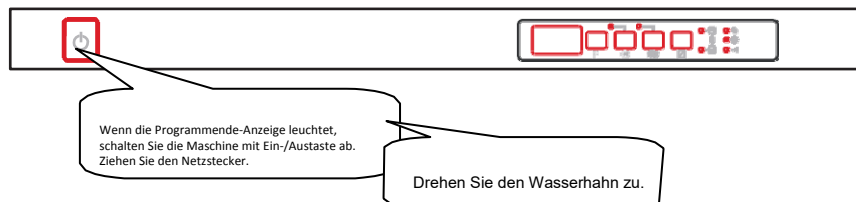

Hinweis: Nach dem Abschluss des Programms, das durch Signaltöne und durch Aufleuchten der Programmend-Anzeige signalisiert wird, können Sie die Tür Ihrer Maschine einen Spalt weit öffnen, damit das Geschirr schneller trocknet.

Hinweis: Falls die Gerätetür im laufenden Programm geöffnet wird oder ein Stromausfall eintritt, setzt die Maschine das Programm fort, sobald die Tür wieder geschlossen wird oder der Stromausfall vorüber ist.

Hinweis: Wenn während der Trocknung die Stromversorgung unterbrochen oder die Tür geöffnet wird, endet das Programm. Sie können ein neues Programm wählen.

Hinweis: Bei Geschirrspülmaschinen mit InfoLED-Funktion leuchtet die InfoLED-Leuchte im Betrieb. Wenn das Programm beendet ist, schaltet sich die InfoLED aus.

Innenbeleuchtungsoption:

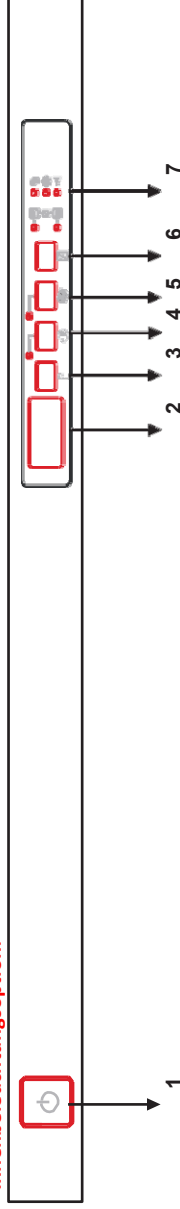

Die Tür muss während der Aktivierung und Deaktivierung der Innenbeleuchtungsmodi geöffnet sein.

So wechseln Sie bei der Innenbeleuchtungsoption vom „Öko-Modus“ in den „Normal-Modus“:

- * Öffnen Sie zunächst den Geschirrspüler und schalten Sie die Stromversorgung des Gerätes über den Netzschalter ein (falls ausgeschaltet).
- * Halten Sie die Tasten „3in1“ (5) und „1/2“ (6) gleichzeitig 3 Sekunden gedrückt.
- * „ILO“ erscheint 2 Sekunden in der Ziffernanzeige; dadurch wissen Sie, dass „Normal-Modus“ als Innenbeleuchtungsoption ausgewählt ist.
- * Nach Auswahl von „Normal-Modus“ wird die Innenbeleuchtung eingeschaltet, solange das Gerät mit Strom versorgt wird und die Gerätetür geöffnet ist.

Innenbeleuchtung vom „Normal-Modus“ auf den „Öko-Modus“ umschalten:

- * Öffnen Sie zunächst den Geschirrspüler und schalten Sie die Stromversorgung des Gerätes über den Netzschalter ein (falls ausgeschaltet).
- * Halten Sie die Tasten „3in1“ (5) und „1/2“ (6) gleichzeitig 3 Sekunden gedrückt.
- * „IL1“ erscheint 2 Sekunden in der Ziffernanzeige; dadurch wissen Sie, dass „Öko-Modus“ als Innenbeleuchtungsoption ausgewählt ist. Zudem zeigt die Innenbeleuchtung durch Aus- und Wiedereinschalten (vorübergehendes Blinken) an, dass diese Auswahl aktiviert ist.

* Nach Auswahl von „Öko-Modus“ schaltet sich die Innenbeleuchtung nach Öffnen der Gerätetür 4 Minuten lang ein und dann wieder aus. Wenn Sie einen Bedienschritt vornehmen, bspw. eine Taste drücken, startet der Öko-Modus von vorne (die Innenbeleuchtung schaltet sich 4 Minuten lang ein und dann wieder aus).

Hinweis: Die Innenbeleuchtung ist ab Werk auf „IL1“ eingestellt.

Hinweise:

- * Bei FI-Produktionen sollte Einstellung der Innenbeleuchtung nur erlaubt sein, wenn die Gerätetür geöffnet ist.

PFLEGE UND REINIGUNG

Wenn der Geschirrspüler regelmäßig gereinigt wird, kann die Lebensdauer des Geschirrspülers erheblich verlängert werden.

Öl und Kalk können sich im Spülbereich des Geschirrspülers absetzen. Wenn es zu solchen Ablagerungen kommt, gehen Sie wie folgt vor:

- Füllen Sie das Fach für das Reinigungsmittel, ohne dass sich Geschirr in der Maschine befindet, wählen Sie ein Programm mit einer hohen Temperatur und schalten Sie den Geschirrspüler ein. Wenn dies noch nicht zum gewünschten Ergebnis führen sollte, verwenden Sie bitte die hierfür angebotenen und erhältlichen Spezialreiniger (von Herstellern für Reinigungsmittel speziell entwickelte Reiniger).

Die Dichtungen an der Tür des Geschirrspülers reinigen

- Um die zurückgebliebenen Rückstände an den Dichtungen der Tür zu entfernen, wischen Sie die Dichtungen am besten regelmäßig mit einem feuchten Tuch ab.

Den Geschirrspüler reinigen

Reinigen Sie die Filter und Sprüharne mindestens einmal in der Woche.

Unterbrechen Sie die Stromzufuhr und schließen Sie den Wasserhahn, bevor Sie mit der Reinigung anfangen.

Verwenden Sie zur Reinigung des Geschirrspülers keine harten Gegenstände. Wischen Sie den Geschirrspüler mit feinem Reinigungsmaterial und einem feuchten Tuch ab.

Die Filter

Prüfen Sie, ob sich irgendwelche Essensreste in den groben und feinen Filtern angesammelt haben. Wenn hier Essensreste zurückgeblieben sein sollten, nehmen Sie die Filter heraus und reinigen Sie sie gründlich unter dem Wasserhahn.

- a. das Mikrofilter
- b. das Grobfilter
- c. das Metall-/Kunststofffilter

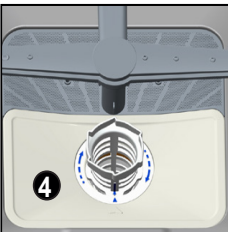
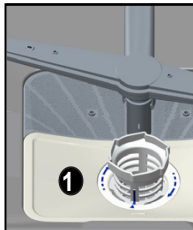

Um die Filterkombination herauszunehmen und zu reinigen, müssen Sie sie entgegengesetzt zum Uhrzeigersinn (nach links) drehen und dann herausnehmen. **1** Ziehen Sie das Metall-/Kunststofffilter heraus. **3**

Nehmen Sie nun das Grobfilter aus dem Mikrofilter. **2** Spülen Sie es mit reichlich Wasser unter dem Wasserhahn. Setzen Sie das Metall-/Kunststofffilter wieder ein.

Setzen Sie das Grobfilter im Mikrofilter ein, dass die Markierungen sich an den einander entsprechenden Stellen befinden. Setzen Sie das Mikrofilter im Metall-/Kunststofffilter ein und drehen Sie es in Pfeilrichtung.

Das Filter ist wieder richtig befestigt, wenn der Pfeil auf dem Mikrofilter an der anderen Seite ist. **4**

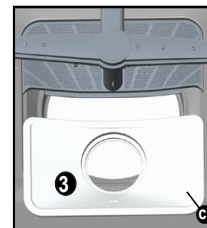
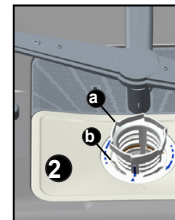

- Benutzen Sie bitte den Geschirrspüler niemals ohne ein Filter.
- Eine unsachgemäße Befestigung des Filters beeinträchtigt die Waschleistung.
- Saubere Filter sind für den richtigen Betrieb des Geschirrspülers von großer Bedeutung.

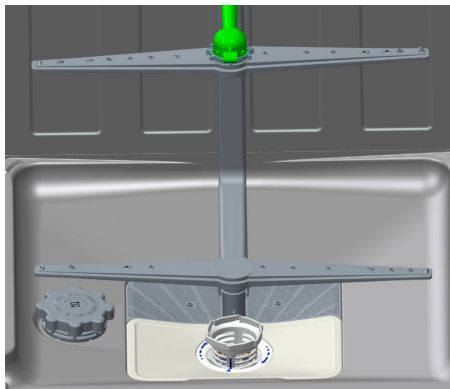

Die Sprüharme

Prüfen Sie, ob die Öffnungen der oberen und unteren Sprüharme nicht verstopft sind. Wenn hier irgendwelche Verunreinigungen vorliegen sollten, entfernen Sie bitte die Sprüharme und reinigen Sie sie mit fließendem Wasser.

Sie können den unteren Sprüharm abnehmen, indem Sie ihn nach oben ziehen. Um den oberen Sprüharm abzunehmen, müssen Sie die Mutter des oberen Sprüharms nach links drehen.

Achten Sie bitte darauf, dass Sie die Mutter fest genug anziehen, wenn Sie den oberen Sprüharm wieder befestigen.

Das Schlauchfilter

Mithilfe des Schlauchfilters am Einlass wird Wasser blockiert, um mögliche Beschädigungen durch Verunreinigungen (wie Sand, Ton, Rost usw.), die gelegentlich in der Wasserzufuhr enthalten sein können oder in den Leitungen im Haus vorliegen, zu verhindern. Darüber hinaus beugen Sie somit Problemen wie Verfärbungen oder Ablagerungen nach dem Spülen vor. Prüfen Sie das Filter und den Schlauch in regelmäßigen Abständen und reinigen Sie die Einzelteile wenn nötig. Um das Filter zu reinigen, müssen Sie zuerst den Wasserhahn schließen und anschließend den Schlauch abnehmen. Nachdem Sie das Filter vom Schlauch genommen haben, können Sie es unter dem Wasserhahn reinigen. Setzen Sie das gereinigte Filter wieder an seiner Stelle an der Schlauchinnenseite ein. Befestigen Sie den Schlauch wieder.

FEHLERCODES UND VORGEHENSWEISE IM FALLE EINER STÖRUNG

Fehlermeldung	Fehlerbeschreibung	Lösungsvorschlag
F5	Unzureichende Wasserversorgung	<ul style="list-style-type: none"> • Überzeugen Sie sich davon, dass der Wasserzulauf komplett geöffnet ist und das Wasser nicht abgestellt wurde. • Schließen Sie den Wasserzulauf, trennen Sie den Wasserzulaufschlauch von der Armatur und reinigen Sie den Filter am Verbindungsstück des Schlauches. • Starten Sie die Maschine neu; wenden Sie sich bitte an den Kundendienst, falls der Fehler erneut auftreten sollte.
F3	Ununterbrochener Wasserzulauf	<ul style="list-style-type: none"> • Schließen Sie den Wasserzulauf. • Wenden Sie sich an den Kundendienst.
F2	Das Wasser kann nicht aus der Maschine abgepumpt werden.	<ul style="list-style-type: none"> • Der Wasserablaufschlauch ist verstopft. • Die Filter Ihrer Maschine sind möglicherweise verstopft. • Schalten Sie die Maschine aus und brechen Sie das Programm ab. • Falls sich der Fehler wiederholen sollte, wenden Sie sich bitte an den Kundendienst.
F8	Heizelementfehler	Wenden Sie sich an den Kundendienst.
F1	Das Wasser droht überzulaufen.	<ul style="list-style-type: none"> • Schalten Sie die Maschine aus, schließen Sie die Wasserzufuhr. • Wenden Sie sich an den Kundendienst.
FE	Fehler in der Elektronik	Wenden Sie sich an den Kundendienst.
F7	Überhitzung (die Temperatur im Inneren der Maschine ist zu hoch)	Wenden Sie sich an den Kundendienst.
F6	Fehlerhafter Wärmesensor	Wenden Sie sich an den Kundendienst.

Wenn das Programm nicht aktiviert wird

- Prüfen Sie, ob der Stecker richtig angeschlossen ist.
- Prüfen Sie die inneren Sicherungen.
- Überzeugen Sie sich davon, dass der Wasserhahn geöffnet worden ist.
- Überzeugen Sie sich davon, dass Sie die Tür des Geschirrspülers geschlossen haben.
- Überzeugen Sie sich davon, dass Sie den Geschirrspüler ein-/ausgeschaltet haben, indem Sie auf die Ein/Aus-Taste drücken.
- Überzeugen Sie sich davon, dass das Filter am Wassereinlass und die Gerätefilter nicht verstopft sind.

Wenn Rückstände des Geschirrspülmittels im Spülfach zurückbleiben

Das Reinigungsmittel ist eingefüllt worden, während das Fach für das Geschirrspülmittel feucht war.

Wenn am Ende eines Programms noch Wasser im Geschirrspüler ist

- Der Abwasserschlauch ist verstopft oder verklemmt.
- Die Filter sind verstopft.
- Das Programm ist noch nicht beendet.

Wenn der Geschirrspüler während eines Spülvorgangs hält

- Der Strom ist ausgefallen.
- Es ist eine Störung am Wassereinlass aufgetreten.
- Das Programm kann im Standby-Betrieb sein.

Wenn während des Spülvorgangs schüttelnde und klopfende Geräusche zu hören sind

- Das Geschirr ist nicht richtig eingeladen worden.
- Der Sprüharm stößt gegen das Geschirr.

Wenn Essensreste auf dem Geschirr zurückbleiben

- Das Geschirr ist falsch in den Geschirrspüler geräumt worden, sodass das Spülwasser nicht zu dem betreffenden Geschirr gelangen konnte.
- Der Geschirrkorb ist überladen worden.
- Einige Geschirrtile stehen zu dicht beieinander.
- Es ist eine sehr kleine Menge an Reinigungsmittel eingefüllt worden.
- Es ist ein ungeeignetes Spülprogramm mit zu schwacher Leistung ausgewählt worden.
- Der Sprüharm ist mit Essensresten verstopft.
- Die Filter sind verstopft.
- Die Filter sind nicht richtig eingesetzt worden.
- Die Abwasserpumpe ist verstopft.

Wenn sich weiße Flecken auf dem Geschirr befinden

- Es ist eine sehr kleine Menge an Reinigungsmittel verwendet worden.
- Die Dosierung für den Klarspüler steht äußerst niedrig.
- Es ist trotz der hohen Wasserhärte kein Speziessalz verwendet worden.

- Das System zur Wasserenthärtung steht auf einem äußerst niedrigen Stand.
- Der Verschlussdeckel für den Salzbehälter ist nicht richtig geschlossen worden.

Wenn das Geschirr nicht richtig trocken geworden ist

- Es ist ein Programm ohne Trocknungsvorgang ausgewählt worden.
- Die Dosierung für den Klarspüler ist zu niedrig eingestellt worden.
- Das Geschirr ist zu schnell ausgeladen worden.

Wenn sich Rostflecken auf dem Geschirr befinden

- Die Qualität des gewaschenen Edelstahls ist nicht ausreichend.
- Der Salzanteil im Spülwasser ist sehr hoch.
- Der Verschlussdeckel für den Salzbehälter ist nicht richtig geschlossen worden.
- Während der Befüllung mit Salz sind zu viele Salzkörner in die Seitenteile und den Innenraum des Geschirrspülers gelangt.
- Die Erdung bei der Stromzufuhr ist nicht ausreichend.

Tür lässt sich nicht richtig öffnen/sc hließ en:

- Falsches Gewicht in der Tür. (Beachten Sie die Gewichtsempfehlungen in der Montageanleitung.)
- Die Spannung der Türfeder ist nicht richtig eingestellt. Gehen Sie wie in der Montageanleitung beschrieben vor.

Wenden Sie sich bitte an einen befugten Kundendienstmonteur, wenn das Problem auch nach einer Überprüfung bestehen bleibt, oder eine hier nicht beschriebene Störung auftritt.

PRAKTISCHE UND NÜTZLICHE HINWEISE

1. Wenn Sie den Geschirrspüler nicht benutzen:
 - Ziehen Sie den Netzstecker des Geschirrspülers aus der Steckdose und schließen Sie dann den Wasserhahn.
 - Lassen Sie die Tür ein wenig offen, damit keine unangenehmen Gerüche entstehen.
 - Halten Sie das Innere des Geschirrspülers sauber.
2. So vermeiden Sie Tröpfchenbildung
 - Waschen Sie das Geschirr mit dem Intensivprogramm.
 - Nehmen Sie alle Metallbehälter aus dem Geschirrspüler.
 - Fügen Sie kein Reinigungsmittel hinzu.
3. Wenn Sie das Geschirr richtig in den Geschirrspüler stellen, verwenden Sie das Gerät in Hinsicht auf den Stromverbrauch sowie die Spül- und Trocknungsleistung auf optimale Weise.
4. Entfernen Sie größere Essensreste vom Geschirr, bevor Sie es in den Geschirrspüler stellen.
5. Schalten Sie den Geschirrspüler ein, wenn er vollständig beladen ist.
6. Benutzen Sie das Vorspülprogramm nur, wenn dies erforderlich ist.
7. Berücksichtigen Sie bitte die Programminformationen und die Tabellen mit dem Durchschnittsverbrauch, wenn Sie ein Programm auswählen.
8. Da im Geschirrspüler hohe Temperaturen entstehen, sollte er nicht neben einem Kühlschrank aufgestellt werden.
9. Falls das Gerät an einer Stelle aufgestellt ist, an der Frostgefahr besteht, müssen Sie das in der Maschine verbliebene Wasser komplett ablassen. Drehen Sie den Wasserzulauf ab, trennen Sie den Wassereinlaufschlauch vom Anschluss und lassen Sie das Wasser aus dem Inneren des Gerätes abfließen.

PRODUKTDATENBLATT (Spect)

Markenname des Herstellers	BURG
Modellbezeichnung des Herstellers	BSV45-9BS
Kapazität des Geschirrspülers	10
Energieeffizienzklasse	A++
Jährlicher Energieverbrauch in kWh (AEC) (280 Zyklen) *	211
Energieverbrauch (Ei) (kWh pro Waschzyklus)	0,73
Stromverbrauch im Standby (W) (Po)	0,50
Stromverbrauch im eingeschalteten Zustand (W) (Po)	1,00
Jährlicher Wasserverbrauch in Liter (AWc) (280 Waschzyklen) **	2520
Effizienzklasse Trocknung ***	A
Name Standardprogramm ****	Eco
Programmdauer für Standard-Waschgang (min)	198
Geräuschentwicklung dB(A)	45
Einbaugerät	Ja

* Der Energieverbrauch von **211** kWh pro Jahr, basiert auf die 280 Standard-Reinigungszyklen mit kaltem Wasser und den Verbrauch im Energiesparmodus. Der tatsächliche Energieverbrauch wird davon abhängen, wie das Gerät eingesetzt wird.

** Der Wasserverbrauch von **2520** Liter pro Jahr, basiert auf 280 standard Reinigungszyklen. Der tatsächliche Wasserverbrauch wird davon abhängen, wie das Gerät eingesetzt wird.

***Trocknungseffizienzklasse **A** auf einer Skala von G (wenig effizient) bis A (sehr effizient).

**** Die "**Eco 50**" ist der Standard -Reinigungszyklus zu dem sich die Angaben auf dem Etikett und dem Datenblatt beziehen. Dieses Programm ist für das Reinigen von normal verschmutztem Geschirr geeignet und es ist das effizienteste Programm im Hinblick auf die kombinierte Energie-und dem Wasserverbrauch.

52201946 R23