

DE

 **BURG**

BCF30

BEDIENUNGS-UND INSTALLATIONSANLEITUNG

GLASKERAMIK-EINBAUKOCHFELD

30cm

INHALT

1. Übersicht über das Gerät
2. Sicherheitshinweise
3. Installation
4. Elektrischer Anschluss Ihres Kochfeldes
5. Betrieb
6. Reinigung und Pflege

Lieber Kunde !

Vielen Dank für den Kauf unseres Burg-Kochfeldes. Die Sicherheitshinweise und Empfehlungen in dieser Anleitung dienen Ihrer eigenen Sicherheit und der Sicherheit anderer Personen. Hier erfahren Sie auch, wie Sie die Funktionen Ihres neuen Gerätes optimal nutzen können.

Bitte bewahren Sie diese Anleitung an einem sicheren Ort auf. Eventuell möchten Sie zukünftig darin nachschlagen - zum Beispiel, wenn Fragen während des Betriebes aufkommen oder sich andere Personen mit der Bedienung des Gerätes vertraut machen möchten.

Das Gerät darf nur für seinen bestimmungsgemäßen Einsatzzweck genutzt werden: Zur Zubereitung von Lebensmitteln im Haushalt. Jede andere Art des Einsatzes muss als nicht bestimmungsgemäß und als gefährlich betrachtet werden.

Der Hersteller haftet keinesfalls bei Schäden, die durch den unsachgemäßen oder falschen Einsatz des Gerätes entstehen.

Vor der ersten Inbetriebnahme

Lesen Sie die Anleitung aufmerksam durch, bevor Sie das Gerät installieren und benutzen. Vergewissern Sie sich nach dem Auspacken, dass nichts beschädigt ist. Im Zweifelsfall wenden Sie sich bitte an Ihren Händler oder an einen qualifizierten Techniker. Entfernen Sie sämtliches Verpackungsmaterial, lassen Sie das Verpackungsmaterial (Kunststoffbeutel, Bänder und ähnliche Dinge) nicht in Kinderhände geraten; diese Dinge können schwere Verletzungen verursachen. Das Verpackungsmaterial ist recyclingfähig. Die Installation des Gerätes und der Anschluss der elektrischen Verbindungen sollte gemäß gültiger örtlicher Richtlinien und gemäß der Anweisung des Herstellers durch einen qualifizierten Techniker erfolgen. Versuchen Sie nicht, technische Merkmale des Gerätes zu modifizieren - dies kann zu Gefahren führen.

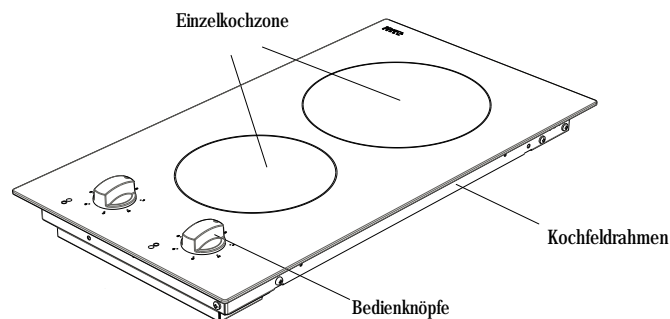

Hinweis: Das Aussehen Ihres Kochfeldes kann wegen Änderungen der Produktion etwas von den Abbildungen abweichen.

LESEN SIE DIESE ANLEITUNG VOLLSTÄNDIG UND SORGFÄLTIG DURCH, BEVOR SIE IHR GERÄT IN BETRIEB NEHMEN, UND HALTEN SIE ES STETS ZUR VERFÜGUNG WENN NÖTIG.

DIESES HANDBUCH WURDE FÜR VERSCHIEDENE MODELLE EINER REIHE VERFASST. ES KANN SEIN, DASS IHR GERÄT ÜBER EINIGE EIGENSCHAFTEN, DIE IN DIESEM HANDBUCH ERLÄUTERT WURDEN NICHT VERFÜGT. ACHTEN SIE AUF DIE AUSDRÜCKE, DIE EINE ABBILDUNG HABEN, WÄHREND SIE DIESE BETRIEBSANLEITUNG LESEN.

Allgemeine Sicherheitshinweise

- Dieses Gerät kann von Kindern ab 8 Jahren und älter und Personen mit eingeschränkten physischen, sensorischen oder geistigen Fähigkeiten oder mangelnder Erfahrung und Wissen verwendet werden, wenn sie unter Aufsicht sind oder ausführliche Anleitung zur Benutzung des Gerätes in einer sicheren Weise erhalten haben und die damit verbundenen Gefahren verstehen. Kinder dürfen nicht mit dem Gerät spielen. Reinigung und Wartung darf nicht von Kindern ohne Aufsicht erfolgen.
- **WARNUNG:** Das Gerät und die zugänglichen Teile werden während des Gebrauchs heiß. Achten Sie darauf, dass Sie nicht die Heizelemente berühren. Kinder unter 8 Jahren sollten ferngehalten werden, es sei denn sie werden kontinuierlich überwacht.
- **WARNUNG:** Unbeaufsichtigtes Kochen auf einem Herd mit Fett oder Öl kann gefährlich sein und zu Bränden führen. **NIEMALS** versuchen, ein Feuer mit Wasser zu löschen, aber schalten Sie das Gerät aus und dann

decken Sie die Flamme z.B. mit einem Deckel oder einer Löschdecke ab.

- WARNUNG: Brandgefahr: lagern Sie keine Gegenstände auf den Kochflächen.

- WARNUNG: Wenn die Oberfläche rissig ist, schalten Sie das Gerät aus, um die Gefahr eines elektrischen Schlages zu vermeiden.

- Für Kochfelder mit Abdeckung: Entfernen Sie vor dem Öffnen der Abdeckung alle Verunreinigungen darauf. Lassen Sie die Kochfelder stets abkühlen, bevor Sie die Abdeckung schließen.

- Das Gerät ist nicht für die Steuerung durch externe Zeitgeber oder ein separates Fernbediensystem ausgelegt.

- Verwenden Sie keine aggressiven oder scheuernden Reinigungsmittel oder Metallschaber, um die Scheibe in der Backraumbtür zu reinigen. Diese können die Oberfläche zerkratzen, was zum Bersten der Glasscheibe führen kann.

-Verwenden Sie keine Dampfreiniger zur Reinigung des Gerätes.

- Ihr Gerät wurde in Übereinstimmung mit den einschlägigen lokalen und internationalen Normen und Vorschriften hergestellt.

-Wartungs-und Reparaturarbeiten dürfen nur von autorisierten Service-Technikern vorgenommen werden. Installations-und Reparaturarbeiten, die durch nicht autorisierte Techniker durchgeführt wurden, können Sie gefährden. Jegliche Modifikation der technischen Eigenschaften des Gerätes ist gefährlich und daher verboten.

-Stellen Sie vor der Installation sicher, dass die lokalen Netzbedingungen (Gastyp und Gasdruck oder Strom-Spannung-und Frequenz) und die Anpassung des Gerätes kompatibel sind. Die Anpassungsbedingungen dieses Gerätes sind auf dem Typenschild angegeben

- VORSICHT: Dieses Gerät ist nur zum Kochen von Speisen und für den Gebrauch im Haushalt bestimmt und sollte nicht für andere Zwecke oder auf einer anderen Anwendung, z. B. für gewerbliche und industrielle Anwendung oder in einem kommerziellen Umfeld verwendet werden.
- Es wurden alle erdenklichen Sicherheitsvorkehrungen getroffen, um Ihre Sicherheit zu garantieren. Da das Glas brechen könnte, sollten Sie bei der Reinigung stets vorsichtig sein, um Kratzer zu vermeiden. Vermeiden Sie Schläge auf das Glas durch Zubehörgeräte.
- Stellen Sie sicher, dass das Netzkabel während der Installation nicht eingeklemmt ist. Wird das Netzkabel beschädigt, muss es vom Hersteller, dem Vertrieb oder einer ähnlich qualifizierten Person ersetzt werden, um eine Gefährdung zu vermeiden.

Warnhinweise zur Installation

- Nehmen Sie das Gerät nicht in Betrieb, solange es nicht vollständig eingebaut ist.
- Das Gerät muss von einem autorisierten Techniker aufgestellt und in Betrieb genommen werden. Der Hersteller ist nicht verantwortlich für Schäden, die durch fehlerhafte Aufstellung und Montage durch nicht autorisierte Personen verursacht werden könnten.
- Wenn Sie das Gerät auspacken, stellen Sie sicher, dass es nicht während des Transports beschädigt wurde. Wenn Sie irgendwelche Beschädigungen entdecken, nehmen Sie das Gerät keinesfalls in Betrieb und kontaktieren Sie umgehend den autorisierten Wartungsdienst. Da die für die Verpackung verwendeten Materialien (Nylon, Heftklammern, Styropor etc.) für Kinder gefährlich sein können, sollten Sie diese einsammeln und sofort entsorgen.
- Schützen Sie das Gerät vor Umwelteinflüssen. Setzen Sie es niemals Einflüssen wie Sonne, Regen, Schnee oder Staub etc. aus.
- Die umgebenden Materialien des Gerätes (Schaltschrank) müssen einer Temperatur von mindestens 100 ° C standhalten.

Während der Verwendung

- Legen Sie keine entzündlichen oder brennbaren Materialien, in das Gerät oder in die Nähe des Gerätes, wenn es in Betrieb ist.
- Lassen Sie den Herd beim Kochen mit festen oder flüssigen Fetten nicht unbeaufsichtigt. Diese könnten bei sehr hohen Temperaturen zu brennen beginnen. Gießen Sie niemals Wasser in brennendes Fett oder Öl. Decken Sie die Kasserolle oder Pfanne mit dem Deckel zu, um die Flammen zu ersticken und schalten Sie den Herd ab.
- Positionieren Sie Pfannen immer über der Mitte der Kochzone, und drehen Sie die Griffe in eine sichere Position, damit sie nicht geschlagen oder angefasst werden können.
- Wenn das Gerät längere Zeit nicht benutzt wird, ziehen Sie den Netzstecker aus der Steckdose. Halten Sie den Netzhauptschalter ausgeschaltet. Drehen Sie auch den Gaszufuhrhahn ab, wenn Sie das Gerät nicht verwenden.
- Achten Sie stets darauf, dass die Regler in der Position "0" (Stop), wenn der Herd nicht in Betrieb ist.

Reinigung und Wartung

- Schalten Sie das Gerät aus, bevor Sie irgendwelche Reinigungs- oder Wartungsarbeiten durchführen. Das können Sie machen nachdem Sie das Gerät ausstecken oder den Hauptschalter ausschalten.
- Entfernen Sie die Regler nicht, um das Bedienfeld zu reinigen.

FÜR EINE EINWANDFREIE FUNKTION UND DIE GRÖSSTMÖGLICHE SICHERHEIT SOLLTEN SIE STETS ORIGINALERSATZTEILE VERWENDEN UND IM BEDARFSFALL NUR EINEN AUTORISIERTEN WARTUNGSDIENST ANRUFEN.

Der elektrische Anschluss dieses Kochfeldes sollte von einer autorisierten Fachkraft oder einem qualifizierten Elektriker ausgeführt werden; dabei sind die Anweisungen in dieser Anleitung sowie zutreffende Richtlinien zu beachten.

- Überzeugen Sie sich vor der Installation, dass örtliche Stromversorgung und Einstellung des Gerätes aufeinander abgestimmt sind.
- Gültige Gesetze, Vorschriften, Direktiven und Richtlinien des Landes, in dem das Gerät genutzt wird, müssen eingehalten werden (z. B. Sicherheitsbestimmungen, sachgerechte Entsorgung, etc.).

Einbaukochfeld platzieren

Entfernen Sie zunächst sämtliches Verpackungsmaterial vom Gerät und von seinen Zubehörteilen, überzeugen Sie sich davon, dass das Kochfeld nicht beschädigt ist. Falls Sie eine Beschädigung vermuten, benutzen Sie das Gerät nicht, sondern setzen sich gleich mit dem Händler in Verbindung, bei dem Sie das Gerät gekauft haben.

- Ihr Einbaukochfeld wird in den Ausschnitt einer Arbeitsplatte eingesetzt. Die elektrische Verbindung mit dem Stromnetz wird über einen speziellen Verteiler unterhalb der Arbeitsplatte hergestellt.

- Beim Ausschneiden der Aussparung orientieren Sie sich bitte an den in der nachstehenden Abbildung angegebenen Abmessungen.

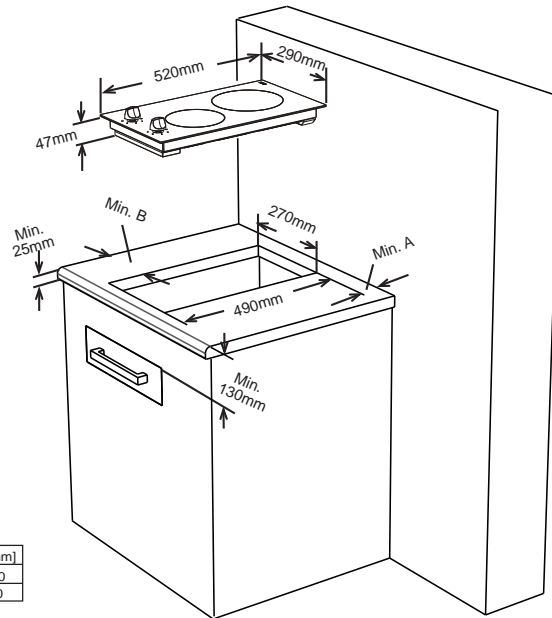

Nachbarschaftswände	A [mm]	B [mm]
Brennbar	60	150
Nicht brennbar	40	50

- Verlegen Sie das einseitig klebende Dichtungsband um die gesamte äußere Unterseitenkante des Kochfeldes. Dehnen Sie das Band nicht.
- Schrauben Sie die 4 Arbeitsplattenklemmen an die Seitenflächen des Produktes.
- Nachdem Sie das Kochfeld richtig über der Öffnung ausgerichtet haben, drücken Sie es kräftig nach unten, bis die Klemmen richtig greifen.

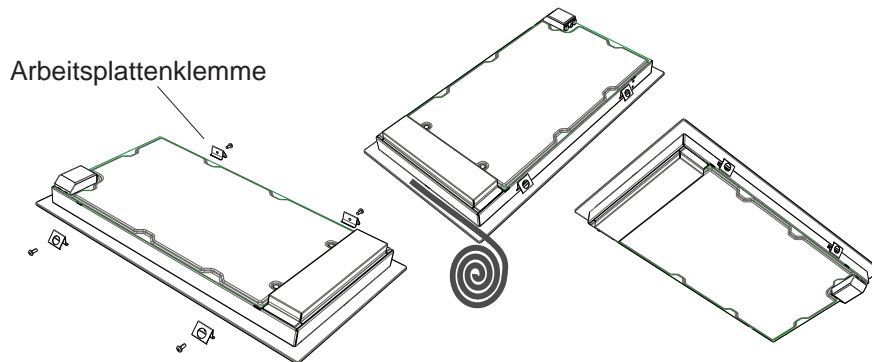

- Bevor Sie mit dem elektrischen Anschluss beginnen, überzeugen Sie sich zunächst davon, dass Stromversorgung und Steckdose für den maximalen Leistungsbedarf des Kochfeldes ausgelegt sind.
 - Die elektrische Installation im Haus sowie der Netzstecker müssen geerdet sein und den Vorschriften zur elektrischen Sicherheit entsprechen.
 - Falls kein separater Stromkreis mit eigener Sicherung für das Kochfeld vorhanden sein sollte, müssen diese Dinge von einem qualifizierten Elektriker eingerichtet werden, bevor das Kochfeld angeschlossen wird.
 - Ein mit einer Sicherung abgesicherter Schalter muss auch nach der Installation des Kochfeldes frei zugänglich bleiben.
 - Verwenden Sie keinerlei Adapter, Mehrfachsteckdosen und/oder Verlängerungskabel.
-
- Ein 20 A-Unterbrecher mit einer Kontaktöffnung von mindestens 3 mm und verzögerter Auslösung muss in den Versorgungskreis eingeschliffen werden.

Das Netzkabel muss dem Typ H05VV-F, 3 x 1,5 mm² bei Einphasenstromversorgung gemäß 60227 IEC 53 entsprechen. Ein Anschlussdiagramm finden Sie am unteren Teil des Gerätes.

-
- Achten Sie bei der Installation darauf, ausschließlich ausreichend isolierte Kabel zu verwenden. Durch unsachgemäß ausgeführte Verbindungen kann Ihr Gerät beschädigt werden. Solche Schäden werden nicht durch die Garantie abgedeckt.
 - Sämtliche Reparaturen müssen durch autorisierte Fachkräfte oder einen qualifizierten Elektriker ausgeführt werden.
 - Ziehen Sie grundsätzlich den Netzstecker, bevor Wartungsarbeiten ausgeführt werden. Beim Wiederanschluss halten Sie sich bitte an die Anschlussdiagramme.

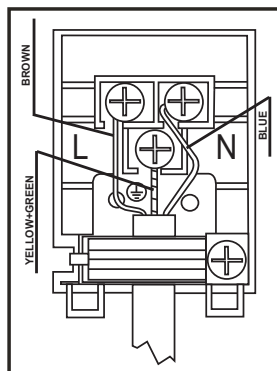

Das Gerät wird über Bedienknöpfe gesteuert, eventuell vorhandene Restwärme wird über eine Restwärmeanzeige in der Glaskeramik signalisiert.

Ihr Kochgerät kann mit 6 Heizstufen arbeiten.

- 1 Warmhalten
- 2-3 Aufwärmen bei geringer Hitze
- 4-5-6 Kochen und Braten

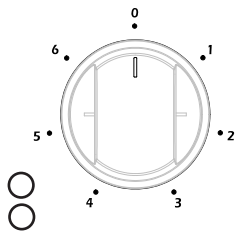
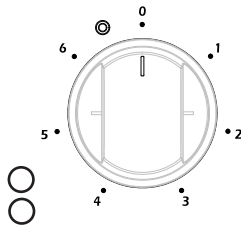

Restwärmeanzeige

Wenn das Kochfeld nach dem Einsatz abgeschaltet wird, bleibt die Glaskeramik noch einige Zeit heiß - dieser Effekt wird Restwärme genannt. Das Gerät kann die Restwärme der Glaskeramik grob abschätzen. Falls die geschätzte Temperatur 60 °C überschreitet, wird dies durch die jeweilige Restwärmeanzeigeleuchte signalisiert. Die Restwärme wird signalisiert, solange die geschätzte Kochstellentemperatur mehr als 60 °C beträgt.

Wenn der Strom nach einem Stromausfall wiederkehrt, blinkt die Restwärmeanzeige, wenn vor dem Stromausfall eine Restwärme von mehr als 60 °C vorhanden war. Die Anzeige blinkt, bis eine bestimmte Zeit abgelaufen ist oder die Kochstelle eingeschaltet wurde.

Kochgeschirr mit unebenem Boden (oder mit Rückständen am Boden) sollte nicht benutzt werden, da dies die Glaskeramik verkratzen kann. Der Boden des Kochgeschirrs sollte so dick und flach wie nur möglich sein. Bevor Sie Kochgeschirr benutzen, überzeugen Sie sich davon, dass der Boden sauber und trocken ist.

Stellen Sie das Kochgeschirr grundsätzlich zuerst auf die Kochstelle auf, bevor Sie sie einschalten. Setzen Sie wenn möglich immer einen Deckel auf. Der Boden des Kochgeschirrs darf nicht kleiner oder größer als die jeweilige Kochzone sein; bitte beachten Sie die nachstehende Abbildung.

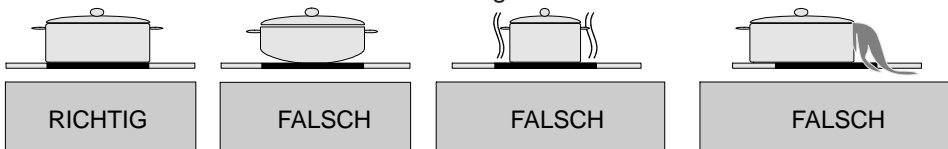

Bevor Sie das Kochfeld reinigen, trennen Sie zuvor grundsätzlich die Stromversorgung. Anschließend vergewissern Sie sich, dass keine Restwärme mehr vorhanden ist. Glaskeramik ist überaus unempfindlich gegenüber hohen Temperaturen und Überhitzung. Falls noch Restwärme vorhanden sein sollte, leuchtet die Restwärmanzeige der entsprechenden Kochstelle. Lassen Sie das Gerät abkühlen, damit es nicht zu Verbrennungen kommt.

GLASKERAMISCHES KOCHFELD REINIGEN

Vor dem Reinigen vergewissern Sie sich, dass das Kochfeld abgeschaltet ist. Entfernen Sie übergelaufene Lebensmittel und andere Verkrustungen. Staub und Lebensmittelreste entfernen Sie mit einem feuchten Tuch. Wenn Sie Reinigungsmittel verwenden, überzeugen Sie sich davon, dass diese keine scheuernden Bestandteile enthalten. Benutzen Sie keinerlei Scheuerreiniger, da diese die Glaskeramik Ihres Kochfeldes beschädigen können. Sämtliche Reinigungsmittelreste müssen mit einem feuchten Tuch entfernt werden. Staub, Fett und übergelaufene flüssige Bestandteile von Lebensmitteln müssen so schnell wie möglich entfernt werden. Wenn solche Verunreinigungen antrocknen, lassen sie sich erheblich schwieriger entfernen. Dies gilt insbesondere für Zucker, Sirup und ähnliche stark zuckerhaltige Lebensmittel, die irreparable Beschädigungen der Oberfläche verursachen können, wenn sie sich einbrennen. Falls solche Produkte auf der Glaskeramik schmelzen, sollten diese sofort (solange die Glaskeramik noch heiß ist) mit einem Schaber entfernt werden, damit es nicht zu irreparablen Beschädigungen der Oberfläche kommt. Einen passenden Schaber erhalten Sie im Geschäft, in dem Sie das Kochfeld erworben haben. Legen Sie keine Gegenstände, die schmelzen können, auf das Kochfeld: Zum Beispiel Kunststoff, Alufolie, Zucker und stark zuckerhaltige Lebensmittel. Berühren Sie die Glaskeramik nicht mit Messern oder anderen scharfen oder spitzen Gegenständen; dies kann zu Beschädigungen der glaskeramischen Oberfläche führen. Benutzen Sie keine Stahlwolle oder Scheuerschwämme - solche Hilfsmittel können zu permanenten Kratzern führen.

Bedienknöpfe

Die Bedienknöpfe können zum Reinigen abgenommen werden; geben Sie aber gut acht, dabei nichts zu beschädigen. Benutzen Sie keine Dampfreiniger - die Feuchtigkeit kann in das Gerät eindringen; in diesem Fall erlischt die Garantie.

Marke		BURG
Modell		BCF30
Kochfeldart		Elektro
Anzahl Kochzonen		2
Heiztechnologie – 1		Strahlungsbeheizung
Größe – 1	cm	Ø 14,5
Energieverbrauch – 1	Wh/kg	192,0
Heiztechnologie – 2		Strahlungsbeheizung
Größe – 2	cm	Ø 18,0
Energieverbrauch – 2	Wh/kg	192,0
Energieverbrauch des Kochfeldes	Wh/kg	192,0
Dieses Kochfeld stimmt mit EN 60350-2 überein		
Energiespartipps		
Kochfeld		
- Verwenden Sie Kochgeschirr mit einer flachen Unterseite.		
- Verwenden Sie Kochgeschirr in der passenden Größe.		
- Verwenden Sie Kochgeschirr mit einem Deckel.		
- Halten Sie die Menge an Flüssigkeiten und Fett gering.		
- Reduzieren Sie die Hitze, wenn Flüssigkeiten anfangen zu kochen.		

Entsorgung



Elektrische und elektronische Altgeräte dürfen nicht mit dem regulären Hausmüll entsorgt werden. Zur Entsorgung wenden Sie sich bitte an den Händler, bei dem Sie das Gerät erworben haben. Verpackungsmaterialien sollten über örtliche Recycling-Sammelstellen entsorgt werden.

EN

 **BURG**

BCF30

OPERATING AND INSTALLATION INSTRUCTIONS

30 cm BUILT-IN VITROCERAMIC HOB

CONTENTS:

DESCRIPTION OF THE HOB	3
SAFETY INSTRUCTIONS	4
INSTALLATON	6
Locating Your Built-in Hob.....	6
Electrical Connection of Your Hob.....	8
USAGE	10
Residual Heat Functions.....	10
CLEANING AND CARE.....	11

DESCRIPTION OF THE HOB

Dear Customer,

It is important that you should read this manual for best performance and to extend the life of your appliance. We recommend you to keep this manual for future reference.

Your new hob is guaranteed and will give lasting service. This guarantee is only applicable if the appliance has been installed and operated in accordance with the operating and installation instructions detailed in this manual.

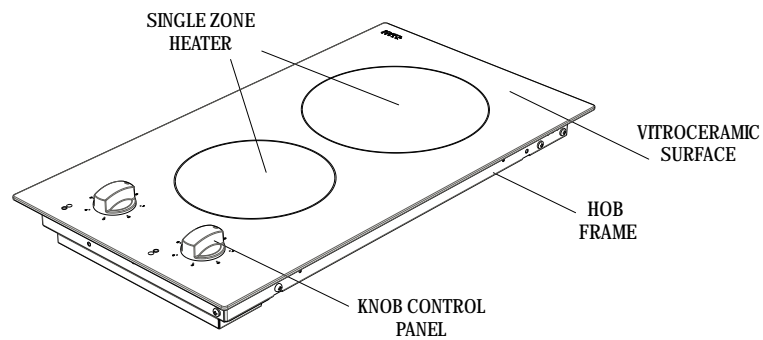

Note: Appearance of your hob maybe different than the model shown above due to its configuration.

SAFETY INSTRUCTIONS

READ THESE INSTRUCTIONS CAREFULLY AND COMPLETELY BEFORE USING YOUR APPLIANCE, AND KEEP IT IN A CONVENIENT PLACE FOR REFERENCE WHEN NECESSARY.

THIS MANUAL IS PREPARED FOR MORE THAN ONE MODEL IN COMMON. YOUR APPLIANCE MAY NOT HAVE SOME OF THE FEATURES THAT ARE EXPLAINED IN THIS MANUAL. PAY ATTENTION TO THE EXPRESSIONS THAT HAVE FIGURES, WHILE YOU ARE READING THE OPERATING MANUAL.

General Safety Warnings

- This appliance can be used by children aged from 8 years and above and persons with reduced physical, sensory or mental capabilities or lack of experience and knowledge if they have been given supervision or instruction concerning use of the appliance in a safe way and understand the hazards involved. Children shall not play with the appliance. Cleaning and user maintenance shall not be made by children without supervision.
- **WARNING:** The appliance and its accessible parts become hot during use. Care should be taken to avoid touching heating elements. Children less than 8 years of age shall be kept away unless continuously supervised.
- **WARNING:** Unattended cooking on a hob with fat or oil can be dangerous and may result in fire. **NEVER** try to extinguish a fire with water, but switch off the appliance and then cover flame e.g. with a lid or a fire blanket.
- **WARNING:** Danger of fire: do not store items on the cooking surfaces.

- **WARNING:** If the surface is cracked, switch off the appliance to avoid the possibility of electric shock.

- For hobs incorporating a lid, any spillage should be removed from the lid before opening. And also the hob surface should be allowed to cool before closing the lid.

- The appliance is not intended to be operated by means of an external timer or separate remote-control system.

- Do not use harsh abrasive cleaners or sharp metal scrapers to clean the oven door glass and other surface since they can scratch the surface, which may result in shattering of the glass or damage to the surface.

- Do not use steam cleaners for cleaning the appliance.

- Your appliance is produced in accordance with all applicable local and international standards and regulations.

- Maintenance and repair work must be made only by authorized service technicians. Installation and repair work that is carried out by unauthorized technicians may endanger you. It is dangerous to alter or modify the specifications of the appliance in any way.

- Prior to installation, ensure that the local distribution conditions (nature of the gas and gas pressure or electricity voltage and frequency) and the requirements of the appliance are compatible. The requirements for this appliance are stated on the label.

- **CAUTION:** This appliance is designed only for cooking food and is intended for indoor domestic household use only and should not be used for any other purpose or in any other application, such as for non-domestic use or in a commercial environment or room heating.

- All possible security measures have been taken to ensure your safety. Since the glass may break, you should be careful while cleaning to avoid scratching. Avoid hitting or knocking on the glass with accessories.

- Ensure that the supply cord is not wedged during the installation. If the supply cord is damaged, it must be replaced by the manufacturer, its service agent or similarly qualified persons in order to prevent a hazard.

Installation Warnings

- Do not operate the appliance before it is fully installed.
- The appliance must be installed by an authorized technician and put into use. The producer is not responsible for any damage that might be caused by defective placement and installation by unauthorized people.
- When you unpack the appliance, make sure that it is not damaged during transportation. In case of any defect; do not use the appliance and contact a qualified service agent immediately. As the materials used for packaging (nylon, staplers, styrofoam...etc) may cause harmful effects to children, they should be collected and removed immediately.
- Protect your appliance against atmospheric effects. Do not expose it to effects such as sun, rain, snow etc.
- The surrounding materials of the appliance (cabinet) must be able to withstand a temperature of min 100°C.
- The temperature of the bottom surface of the hob might rise during the operation. Therefore, a board must be installed underneath the product.

During usage

- Do not put flammable or combustible materials, in or near the appliance when it is operating.
- Do not leave the cooker while cooking with solid or liquid oils. They may catch fire on condition of extreme heating. Never pour water on to flames that are caused by oil. Cover the saucepan or frypan with its cover in order to choke the flame that has occurred in this case and turn the cooker off.
- Always position pans over the centre of the cooking zone, and turn the handles to a safe position so they cannot be knocked or grabbed.
- If you will not use the appliance for a long time, plug it off. Keep the main control switch off. Also when you do not use the appliance, keep the gas valve off.
- Make sure the appliance control knobs are always in the "0" (stop) position when it is not used.

During cleaning and maintenance

- Always turn the appliance off before operations such as cleaning or maintenance. You can do it after plugging the appliance off or turning the main switches off.
- Do not remove the control knobs to clean the control panel.

TO MAINTAIN THE EFFICIENCY AND SAFETY OF YOUR APPLIANCE, WE RECOMMEND YOU ALWAYS USE ORIGINAL SPARE PARTS AND TO CALL ONLY OUR AUTHORIZED SERVICE AGENTS IN CASE OF NEED.

INSTALLATION

The electrical connection of this hob should be carried out by an authorised service personal or a qualified electrician, according to the instructions in this guide and in compliance with the current regulations.

- Before connecting your appliance to the mains at home, make sure to check the conformity of voltage settings, which are specified on the information sticker attached to the appliance and/or packaging, with the usage conditions available.
- The laws, ordinances, directives and standards in force in the country of use are to be followed (safety regulations, proper recycling in accordance with the regulations, etc.)

Locating your built-in hob

After removing the packaging material from the appliance and its accessories, ensure that the hob is not damaged. If you suspect any damage, do not use the appliance and contact an authorised service personal or a qualified electrician immediately.

- This built-in hob is to be inserted into a cut out of a worktop.
- Create an opening with the dimensions shown in next picture. The distance between the rear edge of the hob and any adjacent wall is depend on wall surface. please don't use easily combustible material like curtain, paper at nearby hob.

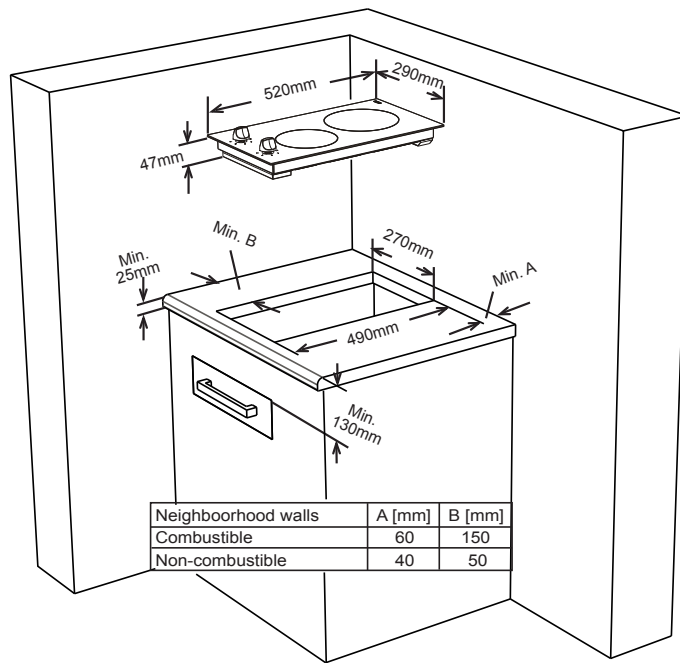

- Apply the one-sided self-adhesive sealing tape supplied all the way round the lower edge of the cooking surface along the outer edge of the glass ceramic panel. Do not stretch it.
- Screw the 4 worktop mounting brackets on the side walls of product.

worktop mounting bracket

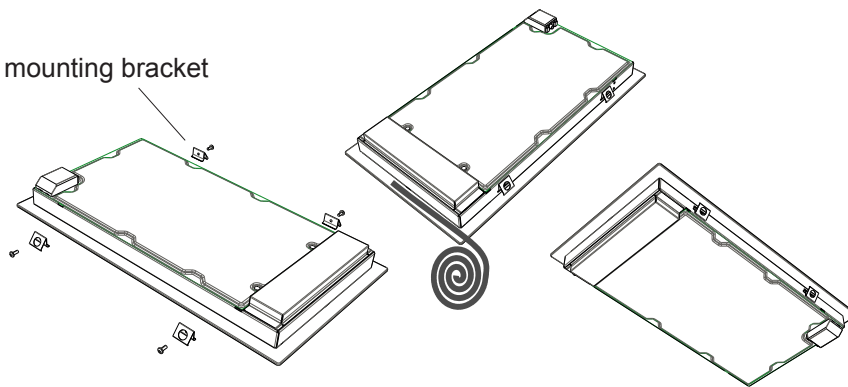

ELECTRICAL CONNECTION OF YOUR HOB

- Before proceeding with the electrical connection, verify that the current carrying capacity of the system and the socket is adequate for the maximum power rating of the hob.
 - Electrical installation of the residence and the electrical current plug in use must be earthed and conform with safety regulations.
 - If there is no dedicated hob circuit and fused switch, they must be installed by a qualified electrician before the hob is connected.
 - Fused switch must be easily accessible once the hob has been installed.
 - Do not use adaptors, multiple sockets and/or extension leads.
-
- A circuit breaker with a contact opening of at least 3mm, rated 20A and delayed functioning type must be installed inside the supply circuit.
 - For the vitroceramic hob, the cable must be H05VV-F 5X1,5mm² for 3 phase or 3X1,5mm² for single phase / 60227 IEC 53. You will find the connection diagram shown on the bottom of your appliance.

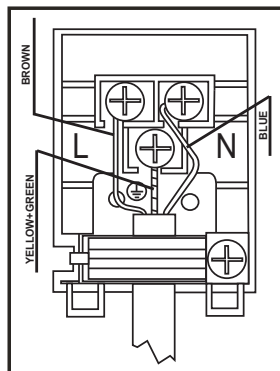

· During installation, please insure that isolated cables are used. An incorrect connection might damage your appliance. The guarantee will not cover such damages.

· All repairs must be carried out by an authorised service personal or a qualified electrician.

· Unplug your appliance before each maintenance. For reconnection, follow the connection diagrams strictly.

· Cooking hobs not provided with supply cord.

USAGE

The appliance is operated by using knob control and the heat stored is confirmed by residual heat indicator lamp on the vitroceramic surface.

Knob controlled cooker is designed for operating at 6 heat levels:

- 1 Keeping warm position
- 2-3 Heating position at low heat
- 4-5-6 Cooking – roasting and boiling position

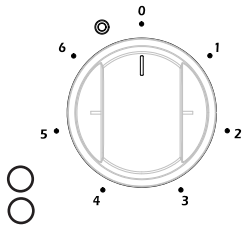

Dual and oval heaters have two heating zones. To activate the outer zone of a dual/oval heater, turn the knob to  position once. In this way both outer zones switches on.

To deactivate the outer zone of a dual/oval heater, turn the knob to 'Off' position once. In this way, both outer zones switches off.

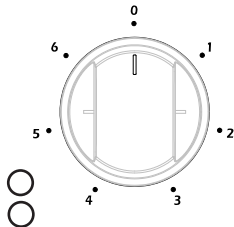

Residual Heat Functions

After all cooking processes there is some heat stored in the vitroceramic glass called residual heat. The control can calculate roughly how hot the glass is in the worst case. If the calculated temperature is higher than + 60 ° C, then this will be indicated in the related residual heat indicator lamp. The residual heat display is shown as long as the calculated heater temperature is > + 60 ° C.

After reapplying the supply voltage to the hob control after an interruption of the supply voltage occurred, causes that the residual heat display flashes, if the corresponding heater had a residual heat of greater + 60 ° C before the power interruption occurred. The display will flash until the max. residual heat time has expired or the heater will be selected and activated.

CLEANING AND CARE

Cookware with rough bottoms should not be used since these can scratch the glass ceramic surface. The bottom of the good cookwares should be as thick and flat as possible. Before use, make sure that cookware bottoms are clean and dry.

Always place the cookware on the cooking zone before it is switched on. If possible, always place the lids on the cookware. Bottom of cookwares must not be smaller or larger than the cooking zones, they should be at the proper size as indicated below, not to waste energy.

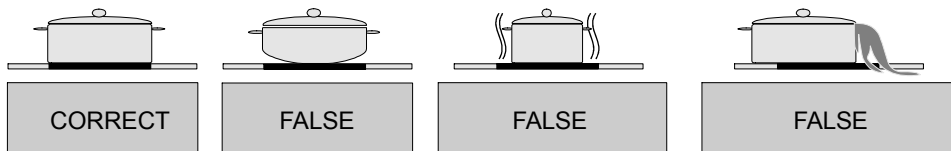

Before cleaning the hob, first remove the plug from the electrical supply socket. Then ensure that there is no residual heat stored in the appliance. Vitroceramic glass is very resistant to high temperature and overheating. If there is residual heat stored in the appliance, the related residual heat indicator lamp is on. In order to avoid burns, let the appliance cool down.

Remove all split food and fat with a window scrape. Then wipe the hob with a suitable washing up liquid and a clean damp cloth. Rub the appliance using a clean dry cloth.

If aluminium foil or plastic items are accidentally melt on the hob surface, they should be immediately removed from the hot cooking area with a scraper. This will avoid any possible damage to the surface. This also applies to sugar or food containing sugar may be spilled on the hob.

In the event of other food melt on the hob surface, remove the dirt when the appliance has cooled down. Use cleaner for glass ceramic or stainless steel when cleaning the surface.

Do not use dishcloth or abrasive sponge to clean the vitroceramic surface. These materials may damage the surface. Do not use chemical detergents, sprays or spot removers on the vitroceramic surface. These materials may cause fire or vitroceramic color fade. Clean with water and washing up liquid.

Brand		
Model		BCF30
Type of Hob		Electric
Number of Cooking Zones		2
Heating Technology-1		Radiant
Size-1	cm	Ø14,5
Energy Consumption-1	Wh/kg	192,0
Heating Technology-2		Radiant
Size-2	cm	Ø18,0
Energy Consumption-2	Wh/kg	192,0
Energy Consumption of Hob	Wh/kg	192,0
This hob complies with EN 60350-2		
Energy Saving Tips		
<p>Hob</p> <ul style="list-style-type: none"> - Use cookwares having flat base. - Use cookwares with proper size . - Use cookwares with lid. - Minimize the amount of liquid or fat. - When liquid starts boiling , reduce the setting. 		



The symbol on the product or on its packaging indicates that this product may not be treated as household waste. Instead it shall be handed over to the applicable collection point for the recycling of electrical and electronic equipment. By ensuring this product is disposed of correctly, you will help prevent potential negative consequences for the environment and human health, which could otherwise be caused by inappropriate waste handling of this product. For more detailed information about recycling of this product, please contact your local city office, your household waste disposal service or the shop where you purchased the product.



BCF30

FR

INSTRUCTIONS D'INSTALLATION ET DE
FONCTIONNEMENT DE LA PLAQUE
VITROCERAMIQUE ENCASTRABLE (30cm)

DESCRIPTION DE LA PLAQUE

Cher client,

Vous devez lire ce manuel afin d'obtenir la meilleure performance et prolonger la vie utile de votre appareil. Nous vous recommandons de garder ce manuel. Vous pourriez en avoir besoin dans le futur.

Votre plaque est garantie et vous apportera un service durable. Cette garantie s'applique seulement si l'appareil est installé et utilisé selon les instructions de fonctionnement et d'installation décrites dans ce manuel.

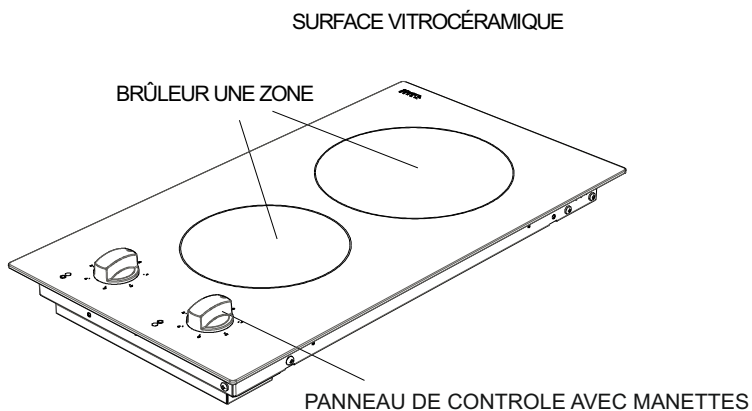

Remarque: Votre plaque peut être différente du modèle présenté ci-dessus à cause de sa configuration.

2. CONSIGNES DE SÉCURITÉ

LISEZ INTEGRALEMENT ET ATTENTIVEMENT CES INSTRUCTIONS AVANT DE COMMENCER A UTILISER VOTRE APPAREIL. GARDEZ BIEN CE MANUEL CAR VOUS POUVEZ LE CONSULTER EN CAS DE BESOIN.

CE MANUEL EST CONÇU POUR ETRE UTILISE PAR PLUSIEURS MODELES. CERTAINS FONCTIONNALITES DECRITES DANS CE MANUEL PEUVENT ETRE INACTIVES AVEC VOTRE VERSION. LORS DE LA LECTURE DU GUIDE DE L'UTILISATEUR, FAITES ATTENTION AUX CHIFFRES.

Consignes de sécurité générales

- Cet appareil ne peut être utilisé par les enfants âgés d'au moins 8 ans et les personnes ayant des capacités physiques, sensorielles ou mentales limitées ou manquant la connaissance et l'expérience requise qu'après une explication des risques auxquels ils s'exposent. Les enfants ne doivent pas jouer avec l'appareil. Les opérations de nettoyage et d'entretien effectués par les enfants doivent se faire sous la supervision d'un responsable.

- AVERTISSEMENT: Pendant l'utilisation, cet appareil ainsi que ses autres parties deviennent chauds. Il faut éviter de toucher les parties chauffantes. Les enfants âgés de moins de 8 ans ne doivent pas être laissés sans surveillance près de l'appareil.

- AVERTISSEMENT: La cuisson des aliments contenant de l'huile ou de la graisse sans surveillance peut provoquer un incendie. N'ESSAYEZ jamais d'éteindre le feu avec de l'eau. En cas d'incendie, éteindre l'appareil et couvrir la flamme par exemple avec un couvercle ou une couverture anti feu.

- AVERTISSEMENT: Risque d'incendie: Ne rangez pas des objets sur les surfaces de la plaque à cuisson.

- AVERTISSEMENT: Si la surface est fissurée, éteignez l'appareil pour éviter tout risque de choc électrique.

- Pour les plaques à couvercle, tout déversement doit être enlevé du couvercle avant l'ouverture de la plaque. Avant de poser le couvercle, il faut s'assurer que la surface de la plaque s'est refroidie.

- Cet appareil ne doit pas être actionné par une minuterie externe ou par une télécommande séparée du système.

- N'utilisez pas les produits abrasifs ou des grattoirs métalliques pour nettoyer la vitre du four ou toute autre surface puisqu'ils peuvent rayer la surface, ce qui peut entraîner l'éclatement de la vitre ou la destruction de la surface.

- N'utilisez pas les nettoyeurs à vapeur pour laver votre appareil.

- La fabrication de votre appareil respecte toutes les normes et réglementations nationales et internationales en vigueur en la matière.

- Les travaux de maintenance et d'entretien doivent être effectués exclusivement par des techniciens qualifiés. Les travaux de réparation et d'entretien effectués par des personnes non qualifiés vous exposent à des dangers. Il est fortement déconseillé de modifier les spécifications de l'appareil de quelque manière que ce soit.

- Avant l'installation, assurez-vous que les conditions de distribution locale (nature du gaz et de la pression à gaz, tension et fréquence de l'électricité) et les caractéristiques de l'appareil sont compatibles. Les conditions d'ajustement de cet appareil sont indiquées sur l'étiquette.

- ATTENTION: Cet appareil est conçu uniquement pour la cuisson des aliments et est à usage domestique. Il ne doit par conséquent pas être utilisé à d'autres fins. A titre d'exemple déconseillé, il ne doit pas être utilisé dans un environnement commercial ou pour le réchauffage d'une salle.

- Cet appareil ne peut être utilisé par les enfants âgés d'au moins 8 ans et les personnes ayant des capacités physiques, sensorielles ou mentales limitées ou manquant la connaissance et l'expérience requise qu'après une explication des risques auxquels ils s'exposent. Les enfants ne doivent pas jouer avec l'appareil. Les opérations de nettoyage et d'entretien effectués par les enfants doivent se faire sous la supervision d'un responsable.

- Cet appareil n'est pas connecté à un dispositif de d'évacuation des produits de la combustion. Il doit être installé et raccordé conformément aux règles d'installation en vigueur. Une attention particulière doit être accordée aux exigences concernant la ventilation.

- Si au bout de 15 secondes le brûleur ne s'est pas allumé, arrêtez l'appareil et ouvrez la porte de la cuisine et/ou attendez au moins une minute avant d'essayer de le rallumer à nouveau.

- Ces instructions ne sont valides que si le symbole du pays apparait sur l'appareil. Si le symbole du pays n'apparait pas sur l'appareil, il importe de se référer aux instructions techniques qui fournissent les informations nécessaires relatives aux conditions d'utilisation particulières.

- Toutes les mesures de sécurité possibles ont été prises pour garantir votre sécurité. Puisque la vitre peut se casser, vous devez faire attention de la gratter pendant le nettoyage. Evitez de frapper les accessoires sur la vitre.

- Assurez-vous que le câble d'alimentation n'est pas coincé. Si le câble d'alimentation est endommagé, il doit être remplacé par le fabricant, son représentant ou par tout technicien qualifié afin de prévenir tout danger.

Avertissements d'installation

- N'utilisez l'appareil que lorsque l'installation est terminée.
- L'appareil doit être installé et mis en service par un technicien qualifié. Le fabricant décline sa responsabilité pour tout dommage résultant du remplacement ou de l'installation de l'appareil par un technicien non qualifié.
- Lorsque vous ouvrez l'emballage de l'appareil, rassurez-vous qu'il ne s'est pas endommagé pendant le transport. En cas de défaut, n'utilisez pas cet appareil et contactez directement le service d'entretien agréé. Puisque les matériaux utilisés pour l'emballage (nylons, agrafeuses, polystyrène, ...) peuvent nuire aux enfants, ils doivent être jetés immédiatement.
- Protégez votre appareil contre les effets atmosphériques. Ne l'exposez pas au soleil, à la pluie, à la neige.
- Les matériaux entourant l'appareil (le boîtier) doivent être capables de supporter une température minimale de 100°C.

Lors de l'utilisation

- Ne placez pas les matériaux inflammables ou combustibles dans le four ou à proximité du four pendant son fonctionnement.
- Ne jamais laisser le four sans surveillance lors de la cuisson avec des huiles fluides. En cas d'extrême chauffage, l'huile peut s'enflammer. Ne versez jamais de l'eau sur les flammes qui sont causées par de l'huile. Posez le couvercle de la marmite ou de la casserole qui a pris feu pour étouffer les flammes tout en veillant à éteindre l'appareil.
- Toujours poser les marmites au centre de la zone de cuisson et positionner les poignées de telle enseigne qu'ils ne puissent pas gêner.
- Si vous ne devez pas utiliser l'appareil pendant un bon bout, éteignez-le. Maintenez le système de commande central éteint. De même, veuillez fermer le robinet du gaz.
- Assurez-vous toujours que les boutons de commande de l'appareil sont toujours en position « 0 » lorsque l'appareil n'est pas utilisé.
- ATTENTION: L'utilisation de la plaque à cuisson à gaz produit la chaleur, l'humidité et les produits de la combustion dans la pièce au sein de laquelle est installé l'appareil. Assurez-vous que la cuisine est bien ventilée. Lorsque l'appareil fonctionne, laissez les ouvertures ouvertes ou bien installez un dispositif de ventilation mécanique (hotte aspirante mécanique).
- Une utilisation prolongée de l'appareil peut nécessiter une aération supplémentaire, à titre d'exemple l'ouverture d'une fenêtre ou l'augmentation du niveau de la ventilation mécanique si installée.

Pendant le nettoyage et l'entretien

- Toujours éteindre l'appareil avant d'effectuer des opérations de maintenance et d'entretien. Vous pouvez le faire après avoir débranché l'appareil ou éteint les principaux commutateurs.
- Ne retirez jamais les boutons de commande pour nettoyer le panneau de commande.

DANS L'OPTIQUE DE MAINTENIR L'EFFICACITE ET GARANTIR LA SECURITE DE VOTRE APPAREIL, NOUS VOUS RECOMMANDONS DE TOUJOURS UTILISER LES PIECES D'ORIGINE ET D'APPELER NOS REPRESENTANTS EN CAS DE BESOIN.

INSTALLATION

Le branchement électrique de la plaque doit être effectué par un technicien de service qualifié ou un électricien qualifié, selon les instructions décrites dans ce manuel et les règlements actuels.

Avant de procéder à l'installation, vérifiez si les conditions de distribution locales et les réglages de l'appareil sont compatibles.

Les lois, règlements, directives, normes en vigueur dans le pays d'installation doivent être respectées (règles de sécurité, recyclage correct selon les règlements, etc.).

Local d'installation de la plaque encastrable

Après avoir retiré de l'emballage, vérifiez si l'appareil et les respectifs accessoires ne sont pas endommagés. Si vous constatez des dommages, n'utilisez pas l'appareil et contactez immédiatement un technicien de service qualifié ou un électricien qualifié.

Cette plaque encastrable doit être installée dans le plan de travail de votre cuisine. Elle sera branchée à l'électricité avec le boîtier ci-dessous, spécialement fourni pour cet effet.

Laissez une ouverture avec les dimensions indiquées dans l'image ci-dessous. La distance entre la partie arrière de la plaque et le mur adjacent dépend de la surface du mur. Ne pas approcher des matériaux combustibles comme du papier ou des rideaux à côté de la plaque.

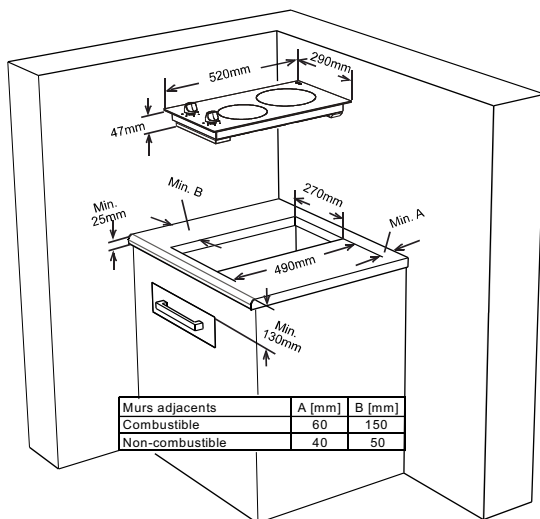

Appliquez la bande adhésive autour de toute l'extrémité inférieure de la superficie de cuisson bien comme sur la partie extérieure du panneau en verre céramique. N'étirez pas la bande. Vissez les 4 supports de montage du plan de travail sur les parois latérales du produit.

Support de montage du plan de travail

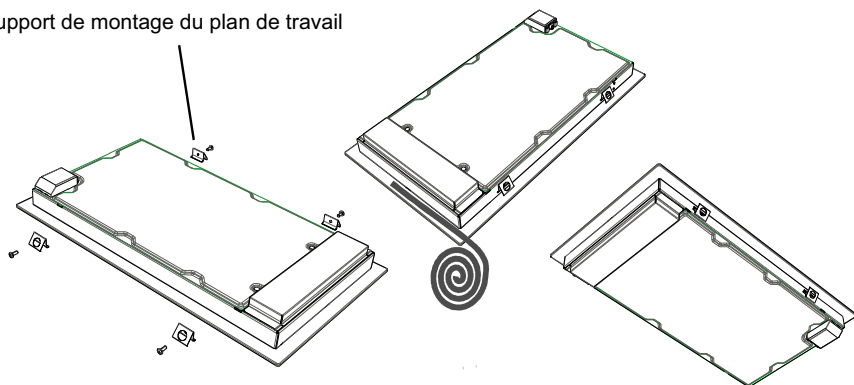

BRANCHEMENT ÉLECTRIQUE DE LA PLAQUE

Avant d'effectuer le branchement électrique, vérifiez si l'alimentation électrique du système et la prise sont appropriées pour la puissance d'alimentation maximum de la plaque.

L'installation électrique de la maison et la prise électrique utilisée doivent être reliées à la terre selon les normes de sécurité.

S'il n'y a aucun circuit dédié à la plaque et aucun interrupteur de fusible, ceux-ci doivent être installés par un électricien qualifié avant de brancher la plaque.

L'interrupteur de fusible doit être facilement accessible quand la plaque est installée.

N'utilisez pas d'adaptateurs, prises multiples et/ou fils d'extension.

Un disjoncteur avec une ouverture de contact d'au moins 3mm doit être installé à l'intérieur du circuit électrique.

Pour les plaques vitrocéramiques à deux zones, le câble doit être H05VV-F 3X1.5 mm. Pour les plaques vitrocéramiques à une zone, le câble doit être H05VV-F 3X1.0 mm. Vous trouverez le diagramme de connexion sur votre appareil.

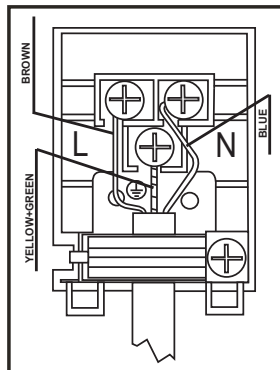

Lors de l'installation, vérifiez si les câbles isolés sont utilisés. Un branchement incorrect peut endommager votre appareil. La garantie ne couvre pas ces dommages.

Les réparations de l'appareil doivent être effectuées par un technicien de service qualifié ou un électricien qualifié.

Mettez l'appareil hors service avant chaque entretien. Pour effectuer de nouveau le branchement, suivez rigoureusement les diagrammes de branchement.

UTILISATION

Cet appareil fonctionne avec des touches de contrôle et la chaleur stockée est confirmée par la lampe de l'indicateur de température résiduelle sur la surface vitrocéramique.

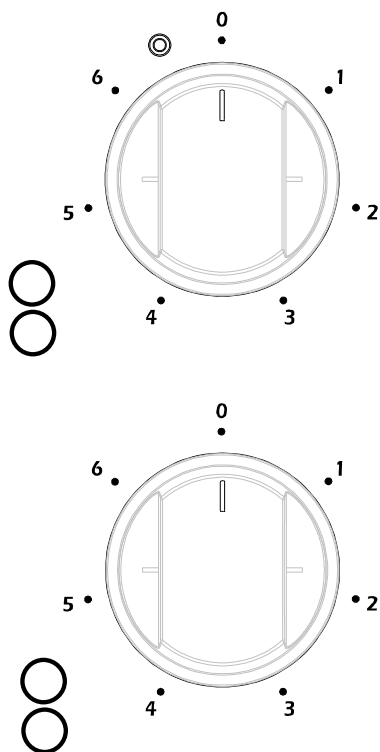

Le brûleur avec touche de contrôle a été conçu pour fonctionner avec 6 niveaux de chaleur:

- 1 Garder la position chaude
- 2-3 Position chaude à basse température
- 4-5-6 Position pour cuire – rôtir et bouillir

Les brûleurs doubles et ovales ont deux zones de cuisson. Pour activer la zone externe du brûleur double/ovale, placez le bouton sur la position . Les deux zones externes sont branchées.

Pour désactiver la zone externe du brûleur double/ovale, placez le bouton sur la position . Les deux zones externes sont débranchées.

Fonctions de la température résiduelle

Après tous les processus de cuisson, il y a une certaine chaleur qui reste dans le verre vitrocéramique appelée température résiduelle. Le contrôle peut calculer approximativement la température du verre. Si la température calculée est supérieure à 60°C, alors ceci sera indiqué par la lampe de l'indicateur de la température résiduelle. L'écran de la température résiduelle apparaît tant que la température calculée du brûleur est > + 60°C.

Quand l'alimentation électrique revient au contrôle de la plaque après une coupure de courant, l'écran de la température résiduelle clignote, si le brûleur correspondant avait une température résiduelle supérieure à 60°C avant la coupure de courant. L'écran clignotera jusqu'à ce que le temps maximum de la température résiduelle ait expiré ou le brûleur soit sélectionné et activé.

NETTOYAGE ET ENTRETIEN

Les casseroles ayant une base irrégulière doivent être utilisées parce qu'elles peuvent casser le verre. La base des casseroles doivent être fines et planes autant que possible. Avant l'utilisation, vérifiez si les bases des casseroles sont propres et sèches. Placez toujours la casserole sur la zone de cuisson avant d'effectuer la mise en marche. Si possible, placez toujours les couvercles sur les casseroles. Les bases des casseroles utilisées ne peuvent pas être plus petites ou plus grandes que les zones de cuisson, elles doivent avoir la taille correcte comme indiquée ci-dessous afin de ne pas gaspiller de l'énergie.

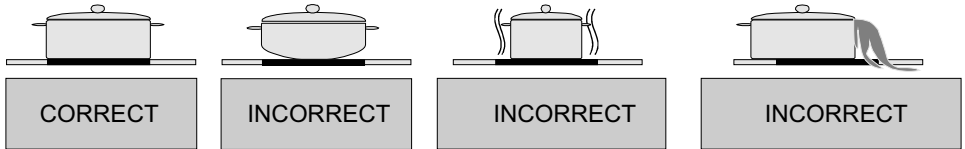

Avant de nettoyer la plaque, retirez d'abord la prise de courant. Vérifiez s'il n'y a aucune température résiduelle dans l'appareil. Le verre vitrocéramique résiste à des températures élevées et à une surchauffe. S'il y a une température résiduelle dans l'appareil, la lampe de l'indicateur de la température résiduelle. Afin d'éviter des brûlures, laissez refroidir l'appareil.

Retirez tous les aliments et graisses qui débordent avec un racloir. Nettoyez la plaque avec un liquide de nettoyage approprié et un chiffon humide. Ensuite nettoyez avec un chiffon S et propre.

S'il y a une feuille d'aluminium ou du plastique fondu accidentellement sur la surface de la plaque, vous devez le retirer avec un racloir. Ceci évitera des dommages possibles de la surface. Ceci s'applique aussi au sucre ou aux aliments avec du sucre qui sautent sur la plaque.

S'il y a d'autres aliments fondus sur la surface de la plaque, retirez les saletés quand l'appareil est froid. Utilisez un agent de nettoyage pour le verre vitrocéramique ou l'acier inoxydable quand vous nettoyez la superficie.

N'utilisez pas d'éponges ni des éponges abrasives pour nettoyer la surface vitrocéramique. Ces matériels peuvent endommager la surface.

N'utilisez pas de détergents chimiques, sprays ou agents pour éliminer les taches sur la surface vitrocéramique. Ces matériels peuvent provoquer un incendie ou endommager la couleur de la plaque. Nettoyez avec de l'eau et un liquide de nettoyage.

Marque		
Modèle		BCF30
Type de plaque de cuisson		Électrique
Nombre de zones de cuisson		2
Technologie de chauffage - zone de cuisson 1		Radiant
Taille - zone de cuisson 1	cm	Ø 14,5
Consommation énergétique - zone de cuisson 1	Wh/kg	192,0
Technologie de chauffage - zone de cuisson 2		Radiant
Taille - zone de cuisson 2	cm	Ø 18,0
Consommation énergétique - zone de cuisson 2	Wh/kg	192,0
Consommation énergétique de la plaque de cuisson	Wh/kg	192,0
Cette plaque de cuisson est conforme à la norme EN 60350-2		
Conseils en matière d'économie d'énergie		
<p>Table de cuisson</p> <ul style="list-style-type: none"> - Utilisez des ustensiles de cuisine à fond plat. - Utilisez des ustensiles de cuisine de taille appropriée. - Utilisez des ustensiles de cuisine avec couvercle. - Réduisez la quantité de liquides ou de graisse. - Lorsque le liquide commence à bouillir, réduisez le réglage. 		



Le symbole qui figure sur le produit ou sur son emballage indique que ce produit ne peut être traité comme déchet ménager. Il doit être déposé dans un centre de collecte approprié pour le recyclage des équipements électriques et électroniques. En garantissant l'élimination correcte de ce produit, vous évitez des effets négatifs sur l'environnement et la santé humaine qui peuvent être causés par une élimination incorrecte de ce produit. Pour plus d'informations sur le recyclage de ce produit, contactez les autorités locales, le centre de collecte des ordures ménagères ou le magasin où vous avez acheté le produit.

NL

 **BURG**

BCF30

**GEBRUIKS- EN INSTALLATIEHANDLEIDING
VITROKERAMISCHE INBOUWKOOKPLAAT**

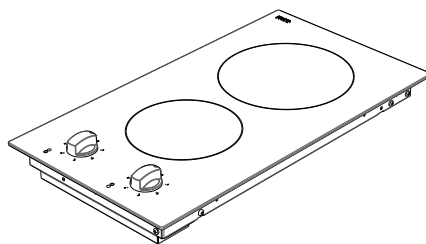

INHOUD

1. BESCHRIJVING VAN DE KOOKPLAAT
2. VEILIGHEIDSINSTRUCTIES
3. INSTALLATIE
4. ELEKTRISCHE AANSLUITING
5. GEBRUIK
6. TOUCH CONTROL VEILIGHEIDSFUNCTIES
7. REINIGING EN ONDERHOUD

Geachte klant,

Wij danken u voor de aankoop van deze Burg Kookplaat. De veiligheidsmaatregelen en aanbevelingen in deze handleiding zijn bedoeld voor uw eigen veiligheid en die van anderen. De handleiding biedt u tevens een middel om de functies van het apparaat ten volle te kunnen gebruiken.

Bewaar dit boekje op een veilige plek. In geval van twijfel over de werking van het apparaat, kan het in de toekomst voor uzelf en eventuele andere personen nuttig zijn.

Dit apparaat mag uitsluitend voor het beoogde doeleinde worden gebruikt, dat wil zeggen huishoudelijke bereiding van etenswaren. Het gebruik voor andere doeleinden is niet toegestaan en kan gevaarlijk zijn.

De fabrikant kan niet aansprakelijk worden gesteld voor schade die wordt veroorzaakt door onjuist of verkeerd gebruik van het apparaat.

conformiteitsverklaring

We verklaren dat onze producten voldoen aan de van toepassing zijnde Europese richtlijnen, besluiten en voorschriften in de normen waarnaar wordt verwezen.



VÓÓR HET EERSTE GEBRUIK

Gelieve de instructies vóór gebruik of installatie van het apparaat zorgvuldig te lezen.

Controleer na het uitpakken van het apparaat of het niet beschadigd is. In geval van twijfel: het apparaat niet in gebruik nemen en contact opnemen met uw leverancier of een gekwalificeerd technicus.

Alle verpakking verwijderen en het verpakkingsmateriaal (plastic zakken, polystyreen, riemen enz.) buiten bereik van kinderen bewaren aangezien zij hiermee serieus letsel kunnen oplopen. Het verpakkingsmateriaal is recyclebaar.

Dit apparaat mag uitsluitend door een vakman worden geïnstalleerd en elektrisch worden aangesloten. Deze technicus is op de hoogte van de geldende lokale voorschriften en volgt de instructies van de fabrikant. Technische eigenschappen van het apparaat niet proberen te wijzigen. Hierdoor kan het gebruik van het apparaat gevaarlijk worden.

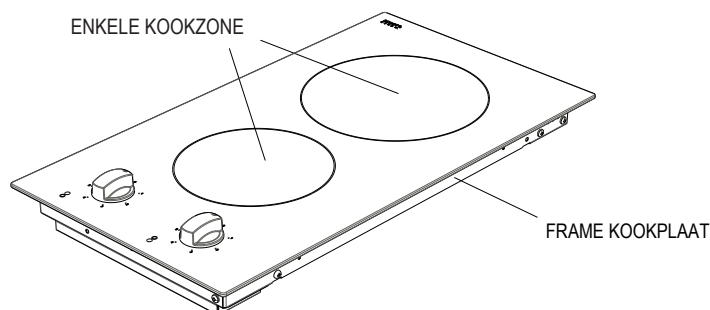

Opmerking: Als gevolg van productiewijzigingen, kan het aanzien van uw kookplaat afwijken van het getoonde model.

LEES DEZE INSTRUCTIES ZORGVULDIG EN VOLLEDIG VOOR U UW FORNUIS IN GEBRUIK NEEMT EN BEWAAR ZE VOOR EEN EVENTUELE RAADPLEGING IN DE TOEKOMST.

DEZE HANDLEIDING IS GEMAAKT VOOR MEER DAN ÉÉN MODEL. HET IS MOGELIJK DAT SOMMIGE FUNCTIES DIE IN DEZE HANDLEIDING WORDEN BESPROKEN NIET AANWEZIG ZIJN OP UW APPARAAT. LET OP DE UITDRUKKINGEN MET AFBEELDINGEN TIJDENS HET LEZEN VAN DE HANDLEIDING.

Algemene veiligheidswaarschuwingen:

Dit apparaat mag worden gebruikt door kinderen vanaf 8 jaar en personen met een verminderd fysieke, gevoelsmatige of mentale vermogen of een gebrek aan ervaring en kennis als ze onder toezicht of instructies staan met betrekking tot het gebruik van het apparaat op een veilige wijze en zij de gevaren begrijpen. Kinderen mogen niet spleen met het apparaat. Kinderen mogen het apparaat niet reinigen of onderhouden zonder toezicht.

WAARSCHUWING: Het apparaat en de toegankelijke onderdelen warmen op tijdens het gebruik. Men dient er zorg voor te dragen geen warme elementen. Kinderen van minder dan 8 jaar moeten uit de buurt worden gehouden, tenzij ze onder voortdurend toezicht staan.

WAARSCHUWING: Koken zonder toezicht op een brander met olie of vet kan gevaarlijk zijn en brand veroorzaken. Probeer een brand NOOIT te doven met water, maar schakel het apparaat uit en dek de vlam af, bijv. met een deksel of branddeken

WAARSCHUWING: Brandgevaar: laat geen voorwerpen op de kookoppervlakten staan.

WAARSCHUWING: Als de oppervlakte gebarsten is, moet u het toestel uitschakelen om het risico op elektrische schokken te vermijden.

Bij kookplaten met een deksel moet alle gemorste etensresten worden verwijderd van het deksel voor u het open maakt. U moet de oppervlakte van de kookplaat ook laten afkoelen voor u het deksel sluit

Bij kookplaten is het toestel niet bedoeld voor werking met een externe timer of een afzonderlijk systeem met afstandsbediening

Gebruik geen harde schurende schoonmaakmiddelen of scherpe metalen schrapers om de het glas en andere oppervlakten van de oven deur schoon te maken. Deze kunnen namelijk krassen nalaten op de oppervlakte en dit kan leiden tot het barsten van het glas of schade aan de oppervlakte.

Gebruik geen stoomreinigers om het apparaat schoon te maken.

Uw apparaat werd geproduceerd conform de toepasselijke lokale en internationale normen en reglementeringen.

De onderhouds- en reparatiewerkzaamheden mogen uitsluitend door geautoriseerd onderhoudspersoneel worden uitgevoerd. De installatie en reparaties die worden uitgevoerd door niet geautoriseerde techniekers kan risico's inhouden. Het is gevaarlijk de specificaties van het apparaat op welke wijze dan ook te wijzigen.

Voor de installatie moet u controleren of de lokale distributievoorwaarden (aard van het gas en gasdruk of elektrische spanning en frequentie) en de instelling van het toestel compatibel zijn De instellingen voor dit toestel worden vermeld op het label LET OP: Dit apparaat is enkel bedoeld voor voedselbereidingen en huishoudelijk gebruik en mag niet worden gebruikt voor andere doeleinden of in een andere toepassing, zoals voor niet-huishoudelijk gebruik of in een commerciële omgeving. Alle mogelijke veiligheidsmaatregelen werden genomen om uw veiligheid te garanderen. Aangezien het glas kan breken, moet u opletten tijdens het schoonmaken om krassen te vermijden. Vermijd het slaan of kloppen op het glas met accessoires.

U moet erop toezien dat netsnoeren niet geklemd raken tijdens de installatie. Als het netsnoer beschadigd is, moet het worden vervangen door de fabrikant, zijn onderhoudsdienst of dergelijk gekwalificeerde personen om ieder risico uit te sluiten.

Waarschuwingen bij de installatie

U mag het apparaat niet in gebruik nemen voor de installatie volledig is afgewerkt. Het toestel moet gemonteerd en in werking gesteld worden door een geautoriseerde technicus. De fabrikant is niet verantwoordelijk voor enige schade die veroorzaakt kan worden door een incorrecte plaatsing en opgesteld door niet-erkend personeel.

Als u het apparaat uitpakt, moet u er op letten dat het niet werd beschadigd tijdens het transport. Als u een defect waarneemt, mag u het apparaat niet in gebruik nemen maar moet u onmiddellijk de erkende onderhoudsdienst waarschuwen. De materialen van de verpakking (nylon, nietjes, polystyreen, ... etc.) kunnen schadelijke effecten veroorzaken aan kinderen. Ze moeten dan ook onmiddellijk verzameld en verwijderd worden.

Bescherm het apparaat tegen atmosferische invloeden. Stel het bloot niet aan de zon, regen, sneeuw, poeder, etc

Het materiaal rond het apparaat (kast) moet een temperatuur van min 100°C kunnen weerstaan.

Tijdens het gebruik

Plaats geen ontvlambaar of brandbaar materiaal in of in de buurt van het apparaat wanneer het in gebruik is.

Blijf in de buurt van het kookfornuis wanneer u met vaste of vloeibare oliën kookt. Deze kunnen in brand schieten bij extreme temperaturen. Giet nooit water op vlammen die ontstaan uit olie. Denk de pan af met het deksel om de vlammen te verstikken. Schakel het fornuis uit.

Plaats pannen steeds centraal boven de kookzone en draai de handvaten in een veilige positie zodat ze niet kunnen worden omgestoten of vastgegrepen.

Indien u het apparaat voor langere tijd niet gebruikt, schakel het dan uit. Laat de hoofdschakelaar uitgeschakeld. Wanneer het apparaat niet gebruikt wordt, moet u de gaskraan uitgeschakeld houden.

Let er op dat de bedieningstoetsen van het apparaat steeds op "0" (stop) staat als het fornuis niet wordt gebruikt.

Tijdens het schoonmaken en onderhoud

Schakel het toestel uit voor het schoon te maken of te onderhouden. U kunt dit doen nadat u het apparaat hebt uitgeschakeld of de hoofdschakelaar hebt uitgeschakeld.

U mag de bedieningstoetsen niet verwijderen om ze schoon te maken.

VOOR DE EFFICIENTIE EN VEILIGHEID VAN HET APPARAAT RADEN WE AAN DAT U STEEDS DE ORIGINELE DELEN GEBRUIKT EN DAT U UITSLUITEND BEROEP DOET OP ONZE ERKENDE TECHNICI IN GEVAL VAN NOOD.

De elektrische aansluiting van deze kookplaat mag uitsluitend worden uitgevoerd door erkend onderhoudspersoneel of een gekwalificeerd elektricien en overeenkomstig de instructies van deze handleiding en conform de geldende voorschriften.

- Vóór installatie controleren of de plaatselijke distributie-omstandigheden en de afstelling van het apparaat compatibel zijn.
- De geldende wetten, verordeningen, richtlijnen en normen van het land van gebruik van het apparaat moeten worden opgevolgd (veiligheidsvoorschriften, correct recycling conform regelgeving, enz.)

Het plaatsen van de inbouwkookplaat

Na verwijdering van het verpakkingsmateriaal van het toestel en de accessoires, controleren of de kookplaat niet beschadigd is. Indien u schade veronderstelt, het apparaat niet gebruiken en onmiddellijk contact opnemen met erkend servicepersoneel of een gekwalificeerd elektricien.

- Deze inbouwkookplaat moet in een uitsparing van een werkblad worden geplaatst. Het apparaat wordt elektrisch aangesloten met het stopcontact onder het werkblad dat speciaal wordt dit doeleinde wordt geleverd.
- Snijd een opening met de afmetingen getoond in onderstaande tekening.

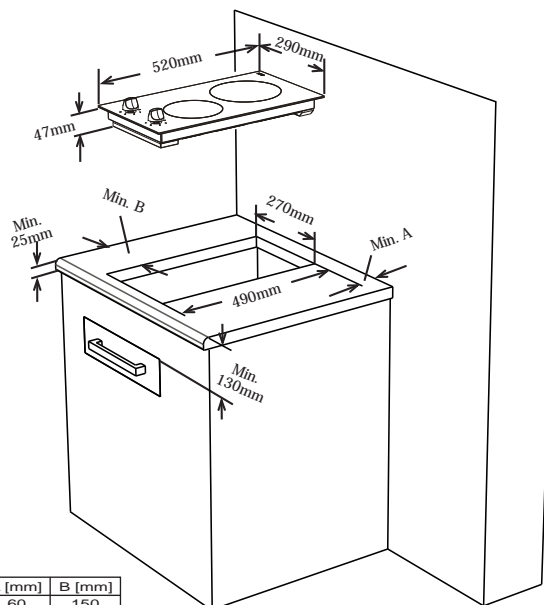

Neighbourhood walls	A [mm]	B [mm]
Combustible	60	150
Non-combustible	25	40

-
- Breng de bijgeleverde eenzijdige zelfklevende tape aan rond de onderkant van het kookoppervlak, langs de buitenrand van de keramische plaat. Rek het niet uit.
 - Schroef de 4 bevestigingshaakjes voor het werkblad aan de zijwanden van het product.

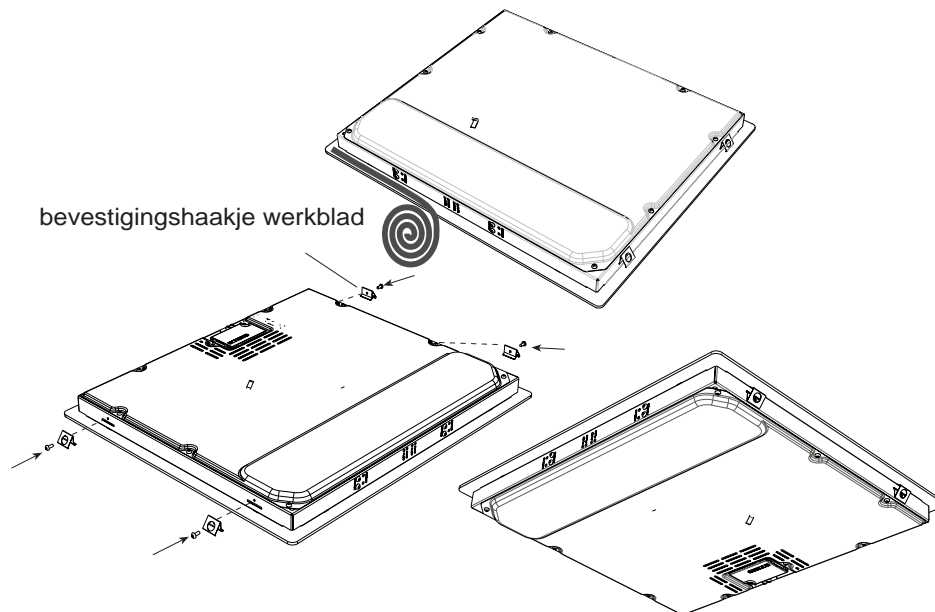

Elektrische aansluiting van de kookplaat

- Voordat u verder gaat met de elektrische aansluiting, eerst controleren of het actuele draagvermogen van het systeem en de stekker geschikt zijn voor de maximum spanning van de kookplaat.
- De elektrische huisinstallatie en de elektrische stekker die wordt gebruikt moeten geaard zijn en conform de veiligheidsvoorschriften zijn aangesloten.
- Als er geen afzonderlijk circuit en gezeekerde schakelaar voor de kookplaat zijn, moeten deze onmiddellijk worden geïnstalleerd door een gekwalificeerd elektricien, voordat de kookplaat wordt aangesloten.
- Nadat de kookplaat is geïnstalleerd moet de gezeekerde schakelaar eenvoudig bereikbaar zijn.
- Gebruik geen adapters, meerwegstekkers en/of verlengkabels.
- In het stroomcircuit moeten een stroomonderbreker met een contactopening van minimaal 3 mm, 20 A gewaardeerd en een vertragswerkend type worden geïnstalleerd.

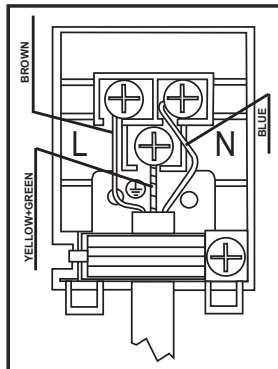

- De aansluitkabel moet H05VV-F 3X1,5 mm² / 60227 IEC 53 zijn. U vindt het aansluitschema op de achterzijde van het apparaat.
- Tijdens installatie ervoor zorgen dat er geïsoleerde kabels worden gebruikt. Een onjuiste aansluiting kan uw apparaat beschadigen. Dit soort beschadigingen vallen niet onder de garantie.
- Reparaties mogen alleen door erkend onderhoudspersoneel of een gekwalificeerd elektricien worden uitgevoerd.
- Trek altijd de stekker van het apparaat uit voordat u onderhoud uitvoert. Voor het opnieuw aansluiten, gelieve de aansluitschema's te gebruiken.

Het apparaat wordt bediend d.m.v. bedieningsknoppen zoals hieronder aangegeven.

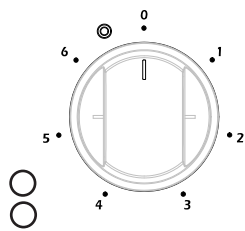

De kookplaat werkt op 6 warmteniveaus:

- 1 Warmhoud-stand
- 2-3 Verwarmstand bij lage temperatuur
- 4-5-6 Bereidings- en kookstand

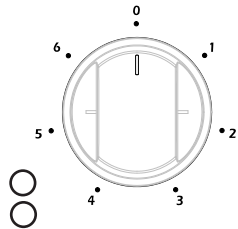

Gebruik nooit kookgerei met ruwe bodem aangezien dit krassen kan veroorzaken op het keramisch oppervlak. De onderkant van het kookgerei moet zo dik en plat mogelijk zijn. Controleer voor het gebruik of de onderkant van het kookgerei schoon en droog is.

Plaats het kookgerei altijd op de kookzone voordat u deze ingeschakeld. Plaats bij voorkeur altijd een deksel op de pan. De bodem van het kookgerei mag niet kleiner of groter zijn dan de kookzone. Ze moeten van de juiste afmeting zijn zoals hieronder vermeld.

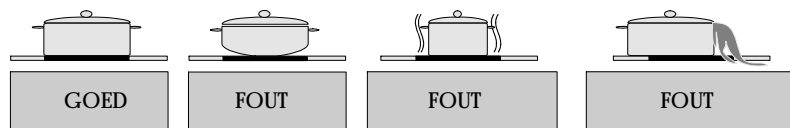

Voordat u de kookplaat schoonmaakt, de stekker uit het stopcontact trekken. Controleer of er geen restwarmte in het apparaat is opgeslagen. Keramisch glas is zeer bestand tegen hoge temperaturen en oververhitting. Als er restwarmte in het apparaat is opgeslagen, knippert er een 'H' in het kookzonedisplay. Laat het apparaat goed afkoelen om zo brandwonden te voorkomen.

REINIGEN VAN DE KERAMISCHE KOOKPLAAT

Controleer, voordat u met reinigen begint, of de kookplaat is uitgeschakeld. Verwijder gemorst materiaal en andere soorten korsten. Stof of etensresten kunnen met een vochtige doek worden verwijderd. Als u een afwasmiddel gebruikt, zorg dan dat dit geen schurend middel is. Gebruik geen bijtende reinigingsmiddelen of schuurpoeders. Deze kunnen het keramisch oppervlak van de kookplaat beschadigen. Alle sporen van reiniger moeten met een vochtige doek worden verwijderd. Stof, vet en vloeistoffen van overgekookt etenswaar moeten zo snel mogelijk worden verwijderd.

Als deze hard worden, wordt het lastig om ze te verwijderen.

Dit is het in het bijzonder van toepassing op suiker/siroopmengsels die het oppervlak van de kookplaat permanent kunnen beschadigen wanneer ze inbranden.

Als één van deze producten op het keramisch oppervlak gesmolten is, moet u dit onmiddellijk met een schraper verwijderen (zolang de plaat nog heet is) om permanente beschadiging van de kookplaat te voorkomen. (Een schraper is verkrijgbaar bij de winkel waar u dit apparaat heeft gekocht).

Plaats geen materialen op de kookplaat die kunnen smelten: d.w.z. plastic, aluminiumfolie, suiker, suiker/siroopmengsels enz.

Gebruik geen messen of andere scherpe voorwerpen. Deze kunnen het keramisch oppervlak beschadigen.

Gebruik geen staalwol of schuurspons. Dit kan permanente krassen op het oppervlak maken.

Merk		
Model		BCF30
Type kookplaat		Elektrisch
Aantal kookzones		2
Verwarmtechnologie-1		Stralingsbron
Formaat-1	cm	Ø 14,5
Energieverbruik-1	Wh/kg	192,0
Verwarmtechnologie-2		Stralingsbron
Formaat-2	cm	Ø 18,0
Energieverbruik-2	Wh/kg	192,0
Energieverbruik van kookplaat	Wh/kg	192,0
Deze kookplaat voldoet aan EN 60350-2		
Tips voor energiebesparing		
Kookplaat		
- Gebruik pannen met een platte bodem.		
- Gebruik pannen met geschikte afmeting.		
- Gebruik pannen met deksel.		
- Gebruik zo min mogelijk vloeistof of vet.		
- Verlaag de stand als de vloeistof begint te koken.		



Het symbool op het produkt of op de verpakking wijst erop dat dit produkt niet als huishoudelijk afval mag behandeld worden. In plaats daarvan moet het aan het verzamelpunt voor recyclage van elektrisch en elektronische toestellen gegeven worden. Door de correcte afvalverwerking van dit produkt helpt u mee aan de voorkoming van potentiële negatieve gevolgen voor het milieu en de menselijke gezondheid, die wel zouden kunnen ontstaan door foutieve afvalverwerking van dit produkt. Voor meer gedetailleerde informatie over de recyclage van dit produkt, gelieve uw stadhuis, uw afvalverwerkingsbedrijf of de winkel waar u dit produkt kocht te contacteren.

Burger Küchenmöbel GmbH Martin-Luther-Str. 31
39288 Burg / Germany

52200203