

DE

 **BURG**
BKF30

**Bedienungs- und
Installationshinweise zum
elektrischen Einbaukochfeld**

INHALT

1. Übersicht über das Gerät	2
2. Sicherheitshinweise	3
3. Installation	5
4. Elektrischer Anschluss	8
5. Betrieb	10
6. Wartung und Pflege	13

Bestimmungsgemäßer Gebrauch

Das Kochfeld ist nur zum Zubereiten von Speisen bestimmt. Nicht zweckentfremdet benutzen, z.B. zum Heizen der Küche oder zum Aufbewahren brennbarer oder explosiver Gegenstände.

Das Gerät ist nur zur Verwendung im privaten Haushalt bestimmt. Es ist nicht für den gewerblichen Einsatz bestimmt. Jede andere Verwendung gilt als nicht bestimmungsgemäßen und ist ausdrücklich ausgeschlossen. Der Hersteller übernimmt keine Haftung für Schäden, die durch nicht bestimmungsgemäßen Gebrauch entstanden sind.

Elektrisches Kochfeld

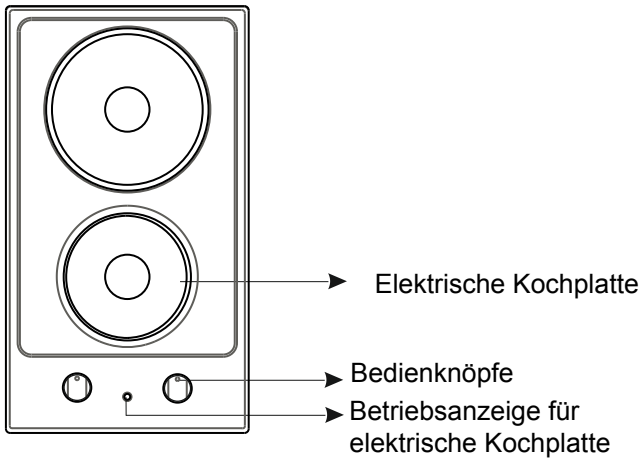

Vor der ersten Inbetriebnahme

Lesen Sie die Anleitung aufmerksam durch, bevor Sie das Gerät installieren und benutzen.

Vergewissern Sie sich nach dem Auspacken, dass nichts beschädigt ist. Im Zweifelsfall bitten Sie zuerst Ihren Händler oder einen qualifizierten Techniker um Rat, ehe Sie das Gerät benutzen. Entfernen Sie sämtliches Verpackungsmaterial, lassen Sie das Verpackungsmaterial (Kunststoffbeutel, Bänder und ähnliche Dinge) nicht in Kinderhände geraten; diese Dinge können schwere Verletzungen verursachen. Das Verpackungsmaterial ist recyclingfähig. Die Installation des Gerätes und der Anschluss der elektrischen Verbindungen sollte gemäß gültiger örtlicher Richtlinien und gemäß der Anweisung des Herstellers durch einen qualifizierten Techniker erfolgen. Versuchen Sie nicht, technische Merkmale des Gerätes zu modifizieren - dies kann zu Gefahren führen.

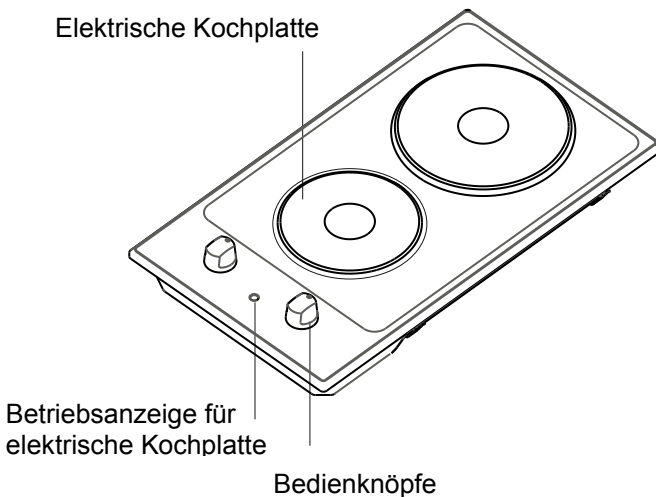

Hinweis: Das Aussehen Ihres Kochfeldes kann wegen leichten Änderungen der Produktion etwas von den Abbildungen abweichen.

Dieses Gerät wurde ausschließlich für den Hausgebrauch konzipiert. Das Gerät eignet sich NICHT zum Einsatz im kommerziellen, halbkommerziellen oder öffentlichen Umfeld. Das Gerät darf nur für seinen bestimmungsgemäßen Zweck eingesetzt werden: Zum Erhitzen von Lebensmitteln. Jegliche andere (missbräuchliche) Verwendung – z. B. als Raumheizung, Arbeitsplatte oder Ablage – ist gefährlich. Das Gerät darf nicht ohne aufgesetztes Kochgeschirr benutzt werden. Jegliche missbräuchliche Verwendung ist gefährlich und lässt die Garantie erlöschen – das gesamte Risiko liegt bei Ihnen.

LESEN SIE DIESE ANLEITUNG VOLLSTÄNDIG UND SORGFÄLTIG DURCH, BEVOR SIE IHR GERÄT IN BETRIEB NEHMEN, UND HALTEN SIE ES STETS ZUR VERFÜGUNG WENN NÖTIG.

DIESES HANDBUCH WURDE FÜR VERSCHIEDENE MODELLE EINER REIHE VERFASST. ES KANN SEIN, DASS IHR GERÄT ÜBER EINIGE EIGENSCHAFTEN, DIE IN DIESEM HANDBUCH ERLÄUTERT WURDEN NICHT VERFÜGT. ACHTEN SIE AUF DIE AUSDRÜCKE, DIE EINE ABBILDUNG HABEN, WÄHREND SIE DIESE BETRIEBSANLEITUNG LESEN.

Allgemeine Sicherheitshinweise

- Dieses Gerät kann von Kindern ab 8 Jahren und älter und Personen mit eingeschränkten physischen, sensorischen oder geistigen Fähigkeiten oder mangelnder Erfahrung und Wissen verwendet werden, wenn sie unter Aufsicht sind oder ausführliche Anleitung zur Benutzung des Gerätes in einer sicheren Weise erhalten haben und die damit verbundenen Gefahren verstehen. Kinder dürfen nicht mit dem Gerät spielen. Reinigung und Wartung darf nicht von Kindern ohne Aufsicht erfolgen.
- **WARNUNG:** Das Gerät und die zugänglichen Teile werden während des Gebrauchs heiß. Achten Sie darauf, dass Sie nicht die Heizelemente berühren. Kinder unter 8 Jahren sollten ferngehalten werden, es sei denn sie werden kontinuierlich überwacht.
- **WARNUNG:** Unbeaufsichtigtes Kochen auf einem Herd mit Fett oder Öl kann gefährlich sein und zu Bränden führen. **NIEMALS** versuchen, ein Feuer mit Wasser zu löschen, aber schalten Sie das Gerät aus und dann

decken Sie die Flamme z.B. mit einem Deckel oder einer Löschdecke ab.

- WARNUNG: Brandgefahr: lagern Sie keine Gegenstände auf den Kochflächen.

- WARNUNG: Wenn die Oberfläche rissig ist, schalten Sie das Gerät aus, um die Gefahr eines elektrischen Schlages zu vermeiden.

- Für Kochfelder mit Abdeckung: Entfernen Sie vor dem Öffnen der Abdeckung alle Verunreinigungen darauf. Lassen Sie die Kochfelder stets abkühlen, bevor Sie die Abdeckung schließen.

- Das Gerät ist nicht für die Steuerung durch externe Zeitgeber oder ein separates Fernbediensystem ausgelegt.

- Verwenden Sie keine aggressiven oder scheuernden Reinigungsmittel oder Metallschaber, um die Scheibe in der Backraumtür zu reinigen. Diese können die Oberfläche zerkratzen, was zum Bersten der Glasscheibe führen kann.

-Verwenden Sie keine Dampfreiniger zur Reinigung des Gerätes.

- Ihr Gerät wurde in Übereinstimmung mit den einschlägigen lokalen und internationalen Normen und Vorschriften hergestellt.

-Wartungs-und Reparaturarbeiten dürfen nur von autorisierten Service-Technikern vorgenommen werden. Installations-und Reparaturarbeiten, die durch nicht autorisierte Techniker durchgeführt wurden, können Sie gefährden. Jegliche Modifikation der technischen Eigenschaften des Gerätes ist gefährlich und daher verboten.

- Stellen Sie vor der Installation sicher, dass die lokalen Netzbedingungen (Gastyp und Gasdruck oder Strom-Spannung-und Frequenz) und die Anpassung des Gerätes kompatibel sind. Die Anpassungsbedingungen dieses Gerätes sind auf dem Typenschild angegeben
- VORSICHT: Dieses Gerät ist nur ist nur zum Kochen von Speisen und für den Gebrauch im Haushalt bestimmt und sollte nicht für andere Zwecke oder auf einer anderen Anwendung, z. B. für gewerbliche und industrielle Anwendung oder in einem kommerziellen Umfeld verwendet werden.
- Es wurden alle erdenklichen Sicherheitsvorkehrungen getroffen, um Ihre Sicherheit zu garantieren. Da das Glas brechen könnte, sollten Sie bei der Reinigung stets vorsichtig sein, um Kratzer zu vermeiden. Vermeiden Sie Schläge auf das Glas durch Zubehörgeräte.
- Stellen Sie sicher, dass das Netzkabel während der Installation nicht eingeklemmt ist. Wird das Netzkabel beschädigt, muss es vom Hersteller, dem Vertrieb oder einer ähnlich qualifizierten Person ersetzt werden, um eine Gefährdung zu vermeiden.

Warnhinweise zur Installation

- Nehmen Sie das Gerät nicht in Betrieb, solange es nicht vollständig eingebaut ist.
- Das Gerät muss von einem autorisierten Techniker aufgestellt und in Betrieb genommen werden. Der Hersteller ist nicht verantwortlich für Schäden, die durch fehlerhafte Aufstellung und Montage durch nicht autorisierte Personen verursacht werden könnten.
- Wenn Sie das Gerät auspacken, stellen Sie sicher, dass es nicht während des Transports beschädigt wurde. Wenn Sie irgendwelche Beschädigungen entdecken, nehmen Sie das Gerät keinesfalls in Betrieb und kontaktieren Sie umgehend den autorisierten Wartungsdienst. Da die für die Verpackung verwendeten Materialien (Nylon, Heftklammern, Styropor etc.) für Kinder gefährlich sein können, sollten Sie diese einsammeln und sofort entsorgen.
- Schützen Sie das Gerät vor Umwelteinflüssen. Setzen Sie es niemals Einflüssen wie Sonne, Regen, Schnee oder Staub etc. Aus.
- Die umgebenden Materialien des Gerätes (Schaltschrank) müssen einer Temperatur von mindestens 100 ° C standhalten.

Während der Verwendung

- Legen Sie keine entzündlichen oder brennbaren Materialien, in das Gerät oder in die Nähe des Gerätes, wenn es in Betrieb ist.
- Lassen Sie den Herd beim Kochen mit festen oder flüssigen Fetten nicht unbeaufsichtigt. Diese könnten bei sehr hohen Temperaturen zu brennen beginnen. Gießen Sie niemals Wasser in brennendes Fett oder Öl. Decken Sie die Kasserolle oder Pfanne mit dem Deckel zu, um die Flammen zu ersticken und schalten Sie den Herd ab.
- Positionieren Sie Pfannen immer über der Mitte der Kochzone, und drehen Sie die Griffe in eine sichere Position, damit sie nicht geschlagen oder angefasst werden können.
- Wenn das Gerät längere Zeit nicht benutzt wird, ziehen Sie den Netzstecker aus der Steckdose. Halten Sie den Netzauptschalter ausgeschaltet. Drehen Sie auch den Gaszufuhrhahn ab, wenn Sie das Gerät nicht verwenden.
- Achten Sie stets darauf, dass die Regler in der Position "0" (Stop), wenn der Herd nicht in Betrieb ist.

Reinigung und Wartung

- Schalten Sie das Gerät aus, bevor Sie irgendwelche Reinigungs- oder Wartungsarbeiten durchführen. Das können Sie machen nachdem Sie das Gerät ausstecken oder den Hauptschalter ausschalten.
- Entfernen Sie die Regler nicht, um das Bedienfeld zu reinigen.

FÜR EINE EINWANDFREIE FUNKTION UND DIE GRÖSSTMÖGLICHE SICHERHEIT SOLLTEN SIE STETS ORIGINALERSATZTEILE VERWENDEN UND IM BEDARFSFALL NUR EINEN AUTORISIERTEN WARTUNGSDIENST ANRUFEN.

Der elektrische Anschluss dieses Kochfeldes sollte von einer autorisierten Fachkraft oder einem qualifizierten Elektriker ausgeführt werden; dabei sind die Anweisungen in dieser Anleitung sowie zutreffende Richtlinien zu beachten.

- Überzeugen Sie sich vor der Installation, dass örtliche Stromversorgung und Einstellung des Gerätes aufeinander abgestimmt sind.
- Gültige Gesetze, Vorschriften, Direktiven und Richtlinien des Landes, in dem das Gerät genutzt wird, müssen eingehalten werden (z. B. Sicherheitsbestimmungen, sachgerechte Entsorgung, etc.).

Einbaukochfeld installieren

Entfernen Sie zunächst sämtliches Verpackungsmaterial vom Gerät und von seinen Zubehörteilen und überzeugen Sie sich davon, dass das Kochfeld nicht beschädigt ist. Falls Sie eine Beschädigung vermuten, benutzen Sie das Gerät nicht, sondern setzen sich mit dem Händler in Verbindung, bei dem Sie das Gerät gekauft haben.

- Ihr Einbaukochfeld wird in den Ausschnitt einer Arbeitsplatte eingesetzt. Die elektrische Verbindung mit dem Stromnetz wird über einen speziellen Verteiler unterhalb der Arbeitsplatte hergestellt.

Installation und Betrieb müssen in Übereinstimmung mit den Anweisungen in dieser Bedienungsanleitung, gültigen Sicherheitsrichtlinien sowie sonstigen zutreffenden Vorschriften erfolgen.

Beim Ausschneiden der Aussparung orientieren Sie sich bitte an den in der nachstehenden Abbildung angegebenen Abmessungen.

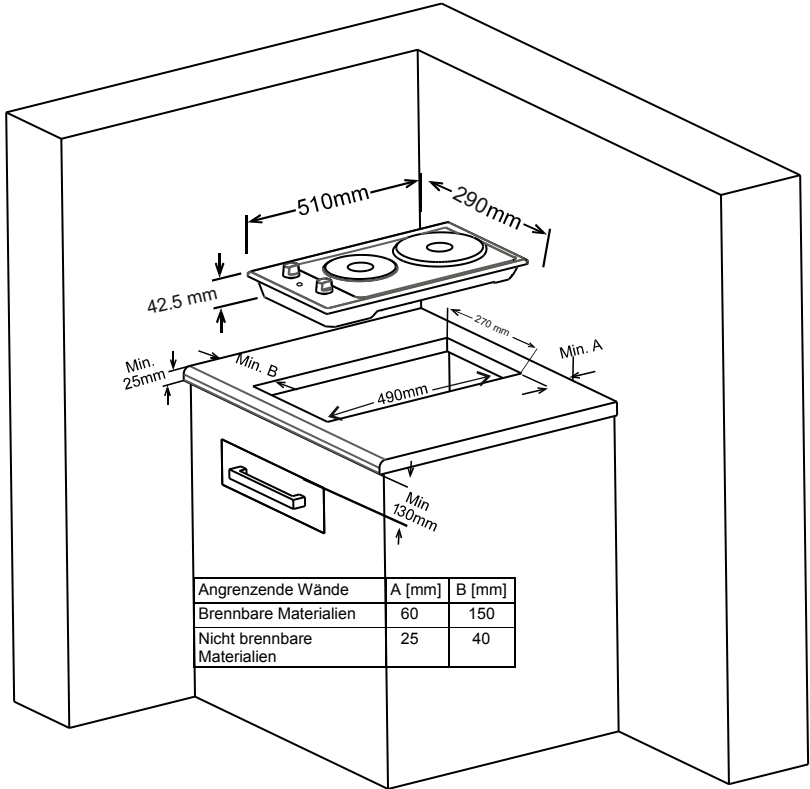

Ihr Kochfeld wird mit einem speziellen Dichtungsmittel geliefert, das verhindert, dass Flüssigkeiten in das Kochfeld eindringen können. Schaffen Sie einen passenden Ausschnitt in Ihrer Arbeitsplatte; orientieren Sie sich dabei an den in der Abbildung angegebenen Abmessungen. Geben Sie das selbstklebende Dichtungsmittel auf sämtliche Kanten des Ausschnitts, lassen Sie das Kochfeld vorsichtig so in den Ausschnitt ein, dass die Knöpfe auf der rechten Seite liegen. Fixieren Sie das Gerät, indem Sie die Klemmen wie in der Abbildung gezeigt anziehen.

Die Stärke der Arbeitsplatte muss zwischen den in der nachstehenden Abbildung angegebenen Abmessungen liegen. Bei Arbeitsplatten mit einer Stärke von weniger als 21 mm können Sie Distanzstücke aus Holz zwischen Halterung und Unterseite des Gerätes schieben. Bei einer Arbeitsplattenstärke von mehr als 65 mm können Aussparungen für die Halterung in die Unterseite der Arbeitsplatte geschnitten werden.

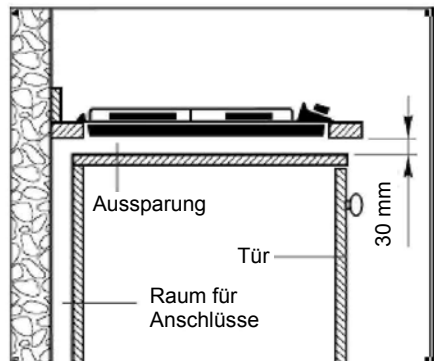
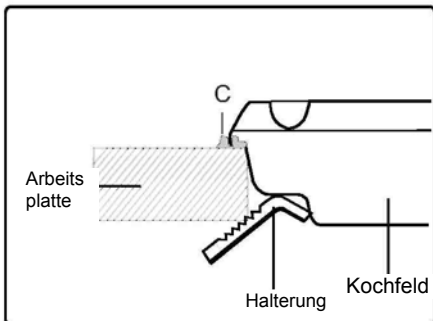
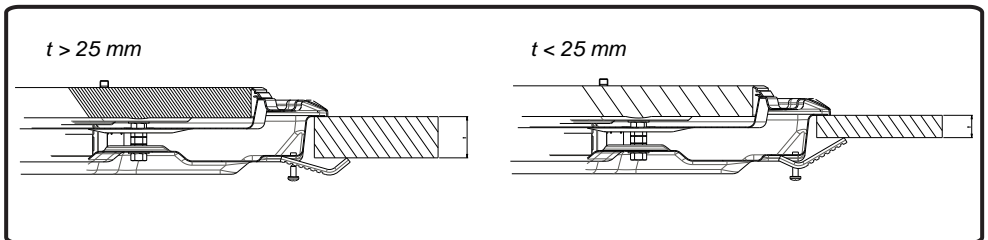

ELEKTRISCHER ANSCHLUSS

Bevor Sie mit dem elektrischen Anschluss beginnen, muss Folgendes gegeben sein:

- Die gesamte Elektroinstallation des Hauses sowie die Steckdose sind für die Maximalleistung des Kochfeldes ausgelegt.
- Die auf dem Typenschild angegebene Spannung stimmt mit der Netzspannung überein.
- Zum Anschluss werden keinerlei Adapter, Mehrfachsteckdosen oder Zweigleitungen eingesetzt.
- Der Anschluss an die Stromversorgung erfolgt durch ein Kabel an der Unterseite des Kochfeldes. Die elektrische Installation im Haus sowie die Steckdose müssen geerdet sein und den Vorschriften zur elektrischen Sicherheit entsprechen. Der Hersteller lehnt jegliche Haftung ab, falls das Gerät nicht wie oben beschrieben installiert wird.
- Das Gerät wird fest mit der Stromversorgung verbunden.
- Der Anschluss des Gerätes an die Stromquelle muss durch einen qualifizierten Techniker erfolgen (Anschlussdiagramm nachstehend).
- Ein 20 A-Unterbrecher mit einer Kontaktöffnung von mindestens 3 mm und verzögerter Auslösung muss in den Versorgungskreis eingeschliffen werden.
- Herde werden ohne Netzkabel ausgeliefert.

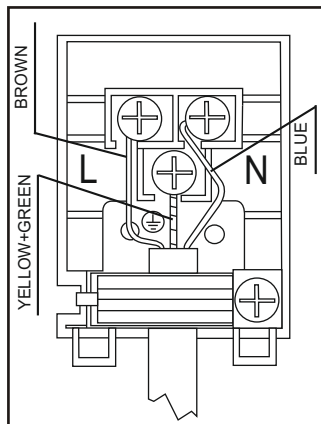

WICHTIG: Bei Einphasenanschluss gelten die folgenden Mindestquerschnitte der Versorgungsleitungen:

Nennleistung laut Typenschild:	Querschnitt der Versorgungsleitung:	Nennleistung laut Typenschild:	Querschnitt der Versorgungsleitung:
5000 W – 8700 W bei 220 V:	3 x 2,5 mm ²	> 8700 W bei 220 V:	3 x 4,0 mm ²
5000 W – 9100 W bei 230 V:	3 x 2,5 mm ²	> 9100 W bei 230 V:	3 x 4,0 mm ²
5000 W – 9500 W bei 240 V:	3 x 2,5 mm ²	> 9500 W bei 240 V:	3 x 4,0 mm ²

Elektrische Kochplatten verwenden

Es gibt zwei Kochplattentypen:

- Standardkochplatte
- Schnellkochplatte (erkennbar an der roten Markierung)

Diese Kochplatten werden über einen 6-stufigen Bedienknopf bedient.

Mit diesem Bedienknopf stellen Sie die Leistung der Kochplatten ein. Unter jedem Knopf finden Sie eine kleine Skizze, die Ihnen zeigt, welcher Bedienknopf zu welcher Kochplatte gehört. Eine Leuchte am Bedienfeld zeigt an, dass die Kochplatten in Betrieb sind.

Kochplattenfunktionen

0 Aus

- 1** Zum Schmelzen von Butter, zum Aufwärmen kleiner Flüssigkeitsmengen.
- 2** Zum Aufwärmen größerer Flüssigkeitsmengen. Zur Zubereitung von Cremes und Saucen.
- 3** Zum Auftauen von Nahrungsmitteln.
- 4** Zum Zubereiten von leckeren Fleisch- und Fischgerichten.
- 5** Zum Braten von Steaks und anderen Fleischsorten.
- 6** Zum Erhitzen größerer Flüssigkeitsmengen - zum Beispiel zum Frittieren.

WARNUNG

Wenn Sie das Gerät zum ersten Mal oder nach langer Zeit wieder benutzen, muss zunächst sämtliche Feuchtigkeit beseitigt werden, die sich zwischenzeitlich eventuell in der Nähe der Heizelemente angesammelt hat. Dazu lassen Sie die Kochplatte etwa 20 Minuten lang bei niedrigster Stufe arbeiten.

- Benutzen Sie ausschließlich flaches Kochgeschirr mit dickem Boden.
- Benutzen Sie niemals Kochgeschirr, dessen Bodendurchmesser kleiner als der Durchmesser der Kochplatte ist.
- Achten Sie darauf, dass der Boden des Kochgeschirrs trocken ist, bevor Sie es auf das Kochfeld stellen. Achten Sie darauf, dass das Kochgeschirr genau in der Mitte der Kochplatte steht und auch dort bleibt.

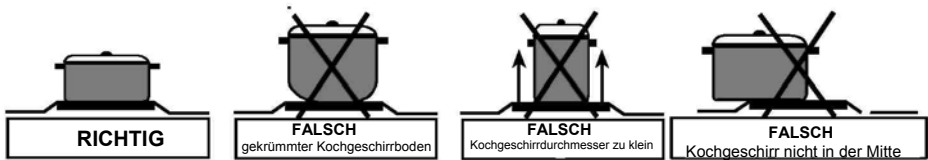

- Lassen Sie das Kochfeld niemals ohne Kochgeschirr arbeiten.
- Im Betrieb können sich die erreichbaren Teile des Herdes stark erhitzen. Deswegen ist es ein Muss, Kinder und Tiere beim Kochen und in der Zeit kurz danach vom Kochfeld fernzuhalten.
- Falls Sie Sprünge oder Risse in der Kochplatte bemerken sollten, schalten Sie das Gerät sofort ab und lassen es reparieren.
- Damit Kochplatten möglichst lange halten, müssen sie gründlich mit einem geeigneten Reinigungsmittel gesäubert werden. Damit nichts zu rosten beginnt und lange Zeit wie neu aussieht, wischen Sie die Kochplatten leicht mit einem Papiertuch ab, auf das Sie ein paar Tropfen Speiseöl gegeben haben. Benutzen Sie keine Dampfreiniger.
- Nach dem Kochen bleibt das Kochfeld noch eine Weile sehr heiß. Nicht berühren, keine Gegenstände darauf abstellen!

Ihr Gerät bedienen Sie mit die nachstehend gezeigten Bedienknöpfen.

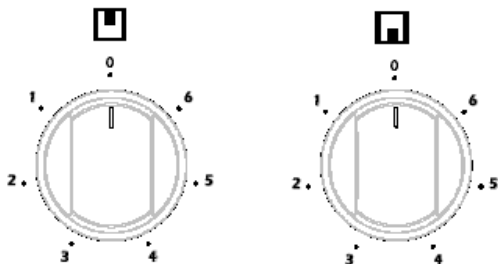

Ihr Kochgerät kann mit 6 Heizstufen arbeiten.

- 1 Warmhalten
- 2-3 Aufwärmen bei geringer Hitze
- 4-5-6 Kochen und Braten

Vor dem Reinigen schalten Sie das Gerät aus und lassen es vollständig abkühlen.

Emaillierte Teile:

Damit diese Teile lange Zeit wie neu aussehen, müssen sie regelmäßig mit warmem Wasser und etwas milder Seife gereinigt werden. Anschließend trocknen Sie die Teile mit einem weichen Tuch. Reinigen Sie diese Teile nicht, wenn sie noch heiß sind, benutzen Sie keine Scheuerpulver und keine anderen scheuernden Hilfsmittel. Lassen Sie die emaillierten Teile nicht über längere Zeit mit Essig, Kaffee, Milch, Salz, Wasser, Zitronensaft oder Tomatensaft in Kontakt kommen. Solche Dinge lassen sich nur schwierig wieder entfernen.

Edelstahl:

Edelstahlteile müssen regelmäßig mit warmem, mildem Seifenwasser und einem weichen Schwamm gereinigt werden. Trocknen Sie diese Teile anschließend mit einem weichen Tuch gut ab. Benutzen Sie keinerlei Scheuermittel oder andere scheuernde Hilfsmittel. Lassen Sie die Edelstahlteile nicht über längere Zeit mit Essig, Kaffee, Milch, Salz, Wasser, Zitronensaft oder Tomatensaft in Kontakt kommen. Solche Verunreinigungen lassen sich nur schwierig wieder entfernen.

Marke		
Modell		BKF30
Kochfeldart		Elektro
Anzahl Kochzonen		2
Heiztechnologie – 1		Kochplatte
Größe – 1	cm	Ø 14,5
Energieverbrauch – 1	Wh/kg	193,0
Heiztechnologie – 2		Kochplatte
Größe – 2	cm	Ø 18,0
Energieverbrauch – 2	Wh/kg	194,0
Energieverbrauch des Kochfeldes	Wh/kg	193,5
Dieses Kochfeld stimmt mit EN 60350-2 überein		

Energiespartipps

Kochfeld

- Verwenden Sie Kochgeschirr mit einer flachen Unterseite.
- Verwenden Sie Kochgeschirr in der passenden Größe.
- Verwenden Sie Kochgeschirr mit einem Deckel.
- Halten Sie die Menge an Flüssigkeiten und Fett gering.
- Reduzieren Sie die Hitze, wenn Flüssigkeiten anfangen zu kochen.

Entsorgung



Elektrische und elektronische Altgeräte dürfen nicht mit dem regulären Hausmüll entsorgt werden. Zur Entsorgung wenden Sie sich bitte an den Händler, bei dem Sie das Gerät erworben haben. Verpackungsmaterialien sollten über örtliche Recycling-Sammelstellen entsorgt werden.

EN



BKF30

**OPERATING AND INSTALLATION
INSTRUCTIONS OF
DOMINO BUILT-IN ELECTRIC HOB**

CONTENTS

- 1. DESCRIPTION OF THE HOB**
- 2. SAFETY INSTRUCTIONS**
- 3. INSTALLATION**
- 4. USAGE**
- 5. MAINTENANCE & CARE**

Dear Customer,

Thank you for purchasing this Cooking Hob. The safety precautions and recommendations in these instructions are for your own safety and that of others. They will also provide a means by which to make full use of the features offered by your appliance.

Please keep this booklet in a safe place. It may be useful in future, either to yourself or to others in the event that doubts should arise relating to its operation.

This appliance must be used only for its intended purpose, that is for the domestic cooking of foodstuffs. Any other form of usage is to be considered as inappropriate and therefore dangerous.

The manufacturer declines all responsibility in the event of damage caused by improper or incorrect use of the appliance.

ELECTRIC HOB

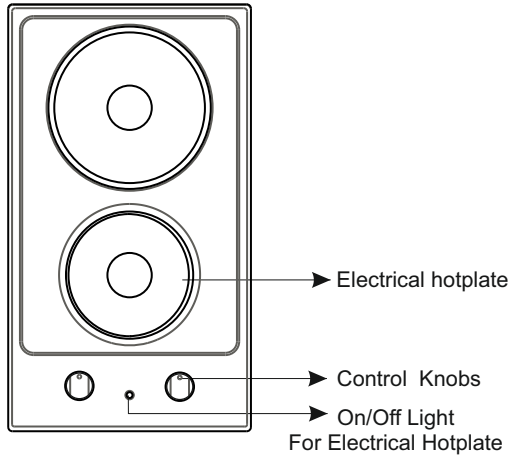

Rated voltage: 230V
Rated frequency : 50/60 Hz

BEFORE USING FOR THE FIRST TIME

Read the instructions carefully before installing and using the appliance.

After unpacking the appliance, make sure it is not damaged. In case of doubt, do not use appliance and contract your supplier or a qualified engineer. Remove all packaging and do not leave the packing material(plastic bags, polystyrene, bands etc.) in easy reach of children as they may cause serious injury. The packaging materials are recyclable. The appliance should be installed and all the electrical connections made by a qualified engineer in compliance with local regulations in force and following the manufacturers instructions. Do not attempt to modify the technical properties of the appliance, it may become dangerous to use .

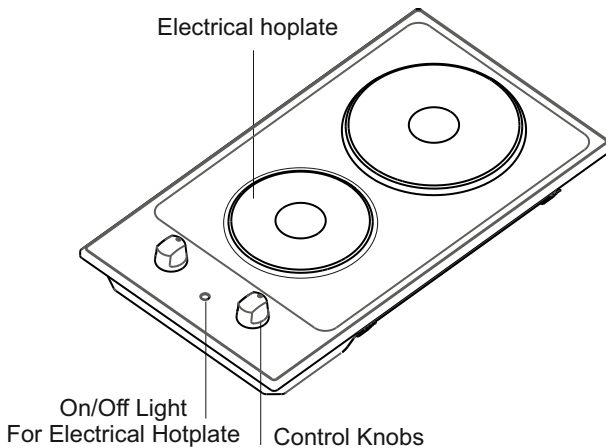

Note: Appearance of your hob maybe different than the model shown above due to production changes.

This appliance has been designed for domestic use only. The appliance is NOT suitable for use within a semi-commercial, commercial or communal environment. It must only be used for the purpose of heating food or cooking food. Any other use for example heating room or any surface and operate without vessel is forbidden. If it is used like that, it will be dangerous, invalidate the warranty and all responsibility will belong to user.

READ THESE INSTRUCTIONS CAREFULLY AND COMPLETELY BEFORE USING YOUR APPLIANCE, AND KEEP IT IN A CONVENIENT PLACE FOR REFERENCE WHEN NECESSARY.

THIS MANUAL IS PREPARED FOR MORE THAN ONE MODEL IN COMMON. YOUR APPLIANCE MAY NOT HAVE SOME OF THE FEATURES THAT ARE EXPLAINED IN THIS MANUAL. PAY ATTENTION TO THE EXPRESSIONS THAT HAVE FIGURES, WHILE YOU ARE READING THE OPERATING MANUAL.

General Safety Warnings

- This appliance can be used by children aged from 8 years and above and persons with reduced physical, sensory or mental capabilities or lack of experience and knowledge if they have been given supervision or instruction concerning use of the appliance in a safe way and understand the hazards involved. Children shall not play with the appliance. Cleaning and user maintenance shall not be made by children without supervision.
- **WARNING:** The appliance and its accessible parts become hot during use. Care should be taken to avoid touching heating elements. Children less than 8 years of age shall be kept away unless continuously supervised.
- **WARNING:** Unattended cooking on a hob with fat or oil can be dangerous and may result in fire. **NEVER** try to extinguish a fire with water, but switch off the appliance and then cover flame e.g. with a lid or a fire blanket.
- **WARNING:** Danger of fire: do not store items on the cooking surfaces.

- **WARNING:** If the surface is cracked, switch off the appliance to avoid the possibility of electric shock.

- For hobs incorporating a lid, any spillage should be removed from the lid before opening. And also the hob surface should be allowed to cool before closing the lid.

- The appliance is not intended to be operated by means of an external timer or separate remote-control system.

- Do not use harsh abrasive cleaners or sharp metal scrapers to clean the oven door glass and other surface since they can scratch the surface, which may result in shattering of the glass or damage to the surface.

- Do not use steam cleaners for cleaning the appliance.

- Your appliance is produced in accordance with all applicable local and international standards and regulations.

- Maintenance and repair work must be made only by authorized service technicians. Installation and repair work that is carried out by unauthorized technicians may endanger you. It is dangerous to alter or modify the specifications of the appliance in any way.

- Prior to installation, ensure that the local distribution conditions (nature of the gas and gas pressure or electricity voltage and frequency) and the requirements of the appliance are compatible. The requirements for this appliance are stated on the label.

- **CAUTION:** This appliance is designed only for cooking food and is intended for indoor domestic household use only and should not be used for any other purpose or in any other application, such as for non-domestic use or in a commercial environment or room heating.

- All possible security measures have been taken to ensure your safety. Since the glass may break, you should be careful while cleaning to avoid scratching. Avoid hitting or knocking on the glass with accessories.

- Ensure that the supply cord is not wedged during the installation. If the supply cord is damaged, it must be replaced by the manufacturer, its service agent or similarly qualified persons in order to prevent a hazard.

Installation Warnings

- Do not operate the appliance before it is fully installed.
- The appliance must be installed by an authorized technician and put into use. The producer is not responsible for any damage that might be caused by defective placement and installation by unauthorized people.
- When you unpack the appliance, make sure that it is not damaged during transportation. In case of any defect; do not use the appliance and contact a qualified service agent immediately. As the materials used for packaging (nylon, staplers, styrofoam...etc) may cause harmful effects to children, they should be collected and removed immediately.
- Protect your appliance against atmospheric effects. Do not expose it to effects such as sun, rain, snow etc.
- The surrounding materials of the appliance (cabinet) must be able to withstand a temperature of min 100°C.
- The temperature of the bottom surface of the hob might rises during the operation. Therefore, a board must be installed underneath the product.

During usage

- Do not put flammable or combustible materials, in or near the appliance when it is operating.
- Do not leave the cooker while cooking with solid or liquid oils. They may catch fire on condition of extreme heating. Never pour water on to flames that are caused by oil. Cover the saucepan or frypan with its cover in order to choke the flame that has occurred in this case and turn the cooker off.
- Always position pans over the centre of the cooking zone, and turn the handles to a safe position so they cannot be knocked or grabbed.
- If you will not use the appliance for a long time, plug it off. Keep the main control switch off. Also when you do not use the appliance, keep the gas valve off.
- Make sure the appliance control knobs are always in the "0" (stop) position when it is not used.

During cleaning and maintenance

- Always turn the appliance off before operations such as cleaning or maintenance. You can do it after plugging the appliance off or turning the main switches off.
- Do not remove the control knobs to clean the control panel.

TO MAINTAIN THE EFFICIENCY AND SAFETY OF YOUR APPLIANCE, WE RECOMMEND YOU ALWAYS USE ORIGINAL SPARE PARTS AND TO CALL ONLY OUR AUTHORIZED SERVICE AGENTS IN CASE OF NEED.

- **If the supply cord is damaged, it must be replaced by the manufacturer, its service agent or similarly qualified person in order to avoid an electrical hazard.**

The electrical connection of this hob should be carried out by an authorised service personnel or a qualified electrician, according to the instructions in this guide and in compliance with the current regulations.

- Prior to installation, ensure that the local distribution conditions and the adjustment of the appliance are compatible .
- The laws, ordinances, directives and standards in force in the country of use are to be followed (safety regulations, proper recycling in accordance with the regulations, etc.).

Locating your built-in hob

After removing the packaging material from the appliance and its accessories, ensure that the hob is not damaged. If you suspect any damage do not use the appliance and contact the store where you purchased this hob.

- This built-in hob is to be inserted into a cut out of a worktop. It will be electrically connected with the switch box below counter level, especially provided for this purpose.

Installation and operation - in conformity with these instructions - according to the Appliances Safety Law and The Applicable Regulations in force in the area the hob is to be installed.

Cut an opening with the dimensions shown in the picture bellow.

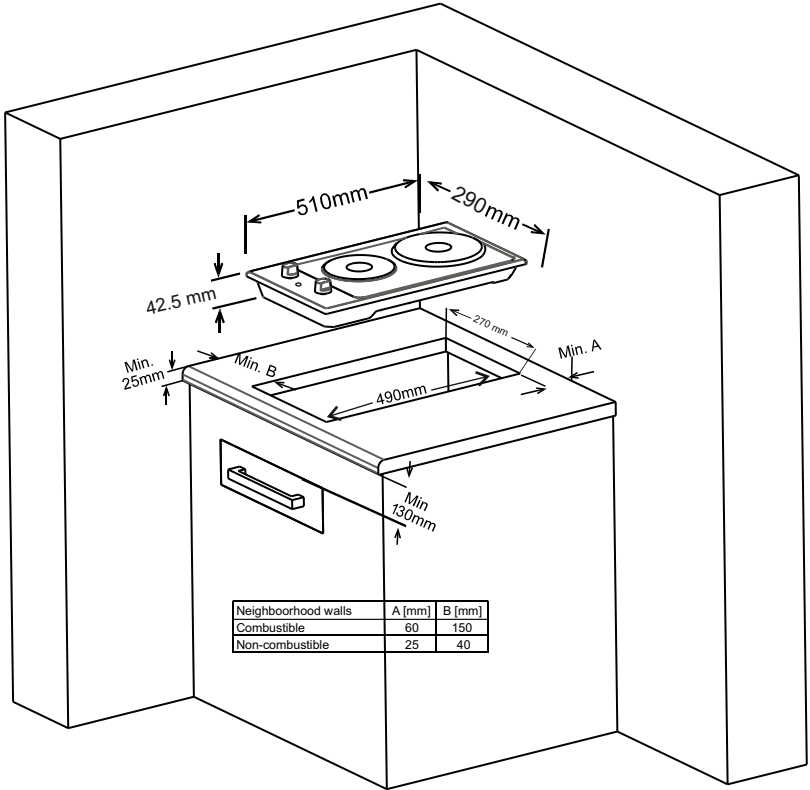

The Hob is supplied with is special seal in order to avoid any liquid ingress in the work top. Cut out and opening in the top of your kitchen unit that corresponds to the measurements given in the picture. Apply the self adhesive seal to all edges of the opening and carefully fit the hob into the opening and such a way that the knobs will be on the front side. Secure by tightening the clamps as in the picture.

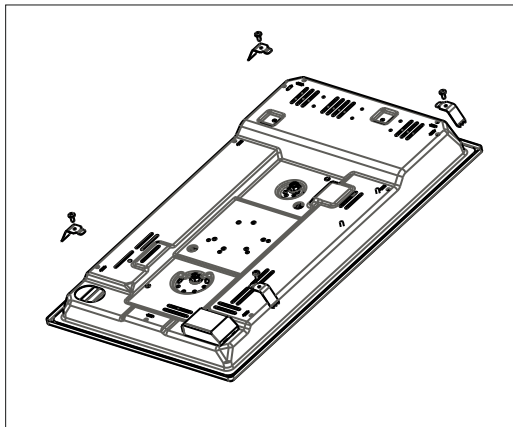
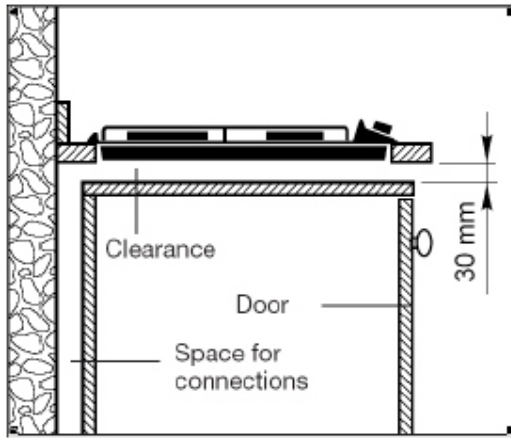

- Place the hob in the cut out. Then mark the location of the hob on the cooktop with a marker.

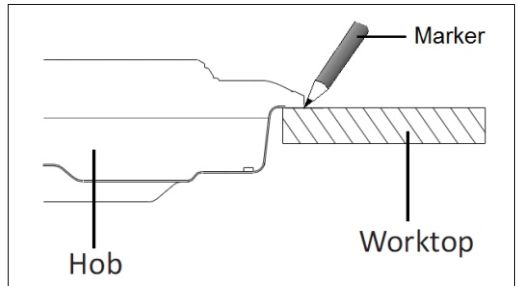

- Take out the hob. Place the gasket on the line you marked. Be sure the line centres the gasket. Be sure the junctions overlap at the corners and no gap is left along the sealing material.

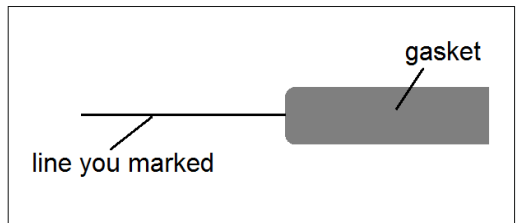

- Place the hob carefully on the worktop, be sure the edges of the cooktop centres the gasket. Fix in position via the brackets and screws. Adjust the position of the brackets depending on the thickness of the worktop as indicated in Figure and tighten the screws starting from the front bottom edge.

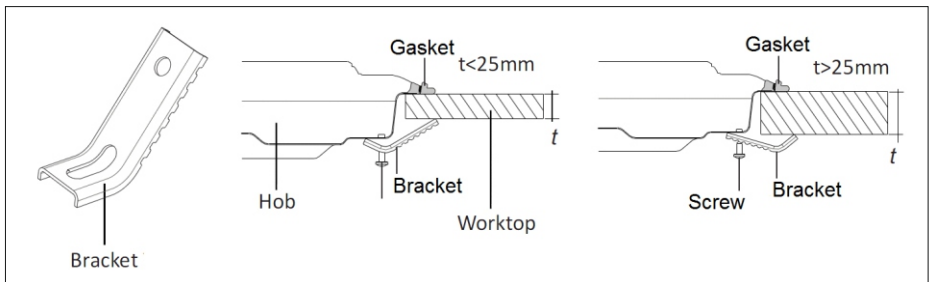

- Carefully trim away the excess gasket from around the appliance.

Before proceeding with the electrical connection verify that:

- The current carrying capacity of the system and the socket is adequate for the maximum power rating of the hob.
- The voltage indicated on the rating label is the same as the supply voltage.
- Do not use for connection any reductions, adapters or shunts because they may cause overheating.
- Electrical connection of a built-in hob to an electric source is done with a cable situated on the bottom of the built-in hob. Electrical installation of the residence and the electric current socket must be earthed and conform with safety regulations. The manufacturer declines responsibility should the appliance be installed without the above mentioned conditions.
- The appliance can either be for fixed connection or be with supply cord.
- The connection of the appliance to an electrical source must be done by an qualified technician (Connecting diagram given below).
- A circuit breaker with a contact opening of at least 3 mm, rated 20A and delayed functioning type must be installed inside the supply circuit.
- Cooking hobs not provided with supply cord.

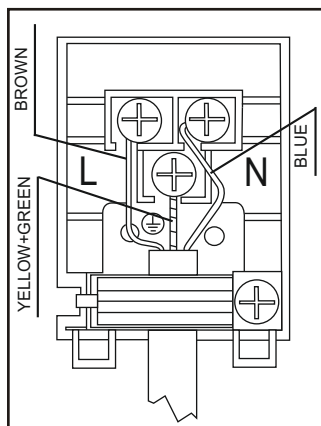

Usage of Your Hotplates

There are 2 Types hotplates exist

- Standart hotplate
- Rapid hotplate (which are distinguished by their red mark)

These hotplates are controlled by a 6 position switch.

By switching the control knob to one of these positions the hotplates can be operating. Below each button, there is a small diagram that shows which hotplate is controlled with that button. A signal light located on the control panel shows if any of the hotplates are in use.

HOTPLATES - FUNCTIONS

0 off position

1 To melt bitter etc. and to warm smal quantities of liquid

2 To warm bigger quantities of liquid.To prepare creams and sauces

3 To defrost food for cooking

4 To cook delicate meat and fish

5 To roast meat and steak

6 To boil big quantities of liquid for frying

WARNING

When the operating for the first time or whenever the hotplate has not been used for prolonged of time it is necessary to eliminate any humidity which may have accumulated around the electrical elements of the plate by operating the hotplate on its lowest setting for about 20 minutes.

- Use only flat pans and with a sufficiently thick base.
- Never use pans with a smaller diameter than of the hotplate.
- Ensure that the base of the pan is dry before placing it on the hotplate. While the hotplate is in operation it is important to ensure that the pan is centred correctly above the hotplate.

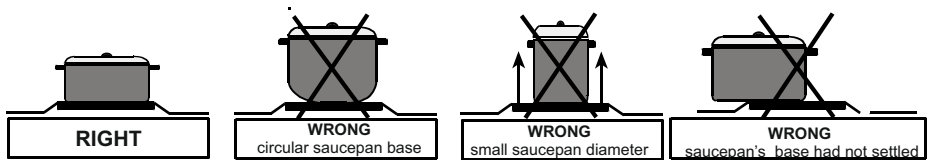

- Never operate the hob without pans on the hotplates.
- The temperature of accessible parts maybe high when the appliance is operating. So it is imperative to keep children and animals out of the reach of the hotplate during and after the operation.
- If you note a crack on the hotplate it must be immediately switched off and replaced.
- To ensure long life, the hotplate must be throughly cleaned with appropriate cleaning products. To avoid rustiness and to keep them new it is recommended to rub the hotplates lightly with tissue with a small amount of oil. Do not use a steam cleaner.
- After use, the hotplates remain very hot for a prolonged of time, do not touch them and to not place any object on top of the hotplate.

The appliance is operated by using control knobs shown below.

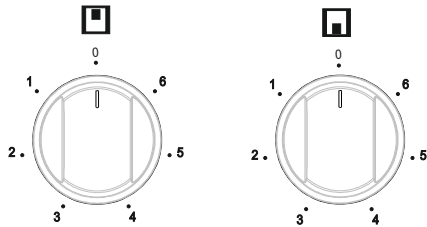

The cooker is designed for operating at 6 heat levels:

- 1 Keeping warm position
- 2-3 Heating position at low heat
- 4-5-6 Cooking and boiling position

Before cleaning switch the appliance off and allow to fully cool down.

Enamelled parts:

In order to keep to hob looking new, it is necessary to clean it frequently with mildy warm soapy water and then dry with a soft tissue. Do wash the hob while hot and never use abrasive powders or abrasive cleaning materials. Do not leave vinegar, coffee, milk, salt, water, lemon or tomato juice to remain in contact with enamelled parts for long periods of time. As they will become difficult to remove.

Stainless steel:

Stainless steel parts must be cleaned frequently with mildy warm soapy water and a soft sponge and then dry with a soft cloth. Do not use abrasive powders or abrasive clening materials. Do not leave vinegar coffee, milk, salt, water, lemon or tomato juice to remain in contact with stainless steel parts for long periods of time. As they will become diffucult to remove.



The symbol on the product or on its packaging indicates that this product may not be treated as household waste. Instead it shall be handed over to the applicable collection point for the recycling of electrical and electronic equipment. By ensuring this product is disposed of correctly, you will help prevent potential negative consequences for the environment and human health, which could otherwise be caused by inappropriate waste handling of this product. For more detailed information about recycling of this product, please contact your local city office, your household waste disposal service or the shop where you purchased the product.

FR

 **BURG**

BKF30

**INSTRUCTIONS DE
FONCTIONNEMENT ET
D'INSTALLATION DE LA PLAQUE
DOMINO ÉLECTRIQUE ENCASTRABLE**

TABLE DES MATIERES

- 1. DESCRIPTION DE LA PLAQUE**
- 2. INSTRUCTIONS DE SÉCURITÉ**
- 3. INSTALLATION**
- 4. UTILISATION**
- 5. INSTRUCTIONS D'ENTRETIEN**

Cher client,

Nous vous remercions d'avoir acheté cette plaque de cuisson. Les précautions de sécurité et les recommandations contenues dans ces instructions sont destinées à votre propre sécurité et à celle de vos proches. Elles vous donneront également un moyen avec lequel utiliser entièrement toutes les fonctions offertes par votre appareil.

Veillez conserver cette brochure dans un endroit sûr. Elle peut s'avérer utile à l'avenir, à vous-même, ou à vos proches, en cas de doute relatif à son fonctionnement.

Le présent appareil doit être utilisé uniquement aux fins pour lesquelles il a été conçu, à savoir pour la cuisson domestique des aliments. Toute autre forme d'utilisation doit être considérée comme inappropriée et, en conséquence, dangereuse.

La responsabilité du fabricant ne saurait être engagée en cas de dommage provoqué par une utilisation inadaptée ou incorrecte de l'appareil.

TABLE DE CUISSON ÉLECTRIQUE

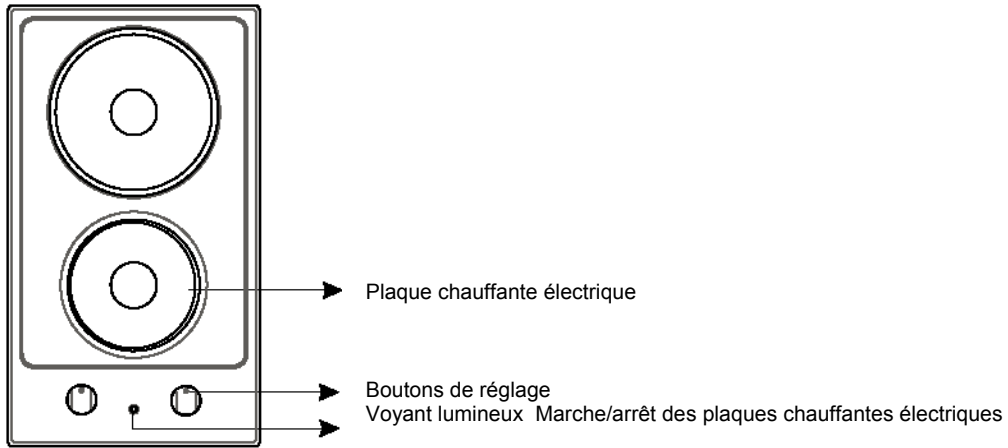

Tension nominale: 230V

Fréquence nominale : 50/60 Hz

AVANT TOUTE PREMIERE UTILISATION

Lisez attentivement les consignes avant de procéder à l'installation et à l'utilisation de l'appareil.

Après avoir sorti l'appareil de son emballage, assurez-vous qu'il n'est pas endommagé. En cas de doute, évitez d'utiliser l'appareil et contactez immédiatement un technicien qualifié ou le magasin où vous avez acheté le produit. Enlevez l'emballage et prenez soin de ne pas laisser son matériel (sacs en plastique, polystyrène, bandes, etc.) à la portée des enfants car il peut provoquer des conséquences graves. Les matériaux d'emballage sont recyclables. L'appareil doit être installé et tous les branchements électriques effectués par un technicien qualifié, conformément aux réglementations locales en vigueur et selon les instructions données par les fabricants. N'essayez pas de modifier les propriétés techniques de l'appareil, car il peut être dangereux à utiliser.

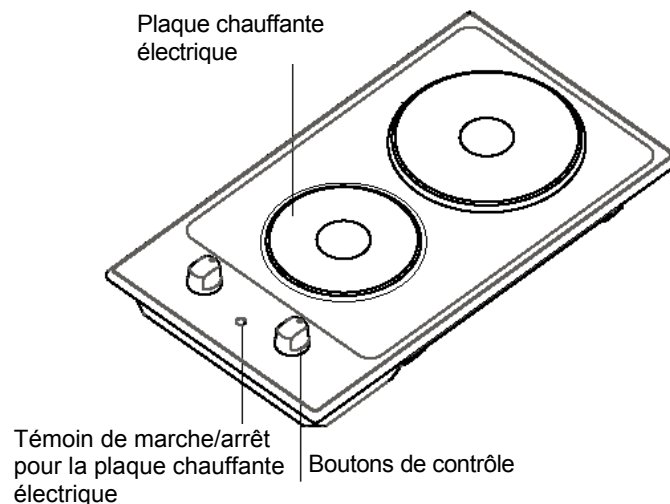

Remarque: L'apparence de votre table de cuisson peut être différente du modèle présenté ci-dessus en raison des modifications apportées lors de la production.

Le présent appareil a été conçu uniquement pour une utilisation domestique. L'appareil ne convient PAS à une utilisation dans un environnement semi commercial ou collectif. La table de cuisson doit être utilisée uniquement pour réchauffer ou cuire les aliments. Toute autre utilisation, comme le chauffage d'une pièce ou d'une surface, ou encore le fonctionnement sans récipient, est interdite. Ainsi utilisé, l'appareil présentera des risques, annulant la garantie, dont la responsabilité incombera à l'utilisateur.

LISEZ INTEGRALEMENT ET ATTENTIVEMENT CES INSTRUCTIONS AVANT DE COMMENCER A UTILISER VOTRE APPAREIL. GARDEZ BIEN CE MANUEL CAR VOUS POUVEZ LE CONSULTER EN CAS DE BESOIN.

CE MANUEL EST CONÇU POUR ETRE UTILISE PAR PLUSIEURS MODELES. CERTAINS FONCTIONNALITES DECRITES DANS CE MANUEL PEUVENT ETRE INACTIVES AVEC VOTRE VERSION. LORS DE LA LECTURE DU GUIDE DE L'UTILISATEUR, FAITES ATTENTION AUX CHIFFRES.

Consignes de sécurité générales

- Cet appareil ne peut être utilisé par les enfants âgés d'au moins 8 ans et les personnes ayant des capacités physiques, sensorielles ou mentales limitées ou manquant la connaissance et l'expérience requise qu'après une explication des risques auxquels ils s'exposent. Les enfants ne doivent pas jouer avec l'appareil. Les opérations de nettoyage et d'entretien effectués par les enfants doivent se faire sous la supervision d'un responsable.
- AVERTISSEMENT: Pendant l'utilisation, cet appareil ainsi que ses autres parties deviennent chauds. Il faut éviter de toucher les parties chauffantes. Les enfants âgés de moins de 8 ans ne doivent pas être laissés sans surveillance près de l'appareil.
- AVERTISSEMENT: La cuisson des aliments contenant de l'huile ou de la graisse sans surveillance peut provoquer un incendie. N'ESSAYEZ jamais d'éteindre le feu avec de l'eau. En cas d'incendie, éteindre l'appareil et couvrir la flamme par exemple avec un couvercle ou une couverture anti feu.
- AVERTISSEMENT: Risque d'incendie: Ne rangez pas des objets sur les surfaces de la plaque à cuisson.
- AVERTISSEMENT: Si la surface est fissurée, éteignez l'appareil pour éviter tout risque de choc électrique.

-
- Pour les plaques à couvercle, tout déversement doit être enlevé du couvercle avant l'ouverture de la plaque. Avant de poser le couvercle, il faut s'assurer que la surface de la plaque s'est refroidie.
 - Cet appareil ne doit pas être actionné par une minuterie externe ou par une télécommande séparée du système.
 - N'utilisez pas les produits abrasifs ou des grattoirs métalliques pour nettoyer la vitre du four ou toute autre surface puisqu'ils peuvent rayer la surface, ce qui peut entraîner l'éclatement de la vitre ou la destruction de la surface.
 - N'utilisez pas les nettoyeurs à vapeur pour laver votre appareil.
 - La fabrication de votre appareil respecte toutes les normes et réglementations nationales et internationales en vigueur en la matière.
 - Les travaux de maintenance et d'entretien doivent être effectués exclusivement par des techniciens qualifiés. Les travaux de réparation et d'entretien effectués par des personnes non qualifiées vous exposent à des dangers. Il est fortement déconseillé de modifier les spécifications de l'appareil de quelque manière que ce soit.
 - Avant l'installation, assurez-vous que les conditions de distribution locale (nature du gaz et de la pression à gaz, tension et fréquence de l'électricité) et les caractéristiques de l'appareil sont compatibles. Les conditions d'ajustement de cet appareil sont indiquées sur l'étiquette.
 - ATTENTION: Cet appareil est conçu uniquement pour la cuisson des aliments et est à usage domestique. Il ne doit par conséquent pas être utilisé à d'autres fins. A titre d'exemple déconseillé, il ne doit pas être utilisé dans un environnement commercial ou pour le réchauffage d'une salle.
 - Cet appareil ne peut être utilisé par les enfants âgés d'au moins 8 ans et les personnes ayant des capacités physiques, sensorielles ou mentales limitées ou manquant la connaissance et l'expérience requise qu'après une explication des risques auxquels ils s'exposent. Les enfants ne doivent pas jouer avec l'appareil. Les opérations de nettoyage et d'entretien effectués par les enfants doivent se faire sous la supervision d'un responsable.
 - Cet appareil n'est pas connecté à un dispositif de d'évacuation des produits de la combustion. Il doit être installé et raccordé conformément aux règles d'installation en vigueur. Une attention particulière doit être accordée aux exigences concernant la ventilation.
 - Si au bout de 15 secondes le brûleur ne s'est pas allumé, arrêtez l'appareil et ouvrez la porte de la cuisine et/ou attendez au moins une minute avant d'essayer de le rallumer à nouveau.
 - Ces instructions ne sont valides que si le symbole du pays apparaît sur l'appareil. Si le symbole du pays n'apparaît pas sur l'appareil, il importe de se référer aux instructions techniques qui fournissent les informations nécessaires relatives aux conditions d'utilisation particulières.
 - Toutes les mesures de sécurité possibles ont été prises pour garantir votre sécurité. Puisque la vitre peut se casser, vous devez faire attention de la gratter pendant le nettoyage. Evitez de frapper les accessoires sur la vitre.

- Assurez-vous que le câble d'alimentation n'est pas coincé. Si le câble d'alimentation est endommagé, il doit être remplacé par le fabricant, son représentant ou par tout technicien qualifié afin de prévenir tout danger.

Avertissements d'installation

- N'utilisez l'appareil que lorsque l'installation est terminée.
- L'appareil doit être installé et mis en service par un technicien qualifié. Le fabricant décline sa responsabilité pour tout dommage résultant du remplacement ou de l'installation de l'appareil par un technicien non qualifié.
- Lorsque vous ouvrez l'emballage de l'appareil, rassurez-vous qu'il ne s'est pas endommagé pendant le transport. En cas de défaut, n'utilisez pas cet appareil et contactez directement le service d'entretien agréé. Puisque les matériaux utilisés pour l'emballage (nylons, agrafeuses, polystyrène, ...) peuvent nuire aux enfants, ils doivent être jetés immédiatement.
- Protégez votre appareil contre les effets atmosphériques. Ne l'exposez pas au soleil, à la pluie, à la neige.
- Les matériaux entourant l'appareil (le boîtier) doivent être capables de supporter une température minimale de 100°C.

Lors de l'utilisation

- Ne placez pas les matériaux inflammables ou combustibles dans le four ou à proximité du four pendant son fonctionnement.
- Ne jamais laisser le four sans surveillance lors de la cuisson avec des huiles fluides. En cas d'extrême chauffage, l'huile peut s'enflammer. Ne versez jamais de l'eau sur les flammes qui sont causées par de l'huile. Posez le couvercle de la marmite ou de la casserole qui a pris feu pour étouffer les flammes tout en veillant à éteindre l'appareil.
- Toujours poser les marmites au centre de la zone de cuisson et positionner les poignées de telle enseigne qu'ils ne puissent pas gêner.
- Si vous ne devez pas utiliser l'appareil pendant un bon bout, éteignez-le. Maintenez le système de commande central éteint. De même, veuillez fermer le robinet du gaz.
- Assurez-vous toujours que les boutons de commande de l'appareil sont toujours en position « 0 » lorsque l'appareil n'est pas utilisé.
- ATTENTION: L'utilisation de la plaque à cuisson à gaz produit la chaleur, l'humidité et les produits de la combustion dans la pièce au sein de laquelle est installé l'appareil. Assurez-vous que la cuisine est bien ventilée. Lorsque l'appareil fonctionne, laissez les ouvertures ouvertes ou bien installez un dispositif de ventilation mécanique (hotte aspirante mécanique).
- Une utilisation prolongée de l'appareil peut nécessiter une aération supplémentaire, à titre d'exemple l'ouverture d'une fenêtre ou l'augmentation du niveau de la ventilation mécanique si installée.

Pendant le nettoyage et l'entretien

- Toujours éteindre l'appareil avant d'effectuer des opérations de maintenance et d'entretien. Vous pouvez le faire après avoir débranché l'appareil ou éteint les principaux commutateurs.
- Ne retirez jamais les boutons de commande pour nettoyer le panneau de commande.

DANS L'OPTIQUE DE MAINTENIR L'EFFICACITE ET GARANTIR LA SECURITE DE VOTRE APPAREIL, NOUS VOUS RECOMMANDONS DE TOUJOURS UTILISER LES PIECES D'ORIGINE ET D'APPELER NOS REPRESENTANTS EN CAS DE BESOIN.

■ Évitez de rayer la table de cuisson avec des objets pointus. N'utilisez pas la table de cuisson comme surface de travail.

■ Avant d'effectuer la mise au rebut d'un appareil, il est recommandé de le rendre inopérant et de faire en sorte que toutes les parties potentiellement dangereuses soient inoffensives.

■ **Si le fil électrique est endommagé, il doit être remplacé par le fabricant, son agent de service spécialisé ou une personne qualifiée afin d'éviter un accident électrique.**

Le branchement électrique de la plaque doit être effectué par un technicien de service qualifié ou un électricien qualifié, selon les instructions décrites dans ce manuel et les règlements actuels.

■ ■ Avant de procéder à l'installation, vérifiez si les conditions de distribution locales et les réglages de l'appareil sont compatibles.

■ Les lois, règlements, directives, normes en vigueur dans le pays d'installation doivent être respectées (règles de sécurité, recyclage correct selon les règlements, etc.).

Local d'installation de la plaque encastrable

Après l'avoir sorti de l'emballage, vérifiez si l'appareil et ses accessoires respectifs ne sont pas endommagés. Si vous suspectez un dommage, abstenez-vous de toute utilisation de l'appareil et contactez immédiatement le magasin où vous avez acheté l'appareil.

■ Cette plaque encastrable doit être installée dans le plan de travail de votre cuisine. Elle sera branchée à l'électricité avec la boîte d'interrupteur ci-dessous, spécialement fourni à cet effet

Installation et fonctionnement - conformément à ces instructions – selon la Loi sur la sécurité des appareils ainsi que les prescriptions et réglementations applicables dans le pays d'installation de la table de cuisson.

Laissez une ouverture avec les dimensions indiquées dans l'image ci-dessous.

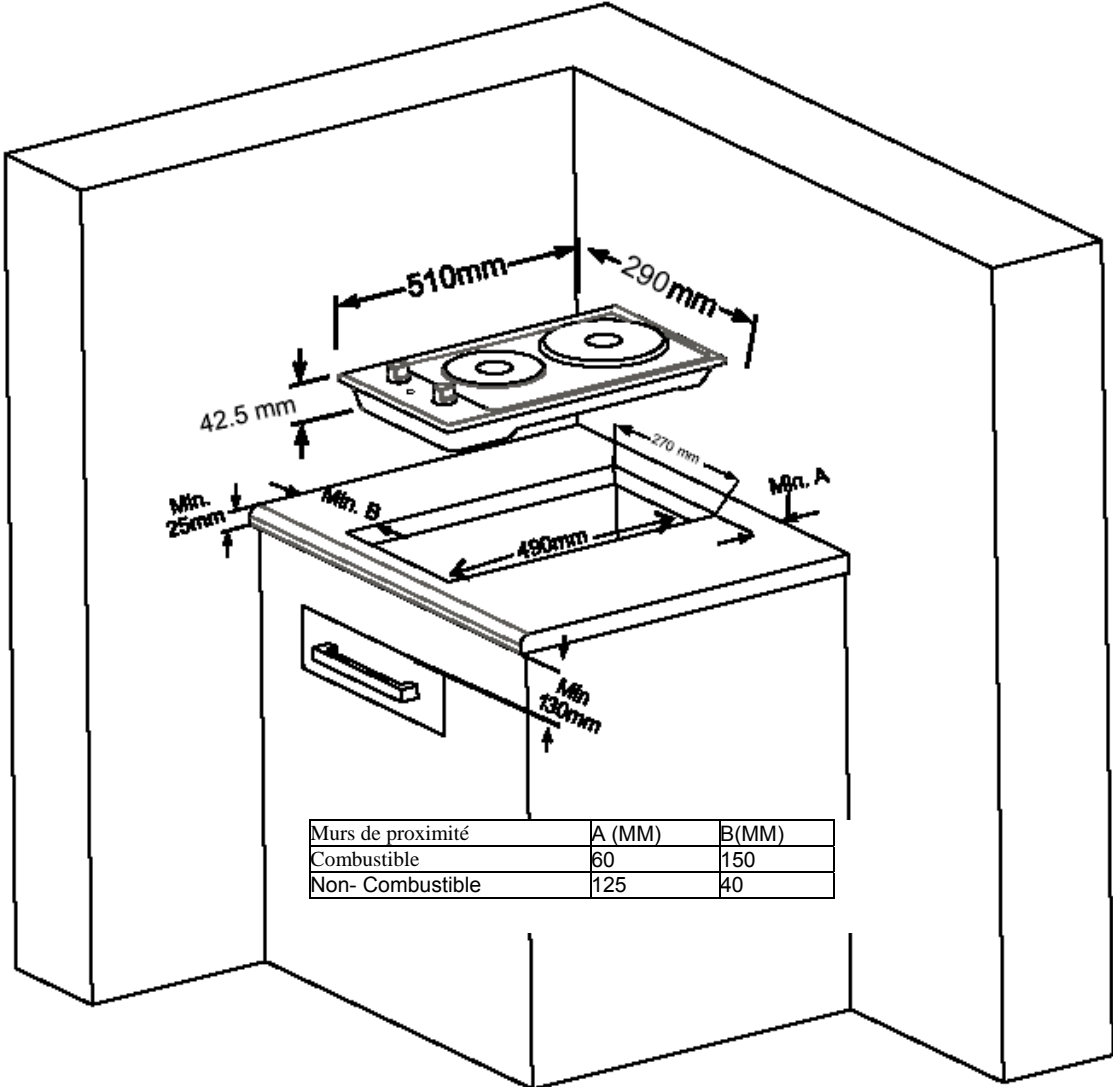

Murs de proximité	A (MM)	B(MM)
Combustible	60	150
Non- Combustible	125	40

L'installation avec les Fixations

Insérez l'appareil dans l'ouverture et fixez en position à travers les supports (A) et les vis (B). Ajustez la position des supports en fonction de l'épaisseur du plan de travail comme indiqué à la figure 2 et serrez les vis uniformément.

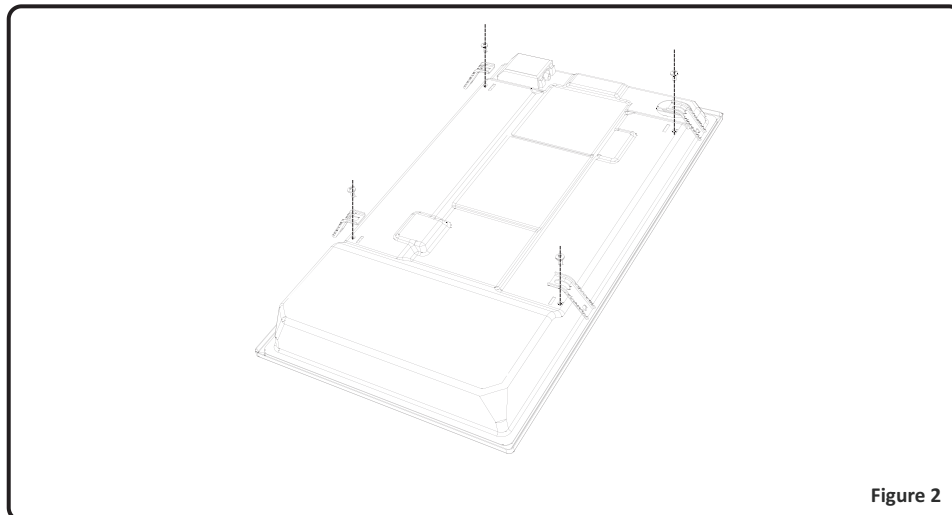
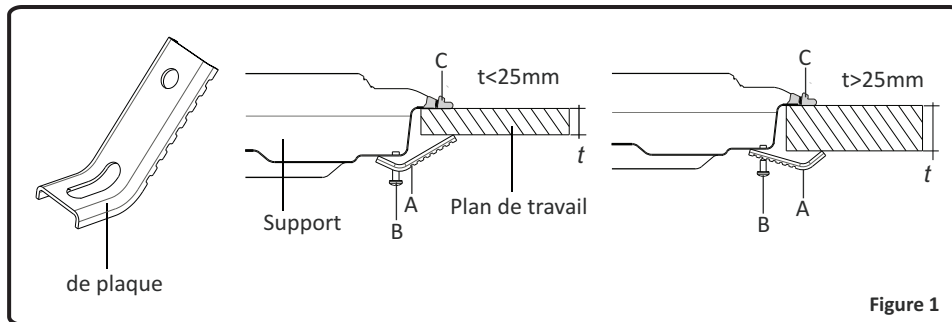

Avant de procéder au branchement électrique, vérifiez que:

- La capacité de transport du système et la prise sont adaptées à l'alimentation maximum de la table de cuisson.
- La tension indiquée sur la fiche signalétique est la même que la tension d'alimentation.
- Ne pas utiliser de réduction, d'adaptateurs ou de shunts, vous risqueriez de provoquer une surchauffe.
- Le branchement électrique de la table de cuisson encastrable à une source d'alimentation se fait par l'intermédiaire d'un câble situé sur la partie inférieure de la table de cuisson encastrable. L'installation électrique de la résidence et la prise de courant électrique utilisée doivent être mis à la terre et respecter la réglementation en matière de sécurité. La responsabilité du fabricant ne saurait être engagée si l'appareil est installé sans aucun respect des conditions précédemment mentionnées.
- L'appareil peut être destiné à un branchement fixe ou à un cordon d'alimentation.
- Le branchement de l'appareil à une source électrique doit être effectué par un technicien agréé. (Diagramme de branchement ci-dessous).
- Un disjoncteur avec une ouverture de contact d'au moins 3mm mm, puissance 20A A et un type de fonctionnement différentiel doit être installé à l'intérieur du circuit électrique.
- Les tables de cuisson ne sont pas livrées avec un cordon d'alimentation.

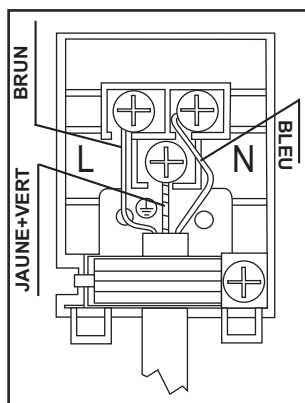

UTILISATION

Utilisation des plaques chauffantes

Deux types de plaques chauffantes sont disponibles

- Plaque chauffante standard
- Plaque chauffante rapide (qui se distinguent par leur marque rouge)

Ces plaques sont contrôlées par un contacteur de position 6.

En réglant le bouton de réglage sur une de ces positions, les plaques chauffantes s'allument. Sous chaque bouton, il y a un petit schéma présentant la plaque chauffante utilisée par chaque bouton. Un voyant lumineux situé sur le panneau de contrôle indique si l'une des plaques est allumée.

PLAQUES CHAUFFANTES - FONCTIONS

0	Position débranchée
1	Pour faire fondre du beurre, etc. et chauffer de petites quantités de liquide.
2	Chauffer des quantités de liquides plus importantes. Préparer des crèmes et sauces
3	Décongeler des aliments avant leur cuisson.
4	Préparer des viandes et des poissons délicats
5	Rôtir de la viande et des steaks
6	Bouillir de grandes quantités de liquides pour friture.

AVERTISSEMENT

Lorsque la plaque est utilisée pour la première fois, ou si elle n'a pas été utilisée pendant une période de temps prolongée, vous devez éliminer toute humidité accumulée autour des composants électriques de la plaque en allumant la plaque au minimum pendant près de 20 minutes.

- Utilisez uniquement des casseroles à fond plat et assez épais.
- Ne jamais utiliser de casseroles de diamètre plus petit que celui de la plaque chauffante.
- Veillez à ce que la base de la casserole soit sèche avant de la placer sur une plaque chauffante. Lorsque la plaque chauffante est allumée, il est important de veiller à ce que la casserole soit correctement centrée sur la plaque.

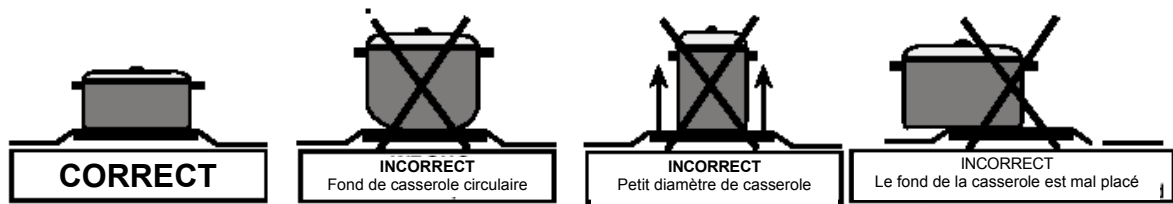

■ Ne faites jamais fonctionner la plaque de cuisson sans ustensiles sur les plaques chauffantes.

■ La température des parties exposées peut être élevée lorsque l'appareil est utilisé. C'est pourquoi il est impératif de tenir les enfants et les animaux hors de portée de la plaque pendant et après l'utilisation.

■ Si vous découvrez une fissure sur la plaque, éteignez-la immédiatement et faites-la remplacer.

■ Pour garantir une longue vie de service, la plaque chauffante doit être nettoyée soigneusement avec les produits de nettoyage appropriés. Pour éviter l'oxydation et conserver l'état des plaques chauffantes, il est recommandé des les frotter légèrement avec un chiffon légèrement imbibé d'huile. Ne pas nettoyer avec des nettoyeurs à vapeur.

■ Après utilisation, la plaque chauffante reste très chaude pendant une longue durée. Ne pas la toucher et ne pas placer d'objets dessus.

L'appareil est contrôlé par les manettes de commande illustrées ci-dessous.

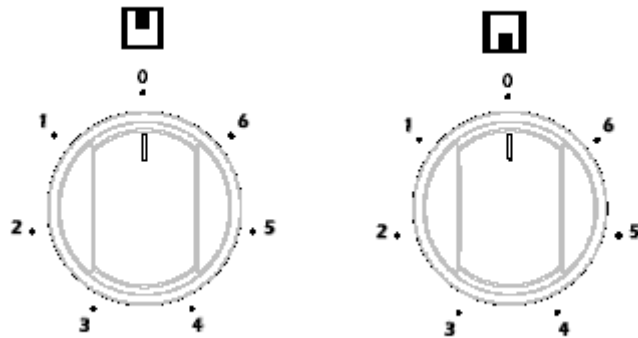

Le brûleur a été conçu pour fonctionner avec 6 niveaux de chaleur :

- 1 Conserver la position chaude
- 2-3 Position de chaleur au niveau bas
- 4-5-6... Position de cuisson et de chauffage

Pour le nettoyage, l'appareil doit être éteint et avoir complètement refroidi.

Parties émaillées:

Afin de les garder comme neuves, nettoyez-les régulièrement avec de l'eau tiède et savonneuse, puis séchez-les avec un chiffon doux. Ne pas les laver lorsqu'elles sont encore chaudes, et ne jamais utiliser de poudres ou matériaux nettoyants abrasifs. Ne pas laisser de vinaigre, café, lait, sel, eau, citron, ou jus de tomate en contact prolongé avec les parties émaillées. Si ces résidus ne sont pas enlevés, ils deviennent difficiles à enlever.

Acier inoxydable:

Les parties en acier inoxydable doivent être nettoyées fréquemment avec de l'eau chaude savonneuse et une éponge douce, puis être séchées avec un chiffon doux. Ne jamais utiliser de poudres ou matériaux nettoyants abrasifs. Ne pas laisser de vinaigre, café, lait, sel, eau, citron, ou jus de tomate en contact prolongé avec les parties en acier inoxydable. Si ces résidus ne sont pas enlevés, ils deviennent difficiles à enlever.



Le symbole qui figure sur le produit ou sur son emballage indique que ledit produit peut ne pas être traité de déchet ménager. Au contraire, il sera remis au point de collecte appropriée pour une utilisation dans le recyclage des équipements électriques et électroniques. En veillant à ce que le présent produit soit mis au rebut de manière appropriée, vous aiderez à prévenir des conséquences négatives potentielles pour l'environnement et la santé publique ; ces conséquences pourraient dans le cas contraire être provoquées par une gestion inappropriée de ce produit. Pour plus d'informations concernant le recyclage du présent produit, veuillez contacter votre bureau local, votre service chargé de la mise au rebut de déchets ménagers, ou encore le magasin dans lequel vous avez acheté le produit.



Le symbole qui figure sur le produit ou sur son emballage indique que ledit produit peut ne pas être traité de déchet ménager. Au contraire, il sera remis au point de collecte appropriée pour une utilisation dans le recyclage des équipements électriques et électroniques. En veillant à ce que le présent produit soit mis au rebut de manière appropriée, vous aiderez à prévenir des conséquences négatives potentielles pour l'environnement et la santé publique ; ces conséquences pourraient dans le cas contraire être provoquées par une gestion inappropriée de ce produit. Pour plus d'informations concernant le recyclage du présent produit, veuillez contacter votre bureau local, votre service chargé de la mise au rebut de déchets ménagers, ou encore le magasin dans lequel vous avez acheté le produit.

52014847

07/2008 R001

NL

 **BURG**

BKF30

**GEBRUIKS- EN
INSTALLATIEINSTRUCTIES VAN
ELEKTRISCHE INBOUWKOOKPLAAT**

INHOUD

- 1. BESCHRIJVING VAN DE KOOKPLAAT**
- 2. VEILIGHEIDSINSTRUCTIES**
- 3. INSTALLATIE**
- 4. GEBRUIK**
- 5. ONDERHOUD EN REINIGING**

Geachte klant,

Wij danken u voor de aankoop van deze kookplaat. De voorzorgsmaatregelen en aanbevelingen inzake de veiligheid in deze handleiding zijn voor uw eigen veiligheid en die van anderen. Hij leert u ook de functies van het apparaat om deze ten volle te kunnen gebruiken.

Bewaar dit boekje op een veilige plek. In geval van twijfel over de werking van het apparaat, kan het in de toekomst voor uzelf en eventuele andere personen nuttig zijn.

Dit apparaat mag uitsluitend voor het beoogde doeleinde worden gebruikt, dat wil zeggen huishoudelijke bereiding van etenswaren. Het gebruik voor andere doeleinden is niet toegestaan en kan gevaarlijk zijn.

De fabrikant kan niet aansprakelijk worden gesteld voor schade die wordt veroorzaakt door onjuist of verkeerd gebruik van het apparaat.

ELEKTRISCHE KOOKPLAAT

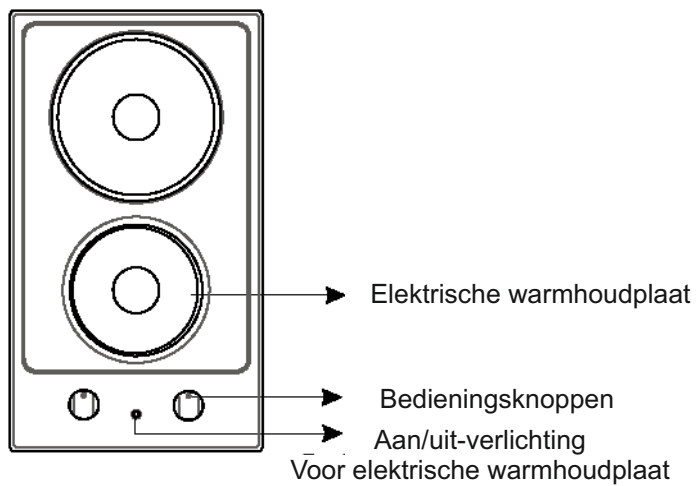

VÓÓR HET EERSTE GEBRUIK

Gelieve de instructies vóór gebruik of installatie van het apparaat zorgvuldig te lezen.

Controleer na het uitpakken van het apparaat of het niet beschadigd is. Neem in geval van twijfel het apparaat niet in gebruik en neem contact op met uw leverancier of een erkende monteur. Alle verpakking verwijderen en het verpakkingsmateriaal (plastic zakken, polystyreen, banden enz.) buiten bereik van kinderen bewaren aangezien zij hiermee ernstig letsel kunnen oplopen. Het verpakkingsmateriaal is recyclebaar. Dit apparaat mag uitsluitend door een erkende monteur worden geïnstalleerd en elektrisch worden aangesloten. Deze monteur moet op de hoogte zijn van de geldende lokale voorschriften en de instructies van de fabrikant opvolgen. Technische eigenschappen van het apparaat niet proberen te wijzigen. Hierdoor kan het gebruik van het apparaat gevaarlijk worden.

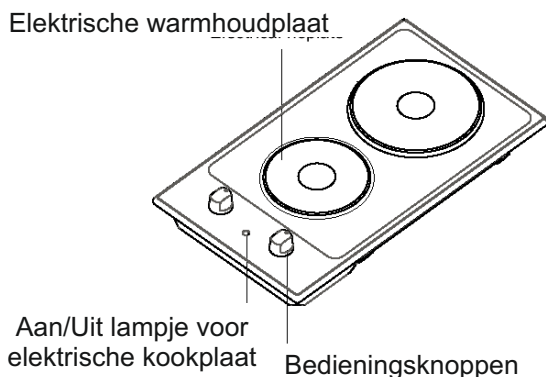

Opmerking: Als gevolg van productiewijzigingen, kan het aanzien van uw kookplaat afwijken van het getoonde model.

Dit apparaat is alleen bedoeld voor huishoudelijk gebruik. Het apparaat is NIET geschikt voor gebruik in een semi-commerciële, commerciële of gemeenschapsruimte. Het mag alleen worden gebruikt voor het verwarmen of bereiden van etenswaren. Ander gebruik bijvoorbeeld het verwarmen van ruimtes of oppervlakken en laten werken zonder pan is verboden. Indien het hiervoor wordt gebruikt, ontstaan er gevaarlijke situaties, komt de garantie te vervallen en is alleen de gebruiker verantwoordelijk.

LEES DEZE HANDLEIDING ZORGVULDIG EN VOLLEDIG VOOR U UW APPARAAT IN GEBRUIK NEEMT EN BEWAAR DEZE OP EEN HANDIGE LOCATIE VOOR EEN EVENTUELE RAADPLEGING IN DE TOEKOMST.

DEZE HANDLEIDING IS GEMAAKT VOOR MEER DAN ÉÉN MODEL. HET IS MOGELIJK DAT EEN AANTAL FUNCTIES DIE IN DEZE HANDLEIDING WORDEN BESPROKEN NIET AANWEZIG ZIJN OP UW APPARAAT. LET OP DE UITDRUKKINGEN MET AFBEELDINGEN TIJDENS HET LEZEN VAN DE HANDLEIDING.

Algemene veiligheidswaarschuwingen

- Dit apparaat mag worden gebruikt door kinderen van 8 jaar en ouder en personen met een verminderde fysieke, gevoelsmatige en mentale vaardigheden of een gebrek aan ervaring en kennis als ze onder toezicht staan of instructies krijgen met betrekking tot het veilige gebruik van het apparaat en de betrokken risico's. Kinderen mogen niet met het apparaat spelen. Kinderen mogen zonder toezicht het apparaat niet schoonmaken of onderhoudswerken uitvoeren.
- WAARSCHUWING: Het apparaat en zijn toegankelijke onderdelen worden tijdens gebruik heet. Zorg ervoor geen verwarmingselementen aan te raken. Kinderen jonger dan 8 jaar moeten uit de buurt worden gehouden, tenzij ze onder voortdurend toezicht staan.
- WAARSCHUWING: Onbeheerd koken met vet of olie op een kookplaat kan gevaarlijk zijn en brand veroorzaken. Probeer een brand NOOIT met water te blussen, maar schakel het apparaat uit en dek de vlam af met bijv. een deksel of een branddeken.
- WAARSCHUWING: Brandgevaar: bewaar geen voorwerpen op de kookoppervlakken.

-
- **WAARSCHUWING:** Als de oppervlakte gebarsten is, moet u het apparaat uitschakelen om het risico op elektrische schokken te vermijden.
 - Bij kookplaten met een deksel moet alle gemorste etensresten van de deksel worden verwijderd voor u deze open maakt. U moet de oppervlakte van de kookplaat ook laten afkoelen voor u de deksel sluit.
 - Het apparaat is niet bedoeld te worden gebruikt met een externe timer of afzonderlijk afstandsbedieningsysteem.
 - Gebruik geen harde schurende schoonmaakmiddelen of scherpe metalen schrapers om de het glas en andere oppervlakten van de ovendeur schoon te maken. Deze kunnen namelijk krassen nalaten op de oppervlakte en dit kan leiden tot het barsten van het glas of schade aan de afwerking.
 - Gebruik geen stoomreinigers om het apparaat schoon te maken.

- Uw apparaat werd geproduceerd conform de toepasselijke lokale en internationale normen en voorschriften.
- De onderhouds- en reparatiewerkzaamheden mogen uitsluitend door geautoriseerd onderhoudspersoneel worden uitgevoerd. Installatie- en onderhoudswerk dat door onerkende monteurs wordt uitgevoerd kan u in gevaar brengen. Het is gevaarlijk de specificaties van het apparaat te wijzigen of te veranderen.
- Voor de installatie moet u ervoor zorgen dat de lokale distributievoorwaarden (aard van het gas en gasdruk of elektrische spanning en frequentie) en de vereisten van het apparaat compatibel zijn. De vereisten voor dit apparaat staan vermeld op het label.
- **LET OP:** Dit apparaat is uitsluitend bedoeld voor de bereiding van etenswaren en voor huishoudelijk gebruik. Het mag niet worden gebruikt voor andere doeleinden of in een andere toepassing, zoals voor niet-huishoudelijk gebruik, in een commerciële omgeving of om een ruimte op te warmen.
- Alle mogelijke veiligheidsmaatregelen werden genomen om uw veiligheid te garanderen. Aangezien het glas kan breken, moet u voorzichtig zijn tijdens het schoonmaken om krassen te vermijden. Zorg dat u niet met accessoires op het glas slaat of klopt.
- Zorg ervoor dat het netsnoer niet klem komt te zitten tijdens de installatie. Als het netsnoer beschadigd is, moet het worden vervangen door de fabrikant, zijn onderhoudsdienst of dergelijk gekwalificeerde personen om ieder risico uit te sluiten.

Waarschuwingen bij de installatie

- U mag het apparaat niet gebruiken voor de installatie volledig uitgevoerd is.
- Het apparaat moet worden gemonteerd en in werking gesteld door een geautoriseerde monteur. De fabrikant is niet verantwoordelijk voor eventuele schade die kunnen worden veroorzaakt door de defecte plaatsing en installatie door niet-geautoriseerde personen.
- Controleer bij het uitpakken van het apparaat dat het tijdens het transport geen schade heeft opgelopen. Neem in geval van twijfel het apparaat niet in gebruik en neem contact met uw leverancier of een erkende onderhoudsdienst. De materialen van de verpakking (nylon, nietjes, polystyreen, ... etc.) kunnen schadelijk zijn voor kinderen. Ze moeten dan ook onmiddellijk verzameld en verwijderd worden.
- Bescherm het apparaat tegen atmosferische invloeden. Stel het niet bloot aan de zon, regen, sneeuw, enz.
- De omliggende materialen van het apparaat (kast) moeten een temperatuur van minimaal 100°C kunnen weerstaan.

Tijdens het gebruik

- Plaats geen ontvlambaar of brandbaar materiaal in of in de buurt van het apparaat als het in werking is.
- Blijf in de buurt van het fornuis wanneer u met vaste of vloeibare olie kookt. Deze kunnen bij oververhitting in brand vliegen. Giet nooit water op vlammen die worden veroorzaakt door olie. Dek in dergelijk geval de kook- of koekenpan af met zijn deksel om de vlam te doven en draai de brander uit.
- U moet pannen steeds centraal op de kookzone plaatsen, en de handvaten moeten veilig worden gedraaid zodat ze niet kunnen worden omgestoten of vast genomen.
- Indien u het apparaat voor langere tijd niet gebruikt, trek dan de stekker uit het stopcontact. Houd de hoofdschakelaar voor de bediening uitgeschakeld. Wanneer u het apparaat niet gebruikt, houdt u de gaskraan dicht.
- Let er op dat de bedieningstoetsen van het fornuis steeds op "0" (stop) staan als het fornuis niet wordt gebruikt.

Tijdens reiniging en onderhoud

- Schakel altijd het apparaat uit voordat u het schoonmaakt of onderhoudt. Dit kan na het verwijderen van de stekker uit het stopcontact of de hoofdschakelaars uit te schakelen.
- Verwijder de bedieningsknoppen niet tijdens het reinigen van het bedieningspaneel.

OM DE EFFICIENTIE EN VEILIGHEID VAN HET APPARAAT TE HANDHAVEN, RADEN WE AAN DAT U STEEDS DE ORIGINELE RESERVEONDERDELEN GEBRUIKT EN DAT U UITSLUITEND BEROEP DOET OP ONZE ERKENDE ONDERHOUDSDIENST IN GEVAL VAN NOOD.

- Als de aansluitkabel beschadigd is, moet deze door de fabrikant, zijn service-agent of gelijksoortig gekwalificeerd persoon worden vervangen om elektrische risico's te voorkomen.

De elektrische aansluiting van deze kookplaat mag uitsluitend worden uitgevoerd door erkend onderhoudspersoneel of een gekwalificeerd elektricien en overeenkomstig de instructies van deze handleiding en conform de geldende voorschriften.

- Zorg er vóór de installatie voor dat de plaatselijke distributieomstandigheden en de instelling van het apparaat compatibel zijn.
- De geldende wetten, verordeningen, richtlijnen en normen van het land van gebruik van het apparaat moeten worden opgevolgd (veiligheidsvoorschriften, correcte recycling volgens de regelgeving, enz.)

Het plaatsen van de inbouwkookplaat

Na verwijdering van het verpakkingsmateriaal van het toestel en de accessoires, controleren of de kookplaat niet beschadigd is. Indien u schade veronderstelt, het apparaat niet gebruiken en onmiddellijk contact opnemen met de winkel waar u deze kookplaat aangekocht hebt.

- Deze inbouwkookplaat moet in een uitsparing van een werkblad worden geplaatst. Het apparaat wordt elektrisch aangesloten met het stopcontact onder het werkblad dat speciaal wordt dit doeleinde wordt geleverd.

Installatie en werking - overeenkomstig deze instructies - volgens de wet op toestelveiligheid en de toepasselijke regelgeving en voorschriften in het gebied waar de kookplaat wordt geïnstalleerd.

Zaag een opening met de afmetingen getoond in onderstaande tekening.

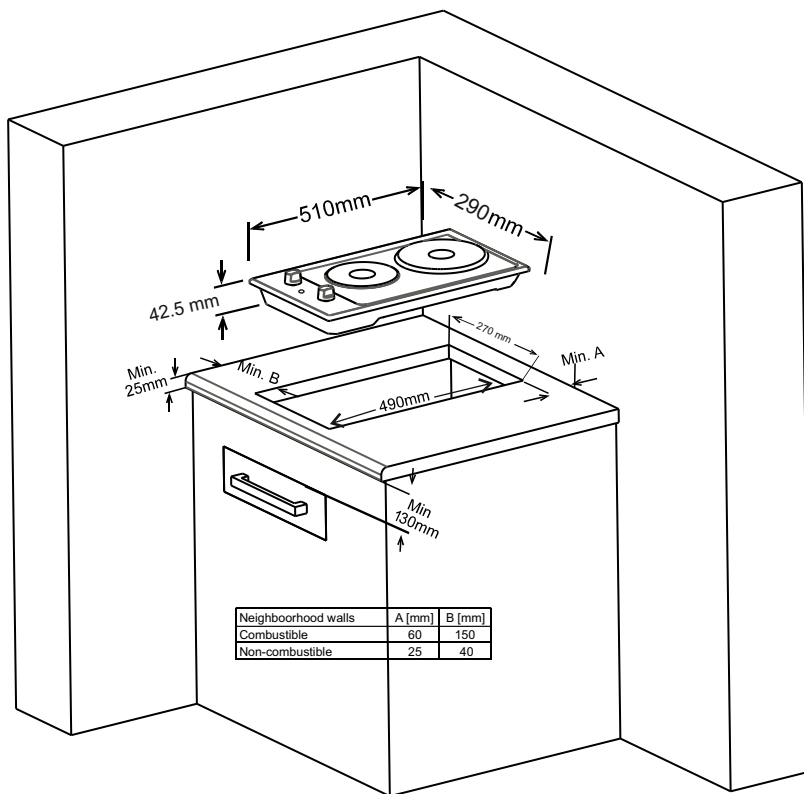

- Plaats de kookplaat in de uitsparing. Markeer de plaats van de kookplaat met een marker op het werkblad.

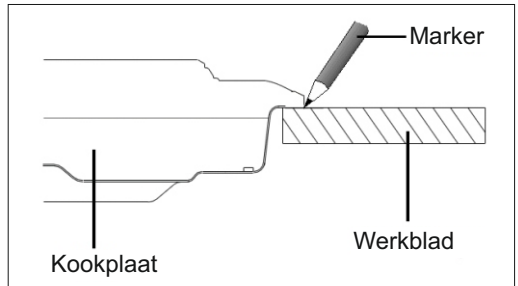

- Neem de kookplaat uit. Plaats de pakking op de door u gemarkeerde lijn. Zorg ervoor dat de lijn zich in het midden van de pakking bevindt. Zorg dat de naden bij de hoeken overlappen en dat er geen gat langs het afdichtmateriaal achterblijft.

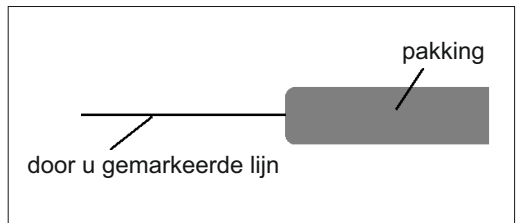

- Plaats de kookplaat voorzichtig terug op het aanrechtblad en zorg dat de randen van het werkblad zich in het midden van de pakking bevinden. Bevestig op zijn plek met de beugels en schroeven. Pas de positie van de beugels aan naar de dikte van het aanrechtblad zoals is aangegeven in de afbeelding en draai de schroeven vast, beginnende vanaf de voorste rand onder.

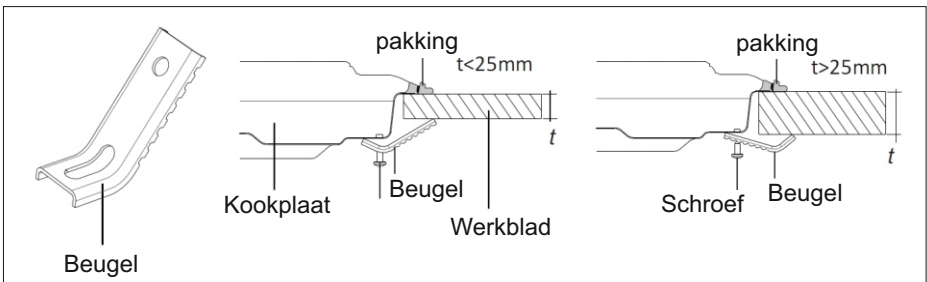

- Snij de overmatige pakking voorzichtig rond het apparaat weg.

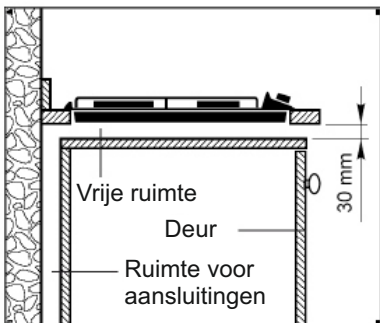

Voordat u overgaat tot de elektrische aansluiting, controleer eerst of:

- Het actuele draagvermogen van het systeem en de stekker geschikt zijn voor de maximum spanning van de kookplaat.
- De spanning vermeld op het typeplaatje gelijk is aan de spanning van het elektriciteitsnet.
- Gebruik geen verloopstukken, adapters of aftakkingen voor de aansluiting. Deze kunnen oververhitting veroorzaken.
- Een inbouwkeuken wordt op een elektriciteitsbron aangesloten met een snoer dat zich op de onderkant van de inbouwkeuken bevindt. De elektrische huisinstallatie en de elektrische stekker die wordt gebruikt moeten geaard zijn en conform de veiligheidsvoorschriften zijn aangesloten. Indien het apparaat wordt geïnstalleerd zonder de hierboven genoemde voorwaarden in acht te houden, wijst de fabrikant alle verantwoordelijkheid af.
- Het apparaat is ontworpen voor een vaste aansluiting op het elektriciteitsnet.
- De aansluiting van het apparaat op een elektriciteitsbron moet worden uitgevoerd door een erkende monteur (hieronder volgt het aansluitdiagram).
- In het stroomcircuit moeten een stroomonderbreker met een contactopening van minimaal 3 mm, 20A gewaardeerd en een vertragsingswerkend type worden geïnstalleerd.
- Kookplaten worden niet geleverd met een voedingskabel.

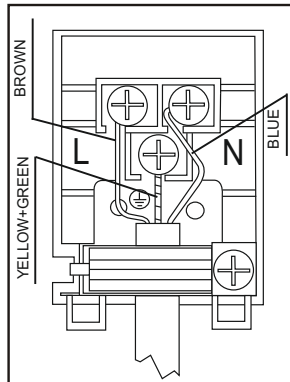

BELANGRIJK: In het geval van een faseaansluiting moeten minstens de volgende diameters van de voedingskabel worden gebruikt:

Vermogen op het classificatielabel:	Diameter van de voedingskabel:	Vermogen op het classificatielabel:	Diameter van de voedingskabel:
5000W - 8700W at 220V:	3 x 2.5 mm ²	> 8700W at 220V:	3 x 4.0 mm ²
5000W - 9100W at 230V:	3 x 2.5 mm ²	> 9100W at 230V:	3 x 4.0 mm ²
5000W - 9500W at 240V:	3 x 2.5 mm ²	> 9500W at 240V:	3 x 4.0 mm ²

Gebruik van de elektrische warmhoudplaten

Er bestaan 2 verschillende warmhoudplaten

- Standaard warmhoudplaat
- Snelle warmhoudplaat (herkenbaar aan de rode markering).

Deze warmhoudplaten worden bediend door een schakelaar op stand 6.

Door de bedieningsknop in één van deze posities te zetten, gaat de warmhoudplaat werken. Onder iedere regelknop op de kookplaat treft u een klein diagram aan dat u toont welke warmhoudplaat met die knop wordt bediend. Het signaallampje op het bedieningspaneel geeft aan of de warmhoudplaten in gebruik zijn.

WARMHOUDPLAAT - FUNCTIES

0 uit-stand

1 Om boter enz. te smelten en om kleine hoeveelheden vloeistof op te warmen.

2 Om grotere hoeveelheden vloeistof op te warmen. Om crèmes en sauzen te bereiden.

3 Om voedsel voor het koken te ontdooien.

4 Om een fijne vlees- en vissoorten te bereiden.

5 Om vlees en steak te roosteren.

6 Om grotere hoeveelheden vloeistof voor bakken te koken.

WAARSCHUWING

Bij het eerste gebruik of wanneer de warmhoudplaat gedurende langere tijd niet is gebruikt, moet vocht - dat rond de elektrische elementen van de plaat verzameld kan zijn - worden verwijderd door de elektrische plaat gedurende ongeveer 20 minuten op de laagste stand aan te zetten.

- Gebruik enkel vlakke pannen met een voldoende dikke basis.
- Gebruik nooit een pan met een kleinere diameter dan de warmhoudplaat.
- Zorg ervoor dat de basis van de pan droog is voordat u deze op de warmhoudplaat plaatst. Wanneer de warmhoudplaat aan staat, is het van belang dat de pan correct in het midden van de plaat staat.

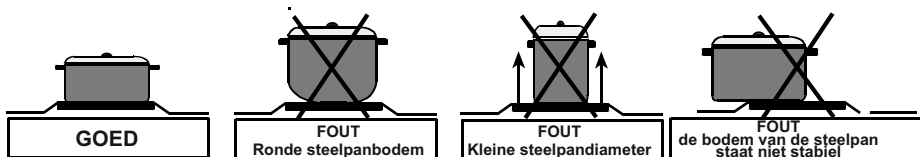

- Gebruik de kookplaat nooit zonder pan op de warmhoudplaat.
- Houd kinderen en dieren daarom tijdens en na het gebruik van de warmhoudplaat buiten bereik.
- Als u een barst op de warmhoudplaat ziet, moet de plaat onmiddellijk worden uitgeschakeld en worden vervangen.
- Om een lange levensduur te garanderen moet de warmhoudplaat grondig worden gereinigd met de geschikte reinigingsmaterialen. Om de kookplaten als nieuw te houden en ter voorkoming van roest, raden wij aan de warmhoudplaten lichtjes in te wrijven met een tissue met een beetje olie. Gebruik geen stoomreiniger.
- Na gebruik blijven de warmhoudplaten gedurende een lange periode heel warm. Raak ze niet aan en plaats geen enkel voorwerp op de warmhoudplaat.
- Het is normaal dat roestvrij staal rond de verwarmingszone door warmteoverdracht na gebruikt verkleurt.

Het apparaat wordt bediend d.m.v. bedieningsknoppen zoals hieronder aangegeven.

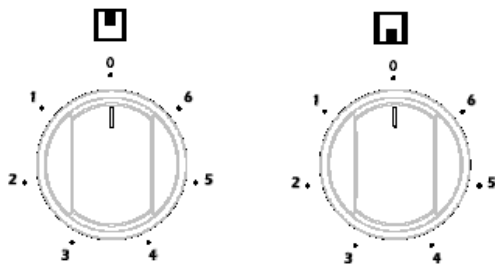

De kookplaat werkt op 6 warmteniveaus:

- 1 Warmhoud-stand
- 2-3 Verwarmstand bij lage temperatuur
- 4-5-6 Bereidings- en kookstand

Schakel het apparaat voor de reiniging uit en laat het volledig afkoelen.

Geëmailleerde onderdelen:

Om uw kookplaat als nieuw te houden, moeten hij regelmatig met een mild warm zeepsopje worden gereinigd en vervolgens met een zacht doek worden gedroogd. Nooit reinigen terwijl hij heet zijn en nooit schuurmiddelen of agressieve reinigingsmiddelen gebruiken. Laat geen azijn, koffie, melk, zout, water, citroen of tomatensap gedurende langere tijd achter op de email onderdelen. Deze zijn heel moeilijk te verwijderen.

Roestvrij staal:

De roestvrij stalen onderdelen moeten regelmatig met een mild warm zeepsopje en een zachte spons worden gereinigd en vervolgens met een zachte doek worden gedroogd. Gebruik geen schuurmiddelen of agressieve reinigingsmiddelen. Laat geen azijn, koffie, melk, zout, water, citroen of tomatensap gedurende langere tijd achter op de roestvrij stalen onderdelen. Deze zijn heel moeilijk te verwijderen.



Dit symbool op het product of op de verpakking geeft aan dat dit product niet mag worden behandeld als huishoudelijk afval. In plaats daarvan moet het worden gebracht naar het geschikte verzamelpunt voor de recyclage van elektrische en elektronische apparatuur. Door de correcte afvalverwerking van dit product helpt u mee aan de voorkoming van potentiële negatieve gevolgen voor het milieu en de menselijke gezondheid, die zouden kunnen ontstaan door foutieve afvalverwerking van dit product. Voor meer informatie over de recycling van dit product, kunt u contact opnemen met uw plaatselijk stadskantoor, de afvalservice voor huishoudelijk afval of de winkel waar u dit product hebt aangeschaft.

Burger Küchenmöbel GmbH
Martin-Luther-Str. 31
39288 Burg / Germany

5220097