

VFM620MW - VFM620MX

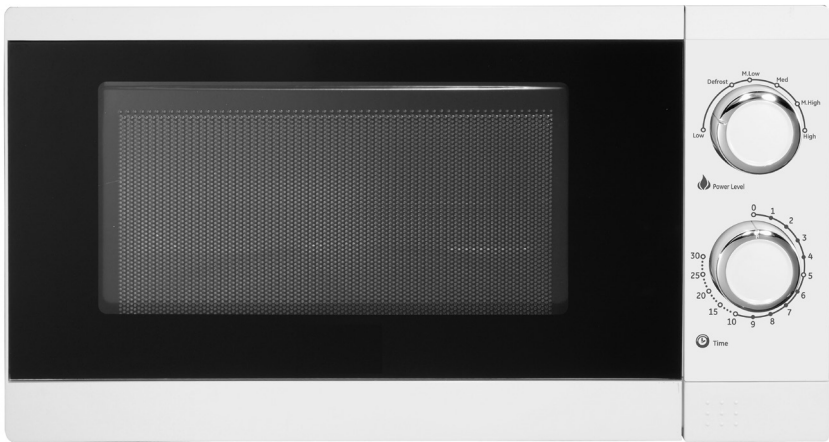

DE	Bedienungsanleitung	2
GB	Operating instructions	28
FR	Mode d'emploi	50
NL	Bedieningsinstructies	73

Inhalt

1	Einleitung	3
1.1	Bestimmungsgemäße Verwendung	4
1.2	In dieser Anleitung verwendete Sicherheitssymbole	5
2	Beschreibung der Mikrowelle	6
2.1	Produktbestandteile	6
2.2	Bedienfeld	7
2.3	Technische Daten	8
3	Sicherheitshinweise	9
4	Installation	15
4.1	Gerät auspacken und Packungsinhalt prüfen	15
4.2	Montage des Geräts	15
5	Verwendung des Geräts	17
5.1	Wichtige Zubereitungstechniken	17
5.2	Verwendung von Kochgeschirr	18
5.3	Verwendung der Mikrowelle	19
5.4	Verwendung des Grills	20
5.5	Verwendung der Mikrowellen - und Grillkombination	21
6	Wartung und Reinigung	23
7	Fehlersuche	25
8	Demontage und Entsorgung	26
9	Garantie	27

1 Einleitung

Herzlichen Glückwunsch zum Kauf Ihres neuen Produkts. Sie haben ein hochwertiges Qualitätsprodukt erworben. Diese Bedienungsanleitung ist ein wichtiger Bestandteil dieses Produkts. Sie enthält wichtige Informationen über Sicherheit, Gebrauch und Entsorgung für den Installateur und den Benutzer des Produkts. Bitte machen Sie sich vor Verwendung des Produkts mit allen Informationen vertraut. Verwenden Sie das Produkt nur wie beschrieben und für die angegebenen Anwendungen. Falls Sie das Produkt an Dritte weitergeben, denken Sie daran, auch alle Anleitungen und anderen relevanten Dokumente mitzugeben. Wenn Sie Fragen haben, weitere Informationen benötigen oder weitere Exemplare dieser Einbau- und Bedienungsanleitung bestellen möchten, kontaktieren Sie uns bitte unter:

VESTEL Germany

Parkring 6 (Business Campus)
85748 Garching b. München
Deutschland

T +49 89 21129 555

F +49 89 55295-2000

E hl-weiss@vestel-germany.de

W www.vestel-germany.de

1.1 Bestimmungsgemäße Verwendung

Dieses Produkt dient zum Erwärmen von Lebensmitteln und Getränken. In diesem Gerät darf nur speziell für den Einsatz in Mikrowellenöfen geeignetes Geschirr verwendet werden.

Dieses Produkt ist nur für den privaten, nicht-gewerblichen Gebrauch bestimmt. Dieses Produkt darf nur in Haushalten oder in vergleichbaren Arbeits- und Wohnbereichen verwendet werden.

Dieses Produkt ist nicht für die Verwendung in den folgenden Umgebungen vorgesehen:

- in Teeküchen in Geschäften, Büros, Laboratorien oder anderen Arbeitsumgebungen;
- in Bauernhäusern;
- in Hotels, Motels und anderen Beherbergungsbetrieben;
- in Bed and Breakfast und privat vermieteten Unterkünften.

Das Produkt ist nicht geeignet für:

- das Kochen und Erwärmen von Lebensmitteln und Getränken in Metallbehältern;
- das Erhitzen von korrosiven Chemikalien oder Dämpfen;
- den Einsatz im Freien;
- das Trocknen von Lebensmitteln oder Kleidung sowie das Erwärmen von Wärmekissen, Pantoffeln, Schwämmen, feuchten Tüchern und ähnlichen Gegenständen.

Alle anderen als in dieser Gebrauchsanweisung beschriebenen Verwendungszwecke gelten als nicht bestimmungsgemäße Verwendung.

1.2 In dieser Anleitung verwendete Sicherheitssymbole

GEFAHR

Dieses Symbol weist auf eine unmittelbare Gefahrensituation hin, die, falls sie nicht vermieden wird, zu schweren Verletzungen oder sogar zum Tod führt.

WARNUNG

Dieses Symbol weist auf eine potenziell gefährliche Situation hin, die, falls sie nicht vermieden wird, zu schweren oder tödlichen Verletzungen führen kann.

VORSICHT

Dieses Symbol weist auf eine potenziell gefährliche Situation hin, die, falls sie nicht vermieden wird, zu leichten bis mittelschweren Verletzungen führen kann.

HINWEIS

Dieses Symbol weist auf eine Situation hin, die, falls sie nicht vermieden wird, zu Schäden am Gerät führen kann.

2 Beschreibung der Mikrowelle

2.1 Produktbestandteile

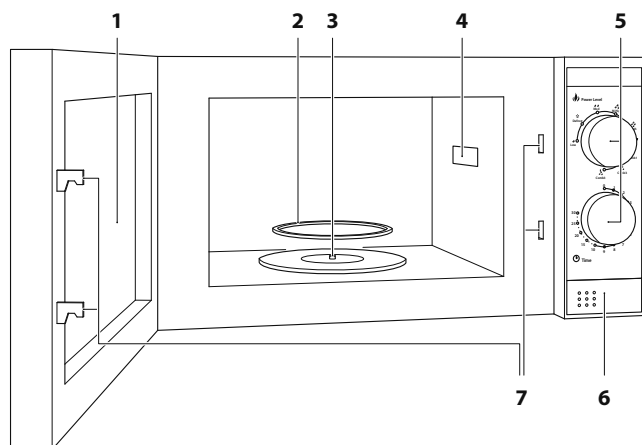

1. Sichtfenster des Mikrowellenofens
2. Drehteller aus Glas
3. Drehtellerhalterung
4. Wellenleiter
5. Bedienfeld
6. Türöffnungstaste
7. Sicherheitsverriegelungssystem der Tür

2.2 Bedienfeld

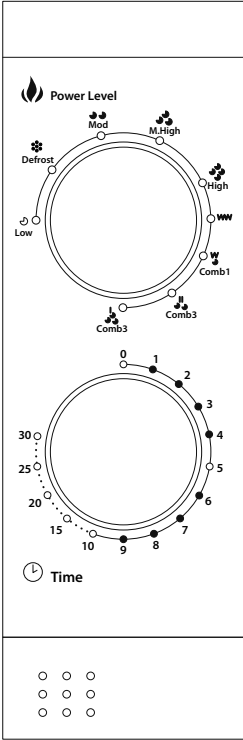
 <p>The diagram illustrates the control panel with two main sections. The upper section is labeled 'Power Level' and features a circular dial with 11 positions: Defrost (snowflake icon), Low (flame icon), Mod (flame icon), M.High (flame icon), High (flame icon), Comb1 (flame icon), Comb3 (flame icon), another Comb3 (flame icon), another High (flame icon), another M.High (flame icon), and another Mod (flame icon). The lower section is labeled 'Time' and features a circular dial with 10 positions numbered 0 to 9, and a 30-minute mark. A clock icon is positioned below the dial. At the bottom of the panel, there is a 2x3 grid of six small circles.</p>	<p>Leistung/Aktion Verwenden Sie diesen Regler, um eine Leistungsstufe auszuwählen. Dies ist der erste Schritt, um einen Kochvorgang zu starten.</p> <p>Timer Mit diesem Regler können Sie den Timer auf bis zu 30 Minuten pro Kochvorgang einstellen.</p>
--	--

2.3 Technische Daten

Modellbezeichnung	VFM620MW - VFM620MX
Gerätebezeichnung	VESTEL Mikrowellenofen
Stromverbrauch (Mikrowelle)	1200 W
Stromverbrauch (Grill)	900 W
Spannung	230 - 240 V; 50Hz
Nennleistung (Mikrowelle)	700 W
Betriebsfrequenz	2450MHz
Steckertyp	Schuko
Außenmaße des Geräts	262×452×327mm
Innenmaße des Garraums	198×315×297mm
Fassungsvermögen:	20 Liter
Gewicht	Etwa 10,5 kg
Betriebstemperatur	-10 °C bis + 40 °C
Relative Luftfeuchtigkeit	10 %~95 % RLF
Farbe	Weiß (VFM620MW) Grau (VFM620MX)

3 Sicherheitshinweise

WARNUNG

Bitte nehmen Sie sich etwas Zeit und lesen Sie sich diese allgemeinen Sicherheitshinweise sorgfältig durch. Befolgen Sie alle Anweisungen. Auf diese Weise vermeiden Sie das Risiko von Bränden, Explosionen, Stromschlägen oder anderen Gefahren, die Sachschäden verursachen und/oder zu schweren oder sogar tödlichen Verletzungen führen können. Bitte stellen Sie sicher, dass jede Person, die das Produkt verwendet, diese Warnungen und Anweisungen gelesen hat und sie auch befolgt.

- Bitte lesen Sie alle Sicherheitshinweise und Anweisungen. Der Hersteller übernimmt keine Haftung für Sach- und Personenschäden, die durch unsachgemäße Handhabung oder Missachtung der Sicherheitshinweise verursacht werden. In solchen Fällen erlischt die Garantie.
- Bewahren Sie alle Sicherheitshinweise und Anweisungen zum Nachschlagen auf und geben Sie diese an nachfolgende Benutzer des Geräts weiter.
- Dieses Gerät ist für den häuslichen Gebrauch in Innenräumen bestimmt. Verwenden Sie es niemals im Freien.
- Verwenden Sie dieses Gerät nur für seinen bestimmungsgemäßen Verwendungszweck und innerhalb der angegebenen Leistungsgrenzen.
- Dieses Gerät ist nicht für den Betrieb über eine externe Zeitschaltuhr oder eine separate Fernbedienung vorgesehen.
- Halten Sie das Gerät von Feuchtigkeit fern.
- Seien Sie stets achtsam und vorsichtig, bei allem was Sie tun. Verwenden Sie keine elektrischen Geräte, wenn es Ihnen an Konzentration oder Aufmerksamkeit mangelt oder Sie unter dem Einfluss von Drogen, Alkohol oder Medikamenten stehen. Auch ein kurzer Moment der Unachtsamkeit kann bei der Verwendung elektrischer Geräte zu schweren Unfällen und Verletzungen führen.
- Lassen Sie Kinder niemals unbeaufsichtigt mit dem Verpackungsmaterial alleine. Verpackungsmaterial ist für Kinder gefährlich, es besteht Erstickungsgefahr! Kinder unterschätzen solche Gefahren häufig. Halten Sie Kinder daher immer vom Verpackungsmaterial fern.

- Dieses Gerät ist nicht für den Gebrauch durch Personen (einschließlich Kinder) mit eingeschränkten körperlichen, sensorischen oder geistigen Fähigkeiten oder mangelnder Erfahrung und/oder Kenntnis bestimmt, es sei denn, diese werden von einer Person beaufsichtigt, die für deren Sicherheit verantwortlich ist oder ihnen entsprechende Anweisungen zur korrekten Verwendung des Produkts gibt. Kinder sollten beaufsichtigt werden, um sicherzustellen, dass sie nicht mit dem Gerät spielen.
- **Verbrennungsgefahr!** Bei Betrieb des Geräts im Kombi-Modus dürfen Kinder den Ofen aufgrund der entstehenden hohen Temperaturen nur unter Aufsicht eines Erwachsenen benutzen.
- **Verbrennungsgefahr!** Zugängliche Teile können während des Betriebs sehr heiß werden. Kleine Kinder sollten daher vom Gerät ferngehalten werden.
- Nehmen Sie bitte alle Zubehörteile wie Rollenring, Glasteller und Grillrost aus Metall aus dem Ofen, bevor Sie das Gerät bewegen oder transportieren, um Beschädigungen zu vermeiden.
- Das Gerät darf nur von einem qualifizierten Elektriker installiert werden.
- Überprüfen Sie das Gerät und das Kabel vor der Installation auf mögliche Beschädigungen.
- Achten Sie darauf, dass das Gerät nicht mit anderen Gegenständen in Berührung kommt.
- Stellen Sie das Gerät immer auf einer stabilen, horizontalen Grundfläche auf.
- Stellen Sie das Gerät nicht in einen Schrank.
- Stellen Sie das Gerät nicht in der Nähe von Wärmequellen auf. Halten Sie das Gerät fern von Feuchtigkeit, hoher Luftfeuchtigkeit oder brennbaren Materialien.
- Achten Sie darauf, dass das Gerät nicht mit anderen Gegenständen in Berührung kommt.
- Entfernen Sie niemals die Abstandshalter von der Rückseite oder den Seiten des Geräts, da diese die Einhaltung eines Mindestabstands zur Wand gewährleisten, in dem die Luft zirkulieren kann.
- Entfernen Sie auf keinen Fall die Glimmerscheibe, welche den Wellenleiter verdeckt.
- Vergewissern Sie sich vor dem Anschließen an das Stromnetz, dass die örtliche Netzspannung mit der am Gerät angegebenen Leistung übereinstimmt.

- Schließen Sie das Gerät an eine geeignete, ordnungsgemäß installierte, geerdete und leicht zugängliche Netzsteckdose an. Achten Sie darauf, dass das Gerät jederzeit vom Stromnetz getrennt werden kann.
- Schützen Sie das Netzkabel vor Beschädigungen, Einklemmen oder Knicken und verlegen Sie es so, dass niemand darüber stolpern kann. Achten Sie insbesondere darauf, dass keine Schäden am Stecker und an der Stelle, an der das Kabel aus dem Gerät austritt, auftreten können.
- Der Betrieb des Mikrowellenofens kann Störungen Ihres Radios, Fernsehers oder ähnlicher Geräte verursachen. Falls Störungen auftreten sollten, können Sie diese verringern oder beseitigen, indem Sie die Tür und die Dichtflächen des Geräts reinigen, die Empfangsantenne des Radios oder Fernsehers neu ausrichten, den Mikrowellenofen verschieben, das Gerät weiter weg vom Empfänger aufstellen oder das Gerät an einer anderen Steckdose anschließen, so dass das Gerät und der Empfänger an verschiedenen Stromkreisen angeschlossen sind.
- Versuchen Sie niemals, das Gerät mit geöffneter Tür zu betreiben, da ein Betrieb bei offener Tür zu einer schädlichen Belastung durch Mikrowellenenergie führen kann. Es ist darauf zu achten, dass die Sicherheitsverriegelung nicht beschädigt oder manipuliert wird.
- Stellen Sie keine Gegenstände zwischen Gerätevorderseite und Tür.
- Achten Sie darauf, dass sich keine Schmutz- oder Reinigungsmittelrückstände auf den Dichtflächen ansammeln.
- Verwenden Sie das Gerät nicht, wenn die Tür oder die Türdichtung beschädigt ist.
- Betreiben Sie das Gerät nicht, wenn es beschädigt ist. Überprüfen Sie immer, ob die Tür korrekt schließt und die Tür (einschließlich etwaiger Knicke oder Verformungen), die Scharniere und Verriegelungen (Bruchstellen oder gelöste Elemente) sowie Türdichtungen und Dichtflächen keine Beschädigungen aufweisen.
- Betreiben Sie das Gerät nicht, wenn es leer ist.
- Legen Sie den Glasteller nicht verkehrt herum in das Gerät. Verwenden Sie beim Kochen immer den Glasteller in Kombination mit dem Rollenring.
- Legen Sie die Lebensmittel bzw. stellen Sie die Behälter mit den Lebensmitteln immer auf den Glasteller, um sie zu garen.

- Falls der Glasteller oder der Rollenring Risse aufweist oder zerbrochen ist, wenden Sie sich bitte an die nächstgelegene autorisierte Kundendienststelle.
- Verwenden Sie den Grillrost nicht im Mikrowellenbetrieb.
- Wenn Sie den Grillrost im Grillmodus verwenden, stellen Sie den Rost immer auf den Glasteller.
- **Brandgefahr!** Wenn Sie Lebensmittel in Kunststoff- oder Papierbehältern erwärmen, überprüfen Sie das Gerät regelmäßig auf mögliche Entzündung.
- **Brandgefahr!** Entfernen Sie Drahtverschlüsse von Papier- oder Kunststoffbeuteln, bevor Sie diese in das Gerät geben.
- **Brandgefahr!** Wenn Sie Rauchgeruch bemerken, schalten Sie das Gerät aus oder ziehen Sie den Netzstecker und halten Sie die Tür geschlossen, um etwaige Flammen zu ersticken.
- **Brandgefahr!** Verwenden Sie den Garraum nicht zu Lagerzwecken. Lassen Sie keine Gegenstände aus Papier, Kochgeschirr oder Nahrungsmittel im Garraum, wenn das Gerät nicht verwendet wird.
- **Explosionsgefahr!** Erhitzen Sie keine Flüssigkeiten oder andere Nahrungsmittel in dicht verschlossenen Behältern.
- Beim Erwärmen von Getränken in der Mikrowelle ist zu beachten, dass es zu einem sogenannten Siedeverzug kommen kann. Handhaben Sie den Behälter daher sorgsam und mit Bedacht.
- Braten Sie keine Lebensmittel im Gerät. Heißes Öl kann die Geräteteile und das Kochgeschirr beschädigen und im schlimmsten Fall Hautverbrennungen verursachen.
- Erwärmen Sie keine Eier in der Schale oder hart gekochte Eier. Sie können explodieren, auch nachdem sie erwärmt und aus der Mikrowelle genommen wurden.
- Stechen Sie Lebensmittel mit dicker Schale (wie Kartoffeln, ganze Kürbisse, Äpfel und Kastanien) vor dem Kochen immer ein.
- **Verbrennungsgefahr!** Überprüfen Sie vor dem Füttern immer die Temperatur von Babyfläschchen, Babygläsern und deren Inhalt. Rühren oder schütteln Sie den Inhalt immer.
- **Verbrennungsgefahr!** Kochgeschirr kann sehr heiß werden. Verwenden Sie Topflappen oder geeignete Topfhandschuhe, um Verbrennungen zu vermeiden.

- **Verbrennungsgefahr!** Die Tür bzw. die Außenfläche der Tür kann während des Betriebs des Geräts heiß werden.
- **Verbrennungsgefahr!** Das Gerät wird während des Betriebs heiß. Berühren Sie keine erwärmten Geräteteile.
- **Verbrennungsgefahr!** Beim Öffnen der Tür oder beim Entfernen von Verpackungsfolie kann Dampf entweichen.
- Verwenden Sie nur für den Gebrauch in Mikrowellen geeignete(s) Geschirr/ Kochutensilien.
- Entfernen Sie keine Abdeckungen, die Sie vor dem Kontakt mit Mikrowellenstrahlung schützen.
- Dieses Gerät erfüllt die Anforderungen der EN 55011/CISPR 11 und ist als Produkt der Klasse B Gruppe 2 klassifiziert. Gruppe 2 umfasst alle ISM RF-Geräte, in denen gezielt Hochfrequenzwellen im Frequenzbereich von 9 kHz bis 400 GHz erzeugt und genutzt werden bzw. nur lokal in Form von elektromagnetischer Strahlung, induktiver und/oder kapazitiver Kopplung, zur Materialbearbeitung, zu Inspektions-/Analysezwecken oder zur Übertragung von elektromagnetischer Energie genutzt werden. Geräte der Klasse B eignen sich für den Einsatz in Innenräumen in Wohnumgebungen und Wohnheimen, die direkt an ein Niederspannungsnetz angeschlossen sind, welches das für Haushaltszwecke genutzte Wohngebäude mit Strom versorgt.
- Das Gerät sollte nach jedem Gebrauch vom Stromnetz getrennt werden, um eine Gefährdung von Mensch und Haustieren auszuschließen.
- Ziehen Sie stets am Stecker, nicht am Kabel. Berühren Sie einen Netzstecker niemals mit nassen Händen.
- Trennen Sie vor dem Reinigen des Geräts alle Stromkabel vom Stromnetz.
- Verwenden Sie keinen Dampfreiniger und keine Reinigungstücher oder Chemikalien, da diese die Oberfläche des Gerätes beschädigen könnten. Wischen Sie das Gehäuse mit einem feuchten Tuch ab. Elektrische/ Elektronische Bauteile sollten nicht gereinigt werden.
- Wartung und Inspektion sollten regelmäßig durchgeführt werden. Stellen Sie die Verwendung des Geräts bei sichtbaren Beschädigungen, starkem Geruch oder übermäßiger Überhitzung von Geräteteilen unverzüglich ein.

- Reinigen Sie das Gerät entsprechend den Anweisungen.
- Versuchen Sie keinesfalls das Gerät zu öffnen, zu modifizieren oder zu reparieren. Lassen Sie das Gerät nicht fallen, durchstoßen oder zerbrechen Sie es nicht und setzen Sie es keinem hohen Druck aus.
- Umbauten des Geräts und technische Modifikationen sind nicht gestattet.
- Ist das Stromkabel beschädigt, muss es von einem qualifizierten Elektriker repariert werden. Alle örtlichen Vorschriften sind einzuhalten.

4 Installation

GEFAHR

- Das Gerät darf nur von einem qualifizierten Elektriker installiert werden.
- Sie sollten das Gerät vor der Installation auf Beschädigungen prüfen. Bei Transportschäden wenden Sie sich bitte umgehend an das Transportunternehmen. Das Gerät wurde vor der Auslieferung auf Funktionstüchtigkeit überprüft.

4.1 Gerät auspacken und Packungsinhalt prüfen

Prüfen Sie, ob die Verpackung die folgenden Bestandteile enthält:

- Mikrowellenofen
- Drehteller aus Glas
- Gerätestecker
- Rollenring
- Bedienungsanleitung

4.2 Montage des Geräts

So montieren Sie Ihr Gerät:

1. Achten Sie darauf, dass alle Verpackungsmaterialien von der Innenseite der Tür entfernt werden.
2. Überprüfen Sie das Gerät und das Kabel vor der Installation auf mögliche Beschädigungen. Verwenden Sie das Gerät nicht, wenn die Tür, Türdichtungen, Dichtflächen, Türscharniere, Verriegelungen und Vertiefungen im Garraum oder an der Tür beschädigt oder lose sind. **WARNING!** Sollten Sie eine Beschädigung feststellen, verwenden Sie das Gerät nicht. Wenden Sie sich umgehend an qualifiziertes Servicepersonal.

3. Stellen Sie das Gerät auf einer stabilen, horizontalen Grundfläche auf. Vergewissern Sie sich, dass die Standfläche das Gewicht des Geräts, einschließlich des schwersten darin zubereiteten Essens, tragen kann.
HINWEIS Platzieren Sie das Gerät nicht in der Nähe eines Radio oder Fernsehers, da das Gerät Interferenzen verursachen kann.
4. Achten Sie darauf, dass mindestens 30 cm freier Luftraum oberhalb des Geräts und 20 cm Freiraum an beiden Seiten vorhanden ist, um eine ausreichende Luftzirkulation zu gewährleisten.
5. Achten Sie darauf, dass die Rückwand des Geräts wandnah platziert wird.
HINWEIS Verdecken oder blockieren Sie keine Öffnungen. Entfernen Sie die Standfüßchen nicht.
6. Schließen Sie das Gerät an eine geeignete, ordnungsgemäß installierte, geerdete und leicht zugängliche Netzsteckdose an. Achten Sie darauf, dass das Gerät jederzeit vom Stromnetz getrennt werden kann. **WARNUNG!** Es wird empfohlen, das Gerät an einem separaten Stromkreis anzuschließen, der nur das Gerät versorgt. Der Anschluss mehrerer Hochspannungsgeräte an einem einzigen Stromkreis kann zu einer Überlastung des Stromnetzes führen und einen Brand oder anderweitig Unfälle oder Schäden verursachen. Wenn Sie das Gerät zum ersten Mal am Stromnetz anschließen, ertönt ein Piepton.
7. Achten Sie darauf, dass das Netzkabel nicht unter dem Ofen oder über eine heiße oder scharfkantige Oberfläche verläuft.

5 Verwendung des Geräts

HINWEIS

- Falls sich Dampf an der Innenseite der Tür oder an der Außenseite rund um die Tür absetzt, wischen Sie die Tür mit einem weichen Tuch ab. Dies kann vorkommen, wenn das Gerät bei hoher Luftfeuchtigkeit verwendet wird und ist ganz normal.
- Bei der ersten Inbetriebnahme des Geräts kann es zu Rauch- und Geruchsentwicklung kommen. Dies ist ein ganz normales Phänomen, da das Gerät aus einer mit Schmieröl beschichteten Stahlplatte hergestellt wurde. Das Neugerät erzeugt Dämpfe und Gerüche, die durch Verbrennung des Schmieröls entstehen. Dieses Phänomen verschwindet nach einer gewissen Zeit.

5.1 Wichtige Zubereitungstechniken

Bei der Zubereitung von Speisen sollten Sie Folgendes beachten:

- Arrangieren Sie die Speisen sorgfältig im Kochgeschirr. Platzieren Sie die dicksten Teile Ihres Essens immer am äußeren Rand des Kochgeschirrs.
- Garen Sie die Lebensmittel immer nur mit der kürzesten angegebenen Zeit und verlängern Sie die Kochdauer bei Bedarf. Übergarte Speisen können rauchen oder sich entzünden.
- Decken Sie die Speisen während des Kochvorgangs immer ab. Dies verhindert Spritzer im Garraum und hilft dabei, die Speisen gleichmäßig zu garen.
- Wenden Sie die Speisen während des Kochvorgangs immer einmal. Dadurch lässt sich die Kochzeit von Lebensmitteln, wie Hühnchen, Hamburgern und von großen Produkten, wie Braten, verkürzen.
- Schichten Sie Speisen wie Fleischbällchen nach der Hälfte der Kochzeit von oben nach unten und von der Mitte an den Rand um.

5.2 Verwendung von Kochgeschirr

Bei der Zubereitung von Speisen sollten Sie Folgendes beachten:

- Mikrowellen dringen nicht durch Metall. Verwenden Sie nur für den Gebrauch in Mikrowellen geeignete(s) Geschirr/ Kochutensilien. Metallbehälter für Speisen und Getränke sind nicht für die Zubereitung von Speisen in der Mikrowelle geeignet. Dieser Hinweis entfällt, wenn der Hersteller der zuzubereitenden Speisen ausdrücklich angegeben hat, dass die betreffenden Metallbehälter für die Zubereitung in der Mikrowelle geeignet sind.
- Verwenden Sie kein Geschirr mit Metallverzierungen.
- Verwenden Sie keine Produkte aus Recyclingpapier im Gerät. Recyclingpapier kann kleine Metallfragmente enthalten, die Funken und/oder Feuer verursachen können.
- Es wird empfohlen, nach Möglichkeit rundes/ovales Geschirr anstelle von rechteckigem/länglichem Geschirr zu verwenden, da die in den Ecken befindlichen Nahrungsmittel dazu neigen, zu übergaren.
- Es können schmale Streifen aus Alufolie verwendet werden, um ein Übergaren an exponierten Stellen zu vermeiden. Verwenden Sie jedoch in keinem Fall zu viel Alufolie und halten Sie einen Abstand von 25 mm zwischen Folie und Garraumwand ein.
- Verwenden Sie das Gerät nicht ohne eingesetztem Glasteller, Rollenring und Antriebswelle.

- Die nachfolgende Liste enthält eine allgemeine Übersicht, die Ihnen bei der Auswahl des richtigen Geschirrs hilft.

KOCHGESCHIRR	MIKROWELLE
Hitzebeständiges Glas	Ja
Nicht hitzebeständiges Glas	Kein
Hitzebeständiges Keramik	Ja
Mikrowellenfestes Geschirr aus Kunststoff	Ja
Küchenpapier	Ja
Metallschale	Kein
Grillrost aus Metall	Kein
Alufolie & Behälter aus Alufolie	Kein

5.3 Verwendung der Mikrowelle

So verwenden Sie die Mikrowellenfunktion:

1. Stellen Sie die Speisen/Lebensmittel in das Gerät. Schließen Sie die Tür.
2. Drehen Sie den **LEISTUNG/AKTION-Regler**, um die gewünschte Leistungsstufe auszuwählen.

Mikrowellenleistung	Beschreibung
100 %	Hoch
81 %	Mittelhoch
58 %	Mittel
36 %	Auftauen
18 %	Niedrig

3. Drehen Sie den **TIMER-Regler**, um die Kochzeit einzustellen. **HINWEIS** Sobald der Timer gedreht wird, beginnt das Gerät zu arbeiten. Falls Sie die Zeit auf weniger als zwei Minuten einstellen, drehen Sie den **TIMER-Regler** erst ein bisschen weiter als zwei Minuten und anschließend wieder zurück auf die korrekte Zeit. **VORSICHT!** Stellen Sie den Timer zurück auf 0, wenn Sie die Speisen aus dem Gerät nehmen, bevor die eingestellte Kochzeit abgelaufen ist oder wenn das Gerät nicht in Betrieb ist. Um das Gerät während des Kochvorgangs anzuhalten, drücken Sie die Türöffnungstaste oder öffnen Sie die Tür mit dem Griff.

5.4 Verwendung des Grills

Die Grillfunktion ist besonders praktisch für dünne Fleischscheiben, Steaks, Koteletts, Kebap, Würstchen oder Hühnerteilchen. Sie eignet sich außerdem auch zum Erwärmen von heißen Sandwiches und Getreidegerichten.

So verwenden Sie die Grillfunktion:

1. Stellen Sie die Speisen/Lebensmittel in das Gerät. Schließen Sie die Tür.
2. Stellen Sie den **LEISTUNG/AKTION-Regler** auf , um die Grillfunktion auszuwählen.
3. Drehen Sie den **TIMER-Regler**, um die Kochzeit einzustellen. **HINWEIS** Sobald der Timer gedreht wird, beginnt das Gerät zu arbeiten. Falls Sie die Zeit auf weniger als zwei Minuten einstellen, drehen Sie den **TIMER-Regler** erst ein bisschen weiter als zwei Minuten und anschließend wieder zurück auf die korrekte Zeit. **VORSICHT!** Stellen Sie den Timer zurück auf 0, wenn Sie die Speisen aus dem Gerät nehmen, bevor die eingestellte Kochzeit abgelaufen ist oder wenn das Gerät nicht in Betrieb ist. Um das Gerät während des Kochvorgangs anzuhalten, drücken Sie die Türöffnungstaste oder öffnen Sie die Tür mit dem Griff.

5.5 Verwendung der Mikrowellen - und Grillkombination

HINWEIS

- Bei der ersten Verwendung der Mikrowellen-Grill-Kombination kann es zu Rauch- und Geruchsentwicklung kommen. Dies ist ein ganz normales Phänomen, da das Gerät aus einer mit Schmieröl beschichteten Stahlplatte hergestellt wurde. Das Neugerät erzeugt Dämpfe und Gerüche, die durch Verbrennung des Schmieröls entstehen. Dieses Phänomen verschwindet nach kurzer Zeit.

Sie können die Mikrowellenfunktion mit dem Grill kombinieren. Diese Funktion ist besonders nützlich für bestimmte Lebensmittel und Zubereitungsarten, darüber hinaus erzielen Sie bei manchen Lebensmitteln ein besonders knuspriges Ergebnis. Die folgende Tabelle zeigt die drei verschiedenen Leistungsstufen für Kombi-Programme.

Programm	Mikrowellen-Kochzeit	Grill-Kochzeit	Geeignet für
Comb1	30 %	70 %	Fisch, Kartoffeln, Getreide
Comb 2	49 %	51 %	Pudding, Omeletten, Ofenkartoffeln
Comb 3	67 %	33 %	Geflügel

So nutzen Sie die Mikrowellen- und Grillkombination:

1. Stellen Sie die Speisen/Lebensmittel in das Gerät. Schließen Sie die Tür.
2. Wählen Sie das gewünschte Kombi-Programm mit dem **LEISTUNG/AKTION-Regler** aus.
3. Drehen Sie den **TIMER-Regler**, um die Kochzeit einzustellen. **HINWEIS** Sobald der Timer gedreht wird, beginnt das Gerät zu arbeiten. Falls Sie die Zeit auf weniger als zwei Minuten einstellen, drehen Sie den **TIMER-Regler** erst ein bisschen weiter als zwei Minuten und anschließend wieder zurück auf die korrekte Zeit. **VORSICHT!** Stellen Sie den Timer zurück auf 0, wenn Sie die Speisen aus dem Gerät nehmen, bevor die eingestellte Kochzeit abgelaufen ist oder wenn das Gerät nicht in Betrieb ist. Um das Gerät während des Kochvorgangs anzuhalten, drücken Sie die Türöffnungstaste oder öffnen Sie die Tür mit dem Griff.

6 Wartung und Reinigung

WARNUNG

Das Gerät sollte regelmäßig gereinigt und eventuell vorhandene Lebensmittelrückstände sollten gründliche beseitigt werden. Wird der Ofen nicht richtig sauber gehalten, könnte dies zu Verschleißerscheinungen der Oberflächen führen, die sich wiederum nachteilig auf die Lebensdauer des Geräts auswirken und möglicherweise auch gefährliche Situationen hervorrufen können.

Reinigung des Geräts:

1. Trennen Sie vor dem Reinigen des Geräts alle Stromkabel vom Stromnetz.
2. Reinigen Sie das Innere des Geräts mit einem feuchten Tuch. Bei starker Verschmutzung des Geräts können milde Reinigungsmittel verwendet werden. Verwende Sie keinen Sprühreiniger oder aggressive Reinigungsmittel. Diese könnten auf der Oberfläche der Tür Flecken oder Streifen hinterlassen oder das Material stumpf machen.
3. Reinigen Sie die Außenseite des Ofens mit einem feuchten Tuch. **HINWEIS** Um Schäden an den Funktionselementen im Inneren des Geräts zu vermeiden, sollten Sie unbedingt darauf achten, dass kein Wasser in die Lüftungsöffnungen eindringt.
4. Wischen Sie die Tür, beide Seiten des Sichtfensters, die Türdichtungen und alle angrenzenden Teile regelmäßig mit einem feuchten Tuch ab, um Spritzer oder Verschmutzungen zu beseitigen. Verwenden Sie keine Reinigungstücher oder Chemikalien, da diese die Oberfläche des Gerätes beschädigen könnten.
5. Reinigung des Bedienfelds:
 - a. Öffnen Sie die Tür, um zu verhindern, dass sich das Gerät versehentlich einschaltet.
 - b. Reinigen Sie das Bedienfeld anschließend mit einem weichen, feuchten Tuch. **HINWEIS** Achten Sie darauf, dass das Bedienfeld nicht nass wird.

6. Nehmen Sie den Glasteller bei Bedarf zum Reinigen heraus. Waschen Sie den Teller in mildem Seifenwasser oder in der Spülmaschine.
7. Wischen Sie den Boden des Garraums mit einem milden Reinigungsmittel aus. Reinigen Sie den Rollenring mit mildem Seifenwasser oder in der Spülmaschine. **HINWEIS** Garraumboden und Rollenring sollten regelmäßig gereinigt werden, um übermäßige Geräusentwicklung zu verhindern. Wenn Sie den Rollenring herausnehmen, achten Sie darauf, dass er in der richtigen Position wieder eingesetzt wird.
8. Eventuell vorhandene Gerüche können Sie aus Ihrem Gerät entfernen, indem Sie eine Tasse Wasser mit dem Saft und der Schale einer ganzen Zitrone in eine mikrowellenfeste Schale geben. 5 Minuten lang kochen lassen. Wischen Sie das Gerät gründlich aus, anschließend mit einem weichen Tuch trocknen.

7 Fehlersuche

WARNUNG

Reparaturen an der Elektrik dürfen nur durch einen qualifizierten Elektriker erfolgen. Alle örtlichen Vorschriften sind einzuhalten. Sollten Unklarheiten oder Zweifel bestehen, wenden Sie sich bitte an den Hersteller.

Fehler	Ursache	Lösung
Das Licht funktioniert nicht	Das Leuchtmittel ist defekt	Wenden Sie sich bitte an Ihren Händler oder an den Hersteller.
Das Gerät funktioniert nicht.	Stromversorgung locker oder unterbrochen	Den Stecker an einer Wandsteckdose anschließen
	Sicherung ist defekt	Die Sicherung zurücksetzen/ austauschen
	Steckdose defekt	Versuchen Sie, das Gerät an einer anderen Wandsteckdose zu betreiben.
Das Gerät heizt nicht auf	Tür nicht richtig geschlossen	Schließen Sie die Tür richtig.
Das Gerät verursacht Störungen am Fernsehgerät / der TV-Empfang ist gestört	Elektrogeräte können während des Betriebs Interferenzen verursachen	Dies ist normal. Versuchen Sie, den Abstand zwischen den Geräten zu vergrößern.
Die Beleuchtung des Geräts ist gedimmt	Das Gerät arbeitet mit einer niedrigen Leistungsstufe	Dies ist normal.
Dampf sammelt sich an der Innenseite oder rund um die Außenseite der Tür.	Das Gerät wird in einer Umgebung mit hoher Feuchtigkeit genutzt	Dies ist normal. Wischen Sie die Tür mit einem weichen Tuch ab.
Es kommt zu Rauch- und Geruchsentwicklung.	Neugeräte erzeugen Dämpfe und Gerüche, die durch Verbrennung von Schmieröl entstehen.	Bei der ersten Inbetriebnahme des Geräts kann es daher zu Rauch- und Geruchsentwicklung kommen. Dies ist normal. Dieses Phänomen wird nach einiger Zeit verschwinden.

8 Demontage und Entsorgung



Die Symbole auf dem Produkt, dem Zubehör oder der Verpackung weisen darauf hin, dass dieses Gerät nicht mit dem Hausmüll entsorgt werden darf, sondern an einer speziellen Sammelstelle abgegeben werden muss. Entsorgen Sie das Gerät an einer Sammelstelle für das Recycling von Elektro- und Elektronik-Altgeräten, wenn Sie innerhalb der EU oder in einem anderen europäischen Land

leben, das über Entsorgungssysteme zur getrennten Sammlung von Elektro- und Elektronik-Altgeräten verfügt. Mit der korrekten Entsorgung des Geräts tragen Sie dazu bei, mögliche Umwelt- und Gesundheitsrisiken zu vermeiden, die durch eine unsachgemäße Behandlung von Altgeräten verursacht werden können. Die Wiederverwertung von Materialien trägt zur Erhaltung der natürlichen Ressourcen bei. Entsorgen Sie daher Ihre Elektro- und Elektronik-Altgeräte nicht im Hausmüll.

Die Umverpackung besteht aus umweltfreundlichen Materialien, die in Ihrem Wertstoffhof vor Ort entsorgt werden können. Durch eine ordnungsgemäße Entsorgung der Verpackungen und Verpackungsabfälle tragen Sie dazu bei, mögliche Gefahren für die Umwelt und die Gesundheit zu vermeiden. Das Symbol auf der Außenverpackung zeigt an, dass die Verpackung aus Pappe (PAP) besteht.

9 Garantie

Bevor Sie den Kundendienst kontaktieren, überprüfen Sie bitte Folgendes:

- Ist das Gerät richtig am Stromnetz angeschlossen? Ziehen Sie den Netzstecker aus der Steckdose, warten Sie 10 Sekunden und stecken Sie ihn dann wieder ein.
- Funktionieren Sicherung und Hauptschalter einwandfrei? Falls Sie einwandfrei funktionieren, probieren Sie die Wandsteckdose mit einem anderen Gerät aus.
- Ist das Bedienfeld korrekt programmiert und der Timer eingeschaltet?
- Ist die Tür sicher verriegelt, ist das Verriegelungssystem der Tür eingerastet? Wenn die Tür nicht richtig geschlossen ist, zirkulieren die Mikrowellen nicht im Inneren des Geräts.

Falls Sie weitere Fragen haben sollten, kontaktieren Sie uns bitte telefonisch unter der Nummer:

+49 89 21129 555

Oder schreiben Sie uns eine E-Mail:

hl-weiss@vestel-germany.de

Die Herstellergarantie gilt 24 Monate ab dem Kaufdatum.

Die Garantie erlischt, wenn der Defekt auf eine der folgenden Ursachen zurückzuführen ist:

- Gewalteinwirkung von außen
- Unsachgemäße Wartung
- Nichtbeachtung der Bedienungsanleitung
- Beschädigung durch Blitzschlag

Vertrieben von:

VESTEL Germany GmbH

Parkring 6

85748 Garching b. München

Deutschland

www.vestel-germany.de

Table of Contents

1	Introduction	29
1.1	Intended use	30
1.2	Safety symbols used in this manual	31
2	Description of the microwave	32
2.1	Product elements	32
2.2	Control panel	33
2.3	Technical data	34
3	Safety instructions	35
4	Installation	40
4.1	Unpacking and checking the contents	40
4.2	How to install the appliance	40
5	Using the appliance	42
5.1	Important cooking techniques	42
5.2	How to use cooking utensils	42
5.3	How to use the microwave	43
5.4	How to use the grill	44
5.5	How to use the microwave and grill combination	44
6	Maintenance and cleaning	46
7	Troubleshooting	47
8	Dismantling and disposal	48
9	Warranty	49

1 Introduction

Congratulations on the purchase of your new product. You have bought a high quality product. These instructions are part of this product. They contain important information regarding safety, use and disposal for the installer and user of the product. Please familiarise yourself with all information prior to using your product. Use the product only as described and for the specified applications. When transferring the product to a third party make sure to also supply all instructions and other relevant documents.

If you have any questions, require further information or wish to order more copies of these installation and operating instructions, please contact:

VESTEL Germany

Parkring 6 (Business Campus)
85748 Garching b. München
Germany

T +49 89 21129 555

F +49 89 55295-2000

E hl-weiss@vestel-germany.de

W www.vestel-germany.de

1.1 Intended use

This product is intended to be used for heating food and beverages. The product is only intended for utensils that are suitable for use in microwave ovens.

This product is intended for private, non-commercial use. The product may only be used in domestic or similar working and residential environments.

This product is not intended to be used in:

- staff kitchen areas in shops, offices, laboratories and other working environments;
- farm houses;
- hotels, motels and other residential environments;
- bed and breakfast type environments.

The product is not intended for:

- cooking food and beverages in metallic containers;
- heating corrosive chemicals or vapours;
- outdoor use;
- drying of food or clothing and heating of warming pads, slippers, sponges, damp cloth and similar products.

All uses other than those described in this manual shall be considered inappropriate uses.

1.2 Safety symbols used in this manual

DANGER

This symbol is used to indicate an imminently hazardous situation which, if not avoided, will result in death or serious injury.

WARNING

This symbol is used to indicate a potentially hazardous situation which, if not avoided, could result in death or serious injury.

CAUTION

This symbol is used to indicate a potentially hazardous situation which, if not avoided, could result in minor or moderate injury.

NOTICE

This symbol is used to indicate a situation which, if not avoided, could result in damage to the appliance.

2 Description of the microwave

2.1 Product elements

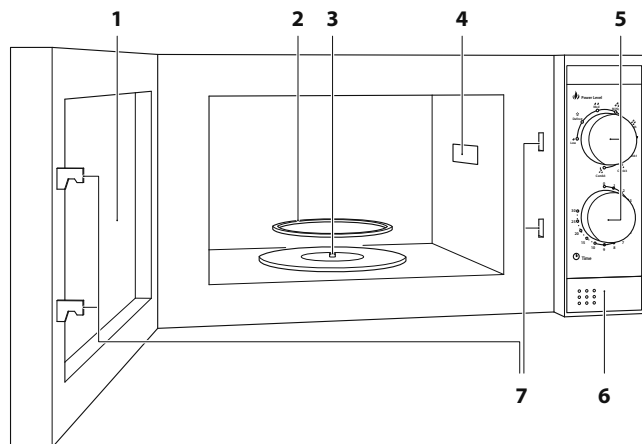

1. Oven Window
2. Glass Tray
3. Turntable Support
4. Wave Guide
5. Control Panel
6. Door Release Button
7. Door Safety Lock System

2.2 Control panel

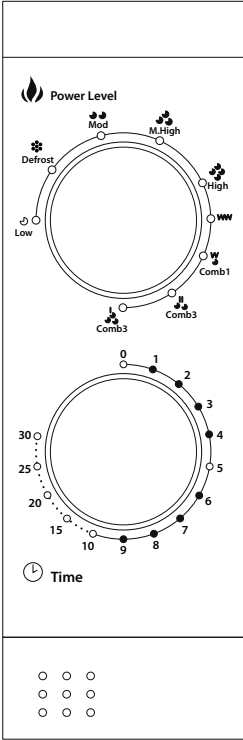
	<p>Power/Action</p> <p>Use this control button to choose a cooking power level. It is the first step to start a cooking session.</p> <p>Timer</p> <p>Use this control button to set the timer up to 30 minutes per cooking session.</p>
---	---

2.3 Technical data

Model identification code	VFM620MW - VFM620MX
Appliance name	VESTEL Microwave oven
Power consumption (microwave)	1200 W
Power consumption (grill)	900 W
Power	230 - 240V; 50Hz
Rated output power (microwave)	700 W
Operation frequency	2450MHz
Plug type	Schuko
Outside dimensions	262×452×327mm
Oven cavity dimensions	198×315×297mm
Oven capacity:	20 litres
Weight	Approx. 10.5 kg
Operating temperature	-10 °C to + 40 °C
Relative humidity	10 %~95 % RH
Colour	White (VFM620MW) Grey (VFM620MX)

3 Safety instructions

WARNING

Please take the time to read these general safety instructions carefully. Follow all the instructions. This will help you avoid the risk of fire, explosions, electric shocks or other hazards that may result in damage to property and/or severe or fatal injuries. Please ensure that everyone who uses the appliance has read and followed these warnings and instructions.

- Please read all the safety information and the instructions. The manufacturer accepts no liability for any material damage or personal injury caused by incorrect handling or non-compliance with the safety instructions. In such cases, the warranty will be voided.
- Keep all safety information and instructions for future reference and pass them on to subsequent users of the appliance.
- The appliance is intended for domestic and indoor use only. Never use outdoors.
- Use the appliance according to its intended use only and within the specified performance limits.
- The appliance is not intended to be operated by means of an external timer or separate remote-control system.
- Keep the appliance away from moisture.
- Be vigilant at all times, and always be aware of what you are doing. Do not use electrical equipment whenever your concentration or awareness is poor or you are under the influence of drugs, alcohol or medication. Even a moment of inattentiveness can lead to serious accidents and injuries when using electrical equipment.
- Never leave children unattended with the packaging material. The packaging material represents a danger of suffocation. Children frequently underestimate the dangers. Always keep children away from the packaging material.
- This appliance is not intended for use by persons (including children) with restricted physical, sensory or intellectual capabilities or a lack of experience and/or knowledge, unless they are supervised by a person who is responsible for their safety, or who provides them with instructions on how to

use the appliance. Children should be supervised in order to ensure that they do not play with the appliance.

- **Risk of burning!** When the appliance is operated in the combination mode, children shall only use the oven under adult supervision due to the temperatures generated.
- **Risk of burning!** Accessible parts may become hot during use. Young children should be kept away.
- Please take out any utensils, such as the roller ring, glass tray and metal rack before you move or transport the appliance to avoid damage.
- The appliance may only be installed by a qualified and trained electrician.
- Check the appliance and cable for any damage before installation.
- Make sure to place the appliance free from other objects.
- Always place the appliance on a stable and horizontal surface.
- Do not place the appliance in a cabinet.
- Do not place the appliance near heat sources. Keep the appliance clear from moisture, high humidity or combustible materials.
- Make sure to place the appliance free from other objects.
- Never remove the distance holder in the back or on the sides of the appliance, as they ensure a minimum distance from the wall for air circulation.
- Do not remove the mica plate covering the waveguide.
- Prior to connecting to the mains, make sure your local mains voltage matches the rating indicated on the appliance.
- Connect the appliance to a suitable, properly installed, earthed and easily accessible mains power socket. Make sure the appliance can be disconnected from the mains at all times.
- Protect the mains cord from being damaged, pinched or buckled and position it in a way that people cannot trip over the cord. It is particularly important to ensure that damage is avoided to the plug and at the point where the cord exits from the appliance.
- Operation of the microwave oven can cause interference to your radio, TV, or similar equipment. When there is interference, it may be reduced or eliminated by cleaning the door and sealing surface of the appliance, reorienting the receiving antenna of the radio or television relocating the

microwave oven, moving the appliance away from the receiver or plugging the appliance into a different outlet so that the appliance and receiver are connected to different circuits.

- Do not attempt to operate the appliance with the door open since open-door operation may result in harmful exposure to microwave energy. It is important not to interfere or tamper with the safety interlocks.
- Do not place any object between the appliance front face and the door.
- Do not allow soil or cleaner residue to accumulate on sealing surfaces.
- Do not use the appliance if the door or door seals are damaged.
- Do not operate the appliance if it is damaged. Always check that the door closes properly and that there is no damage to the door (including any dents), hinges and latches (broken or loosened) and door seals and sealing surfaces.
- Do not operate the appliance when empty.
- Do not place the glass tray upside down. Always use both the glass tray and turntable ring assembly during cooking.
- Always place the food and containers of food on the glass tray for cooking.
- If the glass tray or turntable ring assembly contains cracks or breaks, contact your nearest authorized service centre.
- Do not use the grill rack in microwave function.
- When using the grill rack in grill function, always place the rack on the glass tray.
- **Risk of fire!** When heating food in plastic or paper containers, check the appliance frequently for ignition hazards.
- **Risk of fire!** Remove wire twist-ties from paper or plastic bags before placing them in the appliance.
- **Risk of fire!** If smoke is detected, switch off or unplug the appliance and keep the door closed in order to stifle any flames.
- **Risk of fire!** Do not use the cavity for storage purposes. Do not leave paper products, cooking utensils, or food in the cavity when not in use.
- **Risk of explosion!** Do not heat liquid or other food in sealed containers.
- Heating of beverages may result in delayed eruptive boiling. Make sure to handle the container with care.

- Do not fry food in the appliance. Hot oil can damage parts and utensils and even result in skin burns.
- Do not heat eggs in their shell and whole hard-boiled eggs. They may explode, even after microwave heating has ended.
- Always pierce food with thick skin (such as potatoes, whole squashes, apples and chestnuts) before cooking.
- **Risk of burning!** Always check the temperature of feeding bottles, baby jars and its content before serving them. Always stir or shake the content.
- **Risk of burning!** Cooking utensils may become hot. Use pot holders or suitable gloves to prevent burning.
- **Risk of burning!** The door or the outer surface may get hot when the appliance is operating.
- **Risk of burning!** During use the appliance becomes hot. Do not touch any heated elements.
- **Risk of burning!** Steam may escape when opening lids or wrapping foil.
- Only use utensils that are suitable for use in the appliance.
- Do not remove any covers which give protection against exposure to microwave energy.
- This appliance complies with EN 55011/CISPR 11 and is classified as a class B Group 2 product. Group 2 contains all ISM RF equipment in which radio-frequency energy in the frequency range 9 kHz to 400 GHz is intentionally generated and used or only used locally, in the form of electromagnetic radiation, inductive and/or capacitive coupling, for the treatment of material, for inspection/analysis purposes, or for transfer of electromagnetic energy. Class B equipment is equipment suitable for use in locations in residential environments and in establishments directly connected to a low voltage power supply network which supplies buildings used for domestic purposes.
- After each use the appliance should be disconnected from the mains to ensure that it does not represent a risk to humans and domestic animals.
- Always grasp the plug, not the cord itself. Never touch a mains plug with wet hands.
- Unplug all power connections before cleaning the appliance.
- Do not use steam cleaners, wipes or chemicals as these could damage the surface. Wipe the housing with a damp cloth. Electrical/electronic parts should not be cleaned.

- Maintenance and inspection should be undertaken on a frequent basis. If there is any visible damage, a strong odour or excessive overheating of components, stop using the appliance.
- Clean the appliance in accordance with instructions.
- Do not attempt to open, modify or repair the appliance. Do not drop, puncture, break or expose to high pressure.
- Alterations to the appliance and technical modifications are not permitted.
- If the power cord is damaged, the repair must be undertaken by a qualified electrician. All local regulations must be followed.

4 Installation

DANGER

- The appliance may only be installed by a qualified and trained electrician.
- Before you install the appliance, you should check it for damage. If damage has occurred during transport, please inform the manufacturer immediately. The appliance has been tested to ensure proper functioning before delivery.

4.1 Unpacking and checking the contents

Check to ensure the package contains the following items:

- Microwave oven
- Glass tray
- Connector
- Roller ring
- User manual

4.2 How to install the appliance

To install the appliance:

1. Make sure that all the packing materials are removed from the inside of the door.
2. Check the appliance and cable for any damage before installation. Do not use the appliance if the door, door seals, sealing surface, door hinges, latches and dents inside the cavity or on the door are damaged or loose. **WARNING!** If there is any damage, do not operate the appliance. Contact qualified service personnel.
3. Place the appliance on a stable and horizontal surface. Make sure that the surface can hold the weight of the appliance including the heaviest food likely to be cooked. **NOTICE** Do not place the appliance near a radio or TV as the appliance may cause interference.
4. Make sure there is a minimum 30cm of free space above the top surface of the appliance and 20cm at both sides for sufficient airflow.

5. Make sure that the rear plate of the appliance is placed close to the wall.
NOTICE Do not cover or block any openings. Do not remove feet.
6. Connect the appliance to a suitable, properly installed, earthed and easily accessible mains power socket. Make sure the appliance can be disconnected from the mains at all times. **WARNING!** It is recommended to connect the appliance to a separate circuit serving only the appliance. Connecting several high voltage devices to one circuit may overload the electricity network and result in a fire or other accidents or damage. When the appliance is first plugged in, you will hear a beep.
7. Make sure that the power supply cord does not run under the oven or over any hot or sharp surfaces.

5 Using the appliance

NOTICE

- If steam accumulates inside or around the outside of the door, wipe the door with a soft cloth. This may occur when the appliance is operated under high humidity condition and is normal.
- When the appliance is first used, it may produce some smoke and odour. This is a normal phenomenon, because the appliance is made of a steel plate coated with lubricating oil. The new appliance produces fumes and odour generated by burning the lubricating oil. This phenomenon will disappear after a period of use.

5.1 Important cooking techniques

When preparing food, take the following into account:

- Arrange food carefully. Place the thickest parts of your food towards the outside of the dish.
- Always cook for the shortest amount of time indicated and add more time as needed. Overcooked food can smoke or ignite.
- Always cover food while cooking. Covers prevent splattering and help food to cook evenly.
- Always turn food over once during cooking. This helps to speed up the cooking of food, such as chicken, hamburgers and large items like roasts.
- Rearrange foods such as meatballs halfway through cooking both from top to bottom and from the centre of the dish to the outside.

5.2 How to use cooking utensils

When preparing food, take the following into account:

- The appliance cannot penetrate metal. Only use utensils that are suitable for use in the appliance. Metallic containers for food and beverages are not allowed for microwave cooking. This requirement is not applicable if the manufacturer of the food to be prepared has indicated that the metallic containers are suitable for microwave cooking.

- Do not use dishes with a metallic trim.
- Do not use recycled paper products in the appliance. These may contain small metal fragments which may cause sparks and/or fires.
- It is recommended to use round/oval dishes instead of square/oblong ones, as food in corners tends to overcook.
- Narrow strips of aluminium foil may be used to prevent overcooking of exposed areas. However, do not use too much aluminium foil and keep a distance of 25mm between foil and cavity.
- Do not operate the appliance without the glass tray, roller support, and shaft in their proper positions.
- The list below is a general overview to help you select the correct utensils.

COOKWARE	MICROWAVE
Heat-Resistant Glass	Yes
Non Heat-Resistant Glass	No
Heat-Resistant Ceramics	Yes
Microwave-Safe Plastic Dish	Yes
Kitchen Paper	Yes
Metal Tray	No
Metal Rack	No
Aluminium Foil & Foil Containers	No

5.3 How to use the microwave

To use the microwave:

1. Place food in the appliance. Close the door.
2. Turn the **POWER/ACTION control button** to select a power level.

Power Output	Description
100%	High
81%	M.High
58%	Med
36%	Defrost
18%	Low

3. Turn the **TIMER control button** to select the time. **NOTICE** As soon as the timer is turned on, the appliance starts cooking. When setting the time to less than two minutes, turn the **TIMER control button** a bit further than two minutes and then back to the correct time again. **CAUTION!** Always put the timer back to the zero position if food is removed from the appliance before the set cooking time is completed, or when the oven is not in use. To stop the appliance during the cooking process, push the door release button or open the door by using the handle.

5.4 How to use the grill

The grill cooking function is particularly useful for thin slices of meat, steaks, chops, kebabs, sausages or pieces of chicken. It is also suitable for cooking hot sandwiches and au grain dishes.

To use the grill:

1. Place food in the appliance. Close the door.
2. Turn the **POWER/ACTION control button** to  to select the grill.
3. Turn the **TIMER control button** to select the time. **NOTICE** As soon as the timer is turned on, the appliance starts cooking. When setting the time to less than two minutes, turn the **TIMER control button** a bit further than two minutes and then back to the correct time again. **CAUTION!** Always put the timer back to the zero position if food is removed from the appliance before the set cooking time is completed or when the oven is not in use. To stop the appliance during the cooking process, push the door release button or open the door by using the handle.

5.5 How to use the microwave and grill combination

NOTICE

- When the microwave and grill combination is first used, it may produce some smoke and odour. This is a normal phenomenon, because the appliance is made of a steel plate coated with lubricating oil. The new appliance produces fumes and odour generated by burning the lubricating oil. This phenomenon will disappear after a short period of use.

You can combine microwave cooking with grill cooking. This feature is particularly suitable for certain foods and culinary operations, as well as for keeping the crispness of certain foods. The below table shows the three different power settings for combination programs.

Program	Microwave cooking time	Grill cooking time	Suitable for
Comb 1	30%	70%	Fish, potatoes, au grain
Comb 2	49%	51%	Pudding, omelettes, baked potatoes
Comb 3	67%	33%	Poultry

To use the microwave and grill combination:

1. Place food in the appliance. Close the door.
2. Turn the **POWER/ACTION control button** to select the combination program.
3. Turn the **TIMER control button** to select the time. **NOTICE** As soon as the timer is turned on, the appliance starts cooking. When setting the time to less than two minutes, turn the **TIMER control button** a bit further than two minutes and then back to the correct time again. **CAUTION!** Always put the timer back to the zero position if food is removed from the appliance before the set cooking time is completed or when the oven is not in use. To stop the appliance during the cooking process, push the door release button or open the door by using the handle.

6 Maintenance and cleaning

WARNING

The appliance should be cleaned regularly and any food deposits should be removed. Failure to maintain the oven in a clean condition could lead to deterioration of the surface that could adversely affect the life of the appliance and could possibly lead to hazardous situations.

To clean the appliance:

1. Unplug all power connections before cleaning the appliance.
2. Clean the inside of the appliance with a damp cloth. Mild detergents may be used if the appliance gets very dirty. Avoid using spray or other harsh cleaners. They may stain, streak or dull the door surface.
3. Clean the outside of the oven with a damp cloth. **NOTICE** To prevent damage to the operating parts inside the appliance, make sure water does not seep into the ventilation openings.
4. Wipe the door, both sides of the window, the door seals and adjacent parts frequently with a damp cloth to remove any spills or spatters. Do not use wipes or chemicals as these could damage the surface.
5. To clean the control panel:
 - a. Pull the door open to prevent the appliance from accidentally turning on.
 - b. Clean the control panel with a soft, damp cloth. **NOTICE** Do not allow the control panel to become wet.
6. If necessary, remove the glass tray for cleaning. Wash the tray in mild soapy water or in a dishwasher.
7. Wipe the appliance bottom surface with a mild detergent. Wash the roller ring in mild soapy water or in a dishwasher. **NOTICE** The bottom surface and roller ring should be cleaned regularly to avoid excessive noise. When removing the roller ring, make sure to replace it in the correct position.
8. Remove odours from your appliance by combining a cup of water with the juice and skin of one lemon in a microwaveable bowl. Cook for 5 minutes. Wipe the appliance thoroughly and dry with a soft cloth.

7 Troubleshooting

WARNING

Only a qualified electrician may carry out any electrical repairs. All local regulations must be followed. Contact the manufacturer in case of any doubts.

Error	Cause	Solution
The light is not working	The lamp is broken	Contact your dealer or the manufacturer
The appliance does not work	Power supply loose or disconnected	Connect power supply to wall socket
	Fuse is broken	Reset/Replace fuse
	Wall socket broken	Try using the appliance in another wall socket
The appliance does not heat	Door not closed well	Close the door correctly.
The appliance interferes with the TV/ The TV reception is disturbed	Electrical appliances may cause interference when operating	This is normal. Try to increase the distance between the appliances.
The light of the appliance is dimmed	The appliance is operating at a low power level	This is normal.
Steam accumulates inside or around the outside of the door.	The appliance is operated under high humidity condition	This is normal. Wipe the door with a soft cloth.
Smoke and odour is produced.	The appliance produces fumes and odour generated by burning the lubricating oil.	When the appliance is first used, it may produce some smoke and odour. This is normal. This phenomenon will disappear after a period of using.

8 Dismantling and disposal



The symbols on the product, accessories and packaging indicate that this appliance must not be treated as normal municipal waste but must be collected separately. Dispose of the appliance at a collection point for the recycling of waste electrical and electronic equipment if you live within the EU or in another European country that operates separate collection systems for waste electrical and electronic equipment. By disposing of the appliance in the proper manner, you will help to avoid possible hazards to the environment and public health that could otherwise be caused by improper treatment of waste equipment. The recycling of materials contributes to the conservation of natural resources. Therefore do not dispose of your old electrical and electronic equipment with normal municipal waste.

The outer packaging is made of environmentally friendly materials, which may be disposed of at your local recycling facility. By disposing of the packaging and packaging waste in the proper manner, you will help to avoid possible hazards to the environment and public health. The symbol on the outer packaging indicates that the packaging is made of PAP.

9 Warranty

Before contacting service, please make sure that:

- the appliance is plugged in correctly. Remove the plug from the wall socket, wait 10 seconds, and plug it in again.
- your fuse and the main circuit breaker operate correctly. If these operate correctly, check the wall socket with another appliance.
- the control panel is programmed correctly and the timer is set.
- the door is securely closed, engaging the door lock system. If the door is not properly closed, the microwave energy will not flow inside.

If you still have questions please contact us at:

+49 89 21129 555

Or email us at:

hl-weiss@vestel-germany.de

The duration of the manufacturer's warranty is 24 months from the date of purchase.

The warranty will be void in cases in which the malfunction is attributable to:

- use of external force
- improper maintenance
- failure to comply with operating instructions
- damage caused by lightning

Distributed by:

VESTEL Germany GmbH

Parkring 6

85748 Garching b. München

Germany

www.vestel-germany.de

Sommaire

1	Introduction	51
1.1	Utilisation prévue	52
1.2	Symboles de sécurité utilisés dans ce manuel	53
2	Description du micro-ondes	54
2.1	Éléments du produit	54
2.2	Panneau de commande	55
2.3	Données techniques	56
3	Informations relatives à la sécurité	57
4	Installation	62
4.1	Déballage et vérification du contenu	62
4.2	Comment installer l'appareil	62
5	Utiliser l'appareil	64
5.1	Techniques importantes de cuisson	64
5.2	Comment utiliser les ustensiles de cuisine	64
5.3	Comment utiliser le micro-ondes	66
5.4	Comment utiliser le grill	66
5.5	Comment utiliser la combinaison micro-ondes et grill	67
6	Maintenance et nettoyage	69
7	Dépannage	70
8	Démantèlement et élimination	71
9	Garantie	72

1 Introduction

Félicitations pour l'achat de votre nouveau produit. Vous avez acheté un produit de haute qualité. Ces instructions font partie intégrante du produit. Elles contiennent des informations importantes sur la sécurité, l'utilisation et l'élimination pour l'installateur et l'utilisateur du produit. Veuillez vous familiariser avec toutes les informations avant d'utiliser votre appareil. Utilisez le produit uniquement suivant la description et les applications spécifiées. Lorsque vous transférez le produit à un tiers, assurez-vous de fournir également toutes les instructions et autres documents pertinents.

Si vous avez des questions, que vous avez besoin d'informations complémentaires ou que vous souhaitez commander d'autres exemplaires des présentes instructions d'installation et d'utilisation, veuillez contacter :

VESTEL Germany

Parkring 6 (Business Campus)
85748 Garching b. Munich
Allemagne

T +49 89 21129 555

F +49 89 55295-2000

E hl-weiss@vestel-germany.de

W www.vestel-germany.de

1.1 Utilisation prévue

Ce produit est destiné à être utilisé pour chauffer des aliments et des boissons. Le produit est uniquement destiné à des ustensiles pouvant être utilisés dans des fours à micro-ondes.

Ce produit est destiné à un usage privé et non commercial. Le produit ne doit être utilisé que dans des environnements domestiques ou des environnements de travail et résidentiels similaires.

Ce produit n'est pas destiné à être utilisé dans :

- des cuisines de personnel dans des magasins, des bureaux, des laboratoires et d'autres environnements de travail,
- des maisons de ferme,
- des hôtels, motels et autres environnements résidentiels,
- des environnements de type chambres d'hôtes.

Le produit n'est pas destiné à :

- cuire des aliments et des boissons dans des récipients en métal,
- chauffer des vapeurs ou des produits chimiques corrosifs,
- une utilisation en extérieur,
- au séchage d'aliments ou de vêtements et au chauffage de coussins chauffants, chaussons, éponges, chiffons humides et autres produits similaires.

Toutes les utilisations autres que celles décrites dans le présent manuel doivent être considérées comme des utilisations inappropriées.

1.2 Symboles de sécurité utilisés dans ce manuel

DANGER

Ce symbole est utilisé pour indiquer une situation dangereuse imminente qui, si elle n'est pas évitée, entraînera un décès ou des blessures graves.

AVERTISSEMENT

Ce symbole indique une situation potentiellement dangereuse qui, si elle n'est pas évitée, peut entraîner un décès ou des blessures graves.

ATTENTION

Ce symbole indique une situation potentiellement dangereuse qui, si elle n'est pas évitée, peut entraîner des blessures mineures ou modérées.

REMARQUE

Ce symbole est utilisé pour indiquer une situation qui, si elle n'est pas évitée, pourrait endommager l'appareil.

2 Description du micro-ondes

2.1 Éléments du produit

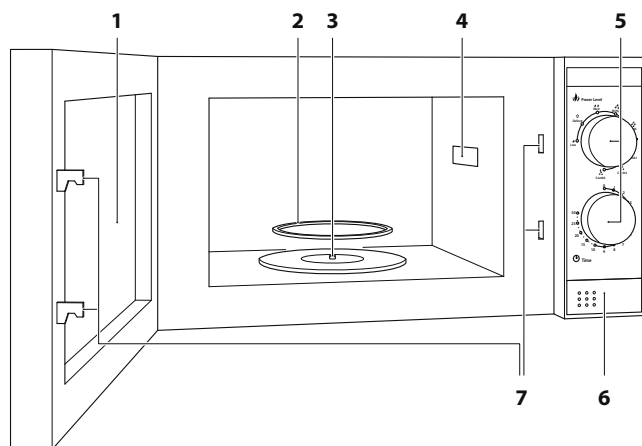

1. Fenêtre du four
2. Plateau en verre
3. Support de plateau tournant
4. Guide d'ondes
5. Panneau de commande
6. Bouton de déverrouillage de la porte
7. Système de verrouillage de la porte

2.2 Panneau de commande

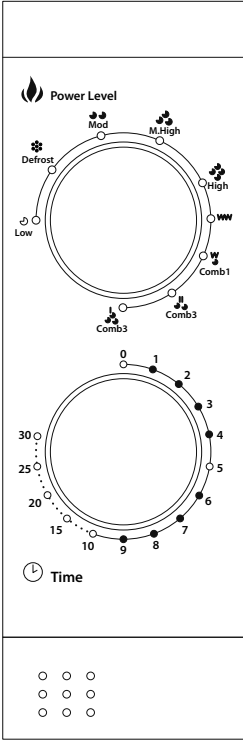

The diagram illustrates the control panel layout. At the top, a flame icon is labeled "Power Level". Below it is a circular dial with 12 positions: 0 (Low), 1 (Defrost), 2 (Mod), 3 (M.High), 4 (High), 5 (WW), 6 (Comb1), 7 (Comb3), 8 (Comb3), 9, 10, 11, and 12. Below this is a second circular dial labeled "Time" with a clock icon, showing minutes from 0 to 30 in increments of 5. At the bottom, there is a 2x3 grid of six small circles.

Puissance/Action
Utilisez ce bouton de commande pour choisir un niveau de puissance de cuisson. Il s'agit de la première étape pour commencer une séance de cuisson.

Minuteur
Utilisez ce bouton de commande pour régler la minuterie sur 30 minutes par séance de cuisson.

2.3 Données techniques

Code d'identification du modèle	VFM620MW - VFM620MX
Nom de l'appareil	Four à micro-ondes VESTEL
Consommation électrique (micro-ondes)	1200 W
Consommation électrique (gril)	900 W
Puissance	230 - 240V ; 50Hz
Puissance de sortie nominale (micro-ondes)	700 W
Fréquence de service	2450MHz
Type de fiche	Schuko
Dimensions extérieures	262×452×327mm
Dimensions de la cavité du four	198×315×297mm
Capacité du four :	20 litres
Poids	Env. 10,5 kg
Température de fonctionnement	de -10 °C à + 40 °C
Humidité relative	10 %~95 % HR
Couleur	Blanc (VFM620MW) Gris (VFM620MX)

3 Informations relatives à la sécurité

AVERTISSEMENT

Veillez prendre le temps de lire attentivement ces consignes générales de sécurité. Suivez toutes les instructions. Cela vous aidera à éviter les risques d'incendies, d'explosions, de chocs électriques ou d'autres dangers pouvant entraîner des dommages aux biens et/ou des blessures graves ou mortelles. Veuillez vous assurer que tous ceux qui utilisent l'appareil aient lu et suivi ces avertissements et instructions.

- Veuillez lire toutes les informations de sécurité et instructions. Le fabricant décline toute responsabilité pour tous dommages matériels ou corporels causés par une mauvaise manipulation ou un non-respect des consignes de sécurité. Ces incidents entraînent une annulation de la garantie.
- Conservez toutes les instructions et les informations relatives à la sécurité pour référence future et transmettez-les aux utilisateurs ultérieurs de l'appareil.
- L'appareil est destiné uniquement à un usage domestique et intérieur. Ne l'utilisez jamais à l'extérieur.
- Utilisez l'appareil conformément à son usage prévu et dans les limites de performances spécifiées.
- L'appareil n'est pas conçu pour fonctionner avec une minuterie externe ou un système de télécommande séparé.
- Conservez l'appareil à l'écart de l'humidité.
- Soyez vigilant à tout moment, et soyez toujours conscient de ce que vous êtes en train de faire. N'utilisez pas de matériel électrique lorsque votre concentration ou votre vigilance est faible ou que vous êtes sous l'influence de drogues, d'alcool ou de médicaments. Un seul moment d'inattention peut conduire à des accidents et des blessures graves lors de l'utilisation d'un équipement électrique.
- Ne laissez jamais des enfants sans surveillance avec le matériau d'emballage. Le matériau d'emballage représente un danger d'étouffement. Les enfants sous-estiment fréquemment les dangers. Le matériau d'emballage doit toujours être hors de portée des enfants.

- Cet appareil n'est pas destiné à une utilisation par des personnes (notamment des enfants) aux capacités physiques, sensorielles ou intellectuelles restreintes ou qui manquent d'expérience et/ou de connaissances, à moins qu'elles ne soient supervisées par une personne responsable de leur sécurité ou qui leur fournit des instructions sur la façon d'utiliser le produit. Les enfants doivent être surveillés pour s'assurer qu'ils ne jouent pas avec l'appareil.
- **Risque de brûlure !** Lorsque l'appareil est utilisé en mode combiné, les enfants ne doivent utiliser le four que sous la surveillance d'un adulte en raison des températures générées.
- **Risque de brûlure !** Les parties accessibles peuvent chauffer pendant l'utilisation. Les jeunes enfants doivent être tenus à l'écart.
- Retirez tous les ustensiles, tels que l'anneau à roulettes, le plateau en verre et le support en métal, avant de déplacer ou de transporter l'appareil afin d'éviter de l'endommager.
- L'appareil doit uniquement être installé par un électricien qualifié et formé.
- Avant installation, l'absence de dommages à l'appareil et au câble doit être vérifiée.
- Assurez-vous de placer l'appareil à l'abri de tout autre objet.
- Toujours placer l'appareil sur une surface stable et horizontale.
- Ne pas placer l'appareil dans une armoire.
- Ne pas placer l'appareil à proximité de sources de chaleur. Gardez l'appareil à l'abri de la moiteur, d'une forte humidité ou de matériaux combustibles.
- Assurez-vous de placer l'appareil à l'abri de tout autre objet.
- Ne jamais retirer le support de distance situé à l'arrière ou sur les côtés de l'appareil, car il garantit une distance minimale au mur pour la circulation de l'air.
- Ne pas retirer la plaque de mica recouvrant le guide d'onde.
- Avant de brancher l'appareil, s'assurer que votre tension secteur locale corresponde à la valeur indiquée sur l'appareil.
- Branchez l'appareil sur une prise secteur appropriée, correctement installée, mise à la terre et facilement accessible. Assurez-vous que l'appareil puisse être débranché de la prise secteur à tout moment.

- Protégez le cordon d'alimentation afin qu'il ne soit pas endommagé, pincé ou tordu et placez-le de façon à éviter que les gens ne trébuchent sur le cordon. Veillez tout particulièrement à ce que tous dommages soient évités sur la fiche et le point de sortie du cordon de l'appareil.
- Le fonctionnement du four à micro-ondes peut causer des interférences avec votre radio, votre téléviseur ou un équipement similaire. Les éventuelles interférences peuvent être réduites ou éliminées en nettoyant la porte et la surface d'étanchéité de l'appareil, en réorientant l'antenne réceptrice de la radio ou de la télévision, en déplaçant le four à micro-ondes, en éloignant l'appareil du récepteur ou en branchant l'appareil dans une prise différente afin que l'appareil et le récepteur soient connectés à des circuits différents.
- Ne pas essayer de faire fonctionner l'appareil avec la porte ouverte, car une porte ouverte pourrait entraîner une exposition dangereuse aux micro-ondes. Il est important de ne pas interférer ou altérer les verrouillages de sécurité.
- Ne placer aucun objet entre la face avant de l'appareil et la porte.
- Ne pas laisser de résidus de saleté ou de nettoyant s'accumuler sur les surfaces d'étanchéité.
- Ne pas utiliser l'appareil si la porte ou les joints de porte sont endommagés.
- Ne pas faire fonctionner l'appareil s'il est endommagé. Toujours vérifier que la porte se ferme correctement et qu'il n'y ait aucun dommage sur la porte (y compris des pliures), les charnières et les loquets (brisés ou desserrés), ni les joints de la porte et les surfaces d'étanchéité.
- Ne pas utiliser l'appareil lorsqu'il est vide.
- Ne pas placer le plateau en verre à l'envers. Toujours utiliser le plateau en verre et l'assemblage du plateau tournant pendant la cuisson.
- Toujours placer les aliments et les récipients contenant des aliments sur le plateau en verre pour la cuisson.
- Si l'assemblage du plateau en verre ou du plateau tournant présente des fissures ou des ruptures, contactez le centre de service agréé le plus proche.
- Ne pas utiliser la grille du gril en mode micro-ondes.
- Lorsque vous utilisez la grille en mode gril, placez-la toujours sur le plateau en verre.

- **Risque d'incendie !** Lors du chauffage d'aliments dans des contenants en plastique ou en papier, vérifiez fréquemment si l'appareil présente des risques d'inflammation.
- **Risque d'incendie !** Retirez les attaches métalliques des sachets en papier ou en plastique avant de les placer dans l'appareil.
- **Risque d'incendie !** En cas de détection de fumée, mettez l'appareil hors tension ou débranchez-le et laissez la porte fermée afin d'étouffer les flammes.
- **Risque d'incendie !** Ne pas utiliser la cavité à des fins de stockage. Ne pas laisser de produits en papier, d'ustensiles de cuisine ou d'aliments dans la cavité lorsque vous ne l'utilisez pas.
- **Risque d'explosion !** Ne pas chauffer de liquide ou d'autres aliments dans des contenants scellés.
- Le chauffage de boissons peut entraîner une ébullition éruptive retardée. Assurez-vous de manipuler le récipient avec soin.
- Ne pas faire frire les aliments dans l'appareil. L'huile chaude peut endommager des pièces et des ustensiles, voire causer des brûlures à la peau.
- Ne pas chauffer d'œufs dans leur coquille ni d'œufs durs. Ils peuvent exploser même après la fin du chauffage par micro-ondes.
- Avant cuisson, toujours percer les aliments avec une peau épaisse (comme les pommes de terre, les courges entières, les pommes et les châtaignes).
- **Risque de brûlure !** Vérifiez toujours la température des biberons, des pots pour bébés et de leur contenu avant de les servir. Toujours remuer ou secouer le contenu.
- **Risque de brûlure !** Les ustensiles de cuisine peuvent devenir chauds. Utilisez des maniques ou des gants appropriés afin d'éviter les brûlures.
- **Risque de brûlure !** La porte ou la surface extérieure peut devenir chaude lorsque l'appareil est en marche.
- **Risque de brûlure !** Pendant l'utilisation, l'appareil devient chaud. Ne touchez aucun élément chauffant.
- **Risque de brûlure !** De la vapeur peut s'échapper lors de l'ouverture des couvercles ou du film d'emballage.
- Utilisez uniquement des ustensiles adaptés à cet appareil.

- Ne retirez aucun des couvercles offrant une protection contre l'exposition aux micro-ondes.
- Cet appareil est conforme à la norme EN 55011/CISPR 11 et classé dans la catégorie B des produits du groupe 2. Le groupe 2 comprend tous les équipements RF ISM dans lesquels une énergie radioélectrique dans la plage de fréquences comprise entre 9 kHz et 400 GHz est générée et utilisée intentionnellement ou n'est utilisée que localement, sous forme de rayonnement électromagnétique, de couplage inductif et/ou capacitif, pour le traitement de matériau, à des fins d'inspection / d'analyse ou de transfert d'énergie électromagnétique. Les équipements de classe B sont des équipements pouvant être utilisés dans des environnements résidentiels et dans des établissements directement connectés à un réseau d'alimentation basse tension alimentant des bâtiments à usage domestique.
- Après chaque utilisation, l'appareil doit être déconnecté du secteur afin de s'assurer qu'il ne présente aucun risque pour les humains et les animaux domestiques.
- Toujours tirer la fiche, et non pas le cordon lui-même. Ne touchez jamais une fiche secteur avec des mains mouillées.
- Avant de nettoyer l'appareil, débranchez toutes les connexions électriques.
- N'utilisez pas de nettoyeurs vapeur, de lingettes ni de produits chimiques, car ils pourraient endommager la surface. Essuyez le boîtier avec un chiffon humide. Les pièces électriques / électroniques ne doivent pas être nettoyées.
- La maintenance et l'inspection doivent être effectuées sur une base fréquente. En cas de dommages visibles, de forte odeur ou de surchauffe excessive des composants, cessez d'utiliser l'appareil.
- Nettoyez l'appareil conformément aux instructions.
- N'essayez pas d'ouvrir, de modifier ou de réparer l'appareil. Ne pas le faire tomber, le percer, le casser ou l'exposer à une pression élevée.
- Aucun changement apporté au produit ni modifications techniques ne sont autorisés.
- Si le cordon d'alimentation est endommagé, la réparation doit être effectuée par un électricien qualifié. Toutes les réglementations locales doivent être respectées.

4 Installation

DANGER

- L'appareil doit uniquement être installé par un électricien qualifié et formé.
- Avant d'installer l'appareil, vous devez vérifier s'il y a des dommages. Si des dommages ont eu lieu pendant le transport, veuillez en informer immédiatement le fabricant. Le bon fonctionnement de l'appareil a été testé avant la livraison.

4.1 Déballage et vérification du contenu

Effectuez un contrôle pour vous assurer que le paquet contienne les articles suivants :

- Four à micro-ondes
- Plateau en verre
- Connecteur
- Anneau à roulettes
- Manuel d'utilisation

4.2 Comment installer l'appareil

Pour installer l'appareil :

1. Assurez-vous que tous les matériaux d'emballage soient retirés de l'intérieur de la porte.
2. Avant installation, l'absence de dommages à l'appareil et au câble doit être vérifiée. N'utilisez pas l'appareil si la porte, les joints de la porte, la surface d'étanchéité, les charnières, les loquets et les bosselures à l'intérieur de la cavité ou sur la porte sont endommagés ou desserrés. **AVERTISSEMENT !** En cas de dommage, n'utilisez pas l'appareil. Contactez un personnel de service qualifié.
3. Placez l'appareil sur une surface stable et horizontale. Assurez-vous que la surface puisse supporter le poids de l'appareil, y compris les aliments les plus lourds susceptibles d'être cuits. **REMARQUE** Ne pas placer l'appareil à proximité d'une radio ou d'un téléviseur car il pourrait provoquer des interférences.

4. Assurez-vous qu'il y ait au moins 30 cm d'espace libre au-dessus de la surface supérieure de l'appareil et 20 cm des deux côtés afin d'assurer une circulation d'air suffisante.
5. Assurez-vous que la plaque arrière de l'appareil soit placée à proximité du mur.
REMARQUE Ne pas couvrir ni bloquer d'ouverture. Ne pas enlever les pieds.
6. Branchez l'appareil sur une prise secteur appropriée, correctement installée, mise à la terre et facilement accessible. Assurez-vous que l'appareil puisse être débranché de la prise secteur à tout moment. **AVERTISSEMENT !** Il est recommandé de connecter l'appareil à un circuit séparé desservant uniquement cet appareil. Le branchement de plusieurs appareils haute tension sur un circuit peut surcharger le réseau électrique et provoquer un incendie ou d'autres accidents ou dommages. Lorsque l'appareil est branché pour la première fois, vous entendez un bip.
7. Assurez-vous que le cordon d'alimentation ne passe pas sous le four ni sur des surfaces chaudes ou coupantes.

5 Utiliser l'appareil

REMARQUE

- Si de la vapeur s'accumule à l'intérieur ou autour de la porte, essuyez-la avec un chiffon doux. Cela peut se produire lorsque l'appareil est utilisé dans des conditions d'humidité élevée et cela est normal.
- Lors de la première utilisation de l'appareil, il peut produire de la fumée et des odeurs. Il s'agit d'un phénomène normal car l'appareil est constitué d'une plaque d'acier recouverte d'huile de lubrification. L'appareil neuf produit des fumées et des odeurs générées par la combustion de l'huile de lubrification. Ce phénomène disparaîtra après une certaine période d'utilisation.

5.1 Techniques importantes de cuisson

Lors de la préparation d'aliments, tenez compte des points suivants :

- Disposez les aliments avec soin. Placez les parties les plus épaisses de vos aliments vers l'extérieur du plat.
- Cuisez toujours pour la durée la plus courte indiquée et ajoutez plus de temps si nécessaire. Des aliments trop cuits peuvent fumer ou s'enflammer.
- Couvrez toujours les aliments pendant la cuisson. Les couvercles empêchent les éclaboussures et aident les aliments à cuire uniformément.
- Toujours retourner les aliments une fois pendant la cuisson. Cela aide à accélérer la cuisson des aliments, tels que du poulet, des hamburgers et des gros articles comme des rôtis.
- Disposez à nouveau les aliments tels que les boulettes de viande à mi-cuisson, du haut vers le bas et du centre du plat vers l'extérieur.

5.2 Comment utiliser les ustensiles de cuisine

Lors de la préparation d'aliments, tenez compte des points suivants :

- L'appareil ne peut pas pénétrer le métal. Utilisez uniquement des ustensiles adaptés à cet appareil. Les récipients métalliques pour aliments et boissons ne sont pas autorisés pour la cuisson au micro-ondes. Cette exigence

n'est pas applicable si le fabricant de l'aliment à préparer a indiqué que les récipients métalliques étaient compatibles avec une cuisson par micro-ondes.

- Ne pas utiliser de vaisselle à garniture métallique.
- Ne pas utiliser de produits en papier recyclé dans l'appareil. Ceux-ci peuvent contenir de petits fragments de métal pouvant provoquer des étincelles et/ou des incendies.
- Il est recommandé d'utiliser des plats ronds / ovales au lieu de plats carrés / oblongs, car les aliments dans les coins ont tendance à trop cuire.
- Des bandes étroites de papier d'aluminium peuvent être utilisées pour empêcher la surcuisson des zones exposées. Cependant, n'utilisez pas trop de papier aluminium et maintenez une distance de 25 mm entre le film et la cavité.
- Ne pas utiliser l'appareil sans le plateau en verre, le support à roulettes et l'arbre dans les positions appropriées.
- La liste ci-dessous est un aperçu général qui vous aidera à sélectionner les ustensiles appropriés.

USTENSILES DE CUISINE	MICRO-ONDES
Verre résistant à la chaleur	Oui
Verre non résistant à la chaleur	Non
Céramique résistante à la chaleur	Oui
Plats en plastique compatible au micro-ondes	Oui
Papier de cuisine	Oui
Plateau en métal	Non
Grille en métal	Non
Papier d'aluminium et contenants en aluminium	Non

5.3 Comment utiliser le micro-ondes

Pour utiliser le micro-ondes :

1. Mettez les aliments dans l'appareil. Fermez la porte.
2. Tournez le **bouton de commande PUISSANCE/ACTION** pour sélectionner un niveau de puissance.

Puissance de sortie	Description
100 %	Élevée
81 %	M.élevée
58 %	Moy
36 %	Décongélation
18 %	Faible

3. Tournez le **bouton de commande MINUTERIE** pour sélectionner la durée.
REMARQUE Dès que la minuterie est activée, l'appareil commence la cuisson. Lorsque la durée est réglée sur moins de deux minutes, tournez le **bouton de commande MINUTERIE** un peu plus de deux minutes, puis à nouveau sur la durée exacte. **ATTENTION !** Remettez toujours la minuterie à la position zéro si vous retirez des aliments de l'appareil avant la fin du temps de cuisson réglé ou lorsque le four n'est pas utilisé. Pour arrêter l'appareil pendant la cuisson, appuyez sur le bouton de déverrouillage de la porte ou ouvrez la porte à l'aide de la poignée.

5.4 Comment utiliser le gril

La fonction de cuisson au gril est particulièrement utile pour les fines tranches de viande, les steaks, les côtelettes, les brochettes, les saucisses ou les morceaux de poulet. Elle convient également pour la cuisson de sandwiches chauds et de plats gratinés.

Pour utiliser le gril :

1. Mettez les aliments dans l'appareil. Fermez la porte.
2. Tournez le **bouton de commande PUISSANCE/ACTION** sur  pour sélectionner le gril.
3. Tournez le **bouton de commande MINUTERIE** pour sélectionner la durée.

REMARQUE Dès que la minuterie est activée, l'appareil commence la cuisson. Lorsque la durée est réglée sur moins de deux minutes, tournez le **bouton de commande MINUTERIE** un peu plus de deux minutes, puis à nouveau sur la durée exacte. **ATTENTION !** Remettez toujours la minuterie à la position zéro si vous retirez des aliments de l'appareil avant la fin du temps de cuisson réglé ou lorsque le four n'est pas utilisé. Pour arrêter l'appareil pendant la cuisson, appuyez sur le bouton de déverrouillage de la porte ou ouvrez la porte à l'aide de la poignée.

5.5 Comment utiliser la combinaison micro-ondes et gril

REMARQUE

- Lors de la première utilisation de la combinaison micro-ondes et gril, il peut se produire de la fumée et des odeurs. Il s'agit d'un phénomène normal car l'appareil est constitué d'une plaque d'acier recouverte d'huile de lubrification. L'appareil neuf produit des fumées et des odeurs générées par la combustion de l'huile de lubrification. Ce phénomène disparaîtra après une courte période d'utilisation.

Vous pouvez combiner la cuisson au micro-ondes avec la cuisson au grill. Cette fonction est particulièrement adaptée à certains aliments et à certaines opérations culinaires, ainsi que pour conserver le croustillant de certains aliments. Le tableau ci-dessous présente les trois différents paramètres d'alimentation pour les programmes combinés.

Programme	Temps de cuisson au micro-ondes	Temps de cuisson au grill	Convient pour
Comb1	30 %	70 %	Poisson, pommes de terre, gratin
Comb 2	49 %	51 %	Pudding, omelettes, pommes de terre au four
Comb 3	67 %	33 %	Volaille

Pour utiliser la combinaison micro-ondes et grill :

1. Mettez les aliments dans l'appareil. Fermez la porte.
2. Tournez le **bouton de commande PUISSANCE/ACTION** pour sélectionner le programme combiné.
3. Tournez le **bouton de commande MINUTERIE** pour sélectionner la durée.
REMARQUE Dès que la minuterie est activée, l'appareil commence la cuisson. Lorsque la durée est réglée sur moins de deux minutes, tournez le **bouton de commande MINUTERIE** un peu plus de deux minutes, puis à nouveau sur la durée exacte. **ATTENTION !** Remettez toujours la minuterie à la position zéro si vous retirez des aliments de l'appareil avant la fin du temps de cuisson réglé ou lorsque le four n'est pas utilisé. Pour arrêter l'appareil pendant la cuisson, appuyez sur le bouton de déverrouillage de la porte ou ouvrez la porte à l'aide de la poignée.

6 Maintenance et nettoyage

AVERTISSEMENT

L'appareil doit être nettoyé régulièrement et tout dépôt de nourriture doit être enlevé. Le fait de ne pas maintenir le four dans un état propre pourrait entraîner une détérioration de la surface, ce qui pourrait nuire à la durée de vie de l'appareil et éventuellement mener à des situations dangereuses.

Pour nettoyer l'appareil :

1. Avant de nettoyer l'appareil, débranchez toutes les connexions électriques.
2. Nettoyez l'intérieur de l'appareil avec un chiffon humide. Des détergents doux peuvent être utilisés si l'appareil est très sale. Évitez d'utiliser un pulvérisateur ou tout autre nettoyant corrosif. Cela peut tacher, marbrer ou ternir la surface de la porte.
3. Nettoyez l'extérieur du four avec un chiffon humide. **REMARQUE** Pour éviter d'endommager les pièces de fonctionnement à l'intérieur de l'appareil, veillez à ce que de l'eau ne s'infilte pas dans les ouvertures de ventilation.
4. Essuyez fréquemment la porte, les deux côtés de la fenêtre, les joints de la porte et les pièces adjacentes avec un chiffon humide pour éliminer les éclaboussures. N'utilisez pas de lingettes ni de produits chimiques, car ils pourraient endommager la surface.
5. Pour nettoyer le panneau de commande :
 - a. Ouvrez la porte afin d'éviter que l'appareil ne se mette accidentellement en marche.
 - b. Nettoyez le panneau de commande avec un chiffon doux et humide.**REMARQUE** Ne pas laisser le panneau de commande devenir humide.
6. Si nécessaire, retirez le plateau en verre pour le nettoyer. Lavez le plateau dans de l'eau légèrement savonneuse ou au lave-vaisselle.
7. Essuyez la surface inférieure de l'appareil avec un détergent doux. Lavez l'anneau à roulettes dans de l'eau légèrement savonneuse ou au lave-vaisselle. **REMARQUE** La surface inférieure et l'anneau à roulettes doivent être nettoyés régulièrement afin d'éviter des bruits excessifs. Lorsque vous retirez l'anneau à roulettes, assurez-vous de le remettre dans la bonne position.
8. Éliminez les odeurs de votre appareil en combinant une tasse d'eau avec le jus et la peau d'un citron dans un bol compatible avec le micro-ondes. Cuire 5 minutes. Essuyez soigneusement l'appareil et séchez-le avec un chiffon doux.

7 Dépannage

AVERTISSEMENT

Seul un électricien qualifié peut se charger des réparations électriques. Toutes les réglementations locales doivent être respectées. En cas de doute, contactez le fabricant.

Erreur	Cause	Solution
La lampe ne fonctionne pas	La lampe est grillée	Contactez votre revendeur ou le fabricant
L'appareil ne fonctionne pas	Alimentation électrique débranchée ou déconnectée	Connectez l'alimentation électrique à une prise murale
	Le fusible est grillé	Réinitialisez / Remplacez le fusible
	Prise murale défectueuse	Essayez d'utiliser l'appareil dans une autre prise murale
L'appareil ne chauffe pas	Porte mal fermée	Fermez la porte correctement.
L'appareil interfère avec le téléviseur / La réception de la télévision est perturbée	Des appareils électriques peuvent provoquer des interférences lors de l'utilisation	C'est normal. Essayez d'augmenter la distance entre les appareils.
La lumière de l'appareil est atténuée	L'appareil fonctionne à un faible niveau de puissance	C'est normal.
La vapeur s'accumule à l'intérieur ou à l'extérieur de la porte.	L'appareil fonctionne dans des conditions d'humidité élevée	C'est normal. Essayez le porte avec un chiffon doux.
De la fumée et des odeurs sont produites.	L'appareil produit des fumées et des odeurs générées par la combustion de l'huile de lubrification.	Lors de la première utilisation de l'appareil, il peut produire de la fumée et des odeurs. C'est normal. Ce phénomène disparaîtra après une certaine période d'utilisation.

8 Démantèlement et élimination



Les symboles sur le produit, les accessoires ou l'emballage indiquent que cet appareil ne doit pas être traité comme un déchet municipal normal, mais doit être collecté séparément. Éliminez l'appareil dans un point de recyclage d'équipements électriques et électroniques usagés si vous vivez dans l'UE ou dans un autre pays européen qui exploite des systèmes de collecte séparés

pour les équipements électriques et électroniques usagés. En éliminant l'appareil de manière appropriée, vous contribuerez à éviter des risques éventuels pour l'environnement et la santé publique qui pourraient être causés par un traitement inadéquat des équipements usagés. Le recyclage des matériaux contribue à la préservation des ressources naturelles. Par conséquent, ne jetez pas vos équipements électriques et électroniques avec les déchets municipaux normaux.

L'emballage extérieur est fait de matériaux respectueux de l'environnement qui peuvent être éliminés dans vos installations de recyclage locales. En éliminant l'emballage et les déchets d'emballage de manière appropriée, vous contribuerez à éviter des risques éventuels pour l'environnement et la santé publique. Le symbole sur l'emballage extérieur indique que l'emballage est fabriqué en PAP.

9 Garantie

Avant de contacter le service, assurez-vous que :

- l'appareil soit correctement branché. Retirez la fiche de la prise murale, attendez 10 secondes puis rebranchez-la.
- Votre fusible et le disjoncteur principal fonctionnent correctement. Si ceux-ci fonctionnent correctement, vérifiez la prise murale avec un autre appareil.
- Le panneau de commande est correctement programmé et la minuterie est réglée.
- La porte est correctement fermée, engageant le système de verrouillage de la porte. Si la porte n'est pas correctement fermée, l'énergie micro-ondes ne circulera pas à l'intérieur.

Si vous avez encore des questions, veuillez nous contacter au :

+49 89 21129 555

Ou bien nous écrire à :

hl-weiss@vestel-germany.de

La durée de la garantie du fabricant est de 24 mois à compter de la date d'achat.

La garantie sera annulée au cas où le dysfonctionnement soit attribuable à :

- l'utilisation d'une force externe
- une maintenance inadéquate
- le non-respect des instructions d'utilisation
- des dommages causés par la foudre

Distribué par :

VESTEL Germany GmbH

Parkring 6

85748 Garching b. Munich

Allemagne

www.vestel-germany.de

Inhoudsopgave

1	Inleiding	74
1.1	Beoogd gebruik	75
1.2	Veiligheidssymbolen die in deze handleiding worden gebruikt	76
2	Beschrijving van de magnetron	77
2.1	Productelementen	77
2.2	Bedieningspaneel	78
2.3	Technische gegevens	79
3	Veiligheidsinstructies	80
4	Installatie	85
4.1	Uitpakken en controleren van de inhoud	85
4.2	Installeren van het apparaat	85
5	Gebruik van het apparaat	87
5.1	Belangrijke bereidingstechnieken	87
5.2	Het gebruik van het keukengerei	87
5.3	Het gebruik van de magnetron	89
5.4	Het gebruik van de grill	89
5.5	Het gebruik van de magnetron- en grillcombinatie	90
6	Onderhoud en reiniging	92
7	Problemen oplossen	93
8	Ontmanteling en afvoer	94
9	Garantie	95

1 Inleiding

Gefeliciteerd met de aankoop van uw nieuwe product. U hebt een hoogwaardig product gekocht. Deze instructies zijn onderdeel van dit product. Ze bevatten belangrijke informatie met betrekking tot de veiligheid, het gebruik en de afvoer, voor de installateur en de gebruiker van het product. Maak uzelf voorafgaand aan het gebruik van uw product vertrouwd met alle informatie. Gebruik het product uitsluitend zoals is beschreven en voor de opgegeven toepassingen. Wanneer het product aan een derde wordt doorgegeven moet u ook alle instructies en andere relevante documenten meegeven.

Bij vragen, als u aanvullende informatie nodig hebt of als u meer exemplaren van deze installatie- en gebruiksaanwijzing wilt hebben, neem contact met ons op:

VESTEL Duitsland

Parkring 6 (Business Campus)
85748 Garching b. München
Duitsland

T +49 89 21129 555

F +49 89 55295-2000

E hl-weiss@vestel-germany.de

W www.vestel-germany.de

1.1 Beoogd gebruik

Dit product is bedoeld voor het verwarmen van voedsel en dranken. Het product is uitsluitend bedoeld voor keukengerei dat geschikt is voor gebruik in magnetrons.

Dit product is bedoeld voor privaat, niet-commercieel gebruik. Het product mag alleen worden gebruikt in huishoudelijke of soortgelijke werk- en woonomgevingen.

Dit product is niet bedoeld voor gebruik in:

- personeelskeukens in winkels, kantoren, laboratoria en andere werkomgevingen;
- boerderijen;
- hotels, motels en andere woonomgevingen;
- bed and breakfast-achtige omgevingen.

Het product is niet bedoeld voor:

- het bereiden van voedsel en dranken in metalen verpakkingen;
- het verwarmen van corrosieve chemicaliën of dampen;
- buitengebruik;
- het drogen van voedsel of kleding en het verwarmen van verwarmingskussens, slippers, sponzen, vochtige doeken en soortgelijke producten.

Elk ander gebruik dan wat in deze handleiding is beschreven wordt gezien als ongepast gebruik.

1.2 Veiligheidssymbolen die in deze handleiding worden gebruikt

GEVAAR

Dit symbool wordt gebruikt om een direct gevaarlijke situatie aan te geven die, indien niet vermeden, zal leiden tot de dood of ernstig letsel.

WAARSCHUWING

Dit symbool wordt gebruikt om een mogelijk gevaarlijke situatie aan te geven die, indien niet vermeden, kan leiden tot de dood of ernstig letsel.

VOORZICHTIG

Dit symbool wordt gebruikt om een mogelijk gevaarlijke situatie aan te geven die, indien niet vermeden, kan leiden tot licht of matig letsel.

OPMERKING

Dit symbool wordt gebruikt om een situatie aan te geven die, indien niet vermeden, kan leiden tot schade aan het apparaat.

2 Beschrijving van de magnetron

2.1 Productelementen

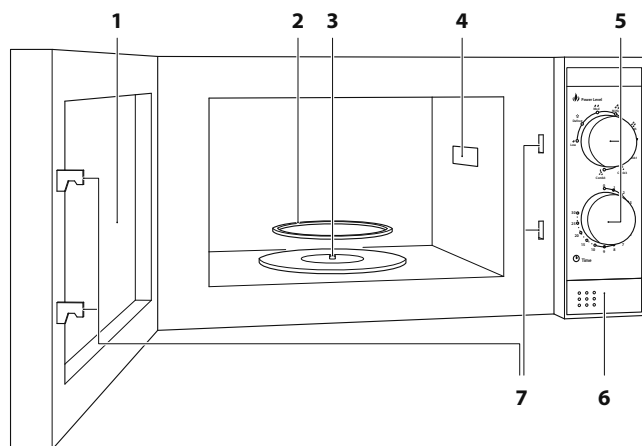

1. Ovenvenster
2. Glazen plateau
3. Draaiplateau-ondersteuning
4. Golfgeleider
5. Bedieningspaneel
6. Deurontgrendelingsknop
7. Deurslotvergrendelingsysteem

2.2 Bedieningspaneel

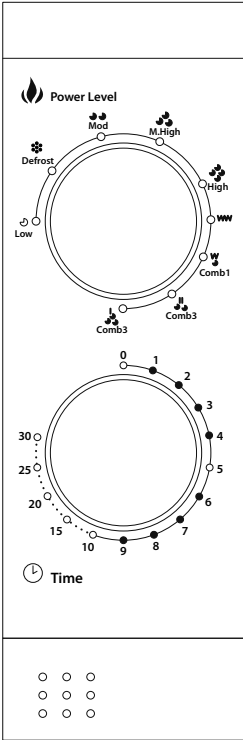
 <p>The diagram illustrates the control panel with two main sections. The top section, labeled 'Power Level', features a circular dial with 12 positions: Defrost (snowflake icon), Low, Mod (flame icon), M.High (flame icon), High (flame icon), Comb1 (flame icon), Comb3 (flame icon), and another Comb3 (flame icon). The bottom section, labeled 'Time', features a circular dial with 10 positions numbered 0 to 9, and a scale from 0 to 30 minutes. Below the dials is a 3x3 grid of indicator lights.</p>	<p>Vermogen/Actie Gebruik deze regelknop om een bereidingsvermogeniveau te kiezen. Het is de eerste stap om een bereidingsessie te starten.</p> <p>Timer Gebruik deze regelknop om de timer tot 30 minuten per bereidingsessie in te stellen.</p>
--	---

2.3 Technische gegevens

Modelidentificatiecode	VFM620MW - VFM620MX
Apparaatnaam	VESTEL Magnetron
Stroomverbruik (magnetron)	1200 W
Stroomverbruik (grill)	900 W
Vermogen	230 - 240V; 50Hz
Nominaal uitgangsvermogen (magnetron)	700 W
Bedrijfsfrequentie	2450MHz
Stekkertype	Schuko
Buitenafmetingen	262×452×327mm
Afmetingen ovenruimte	198×315×297mm
Capaciteit oven:	20 liter
Gewicht	Ong. 10,5 kg
Bedrijfstemperatuur	-10 °C tot + 40 °C
Relatieve luchtvochtigheid	10 %~95 % RV
Kleur	Wit (VFM620MW) Grijs (VFM620MX)

3 Veiligheidsinstructies

WAARSCHUWING

Neem de tijd om deze algemene veiligheidsvoorschriften goed door te lezen. Volg alle instructies op. Dit helpt u met het voorkomen van brand, explosies, elektrische schokken of andere gevaren die kunnen leiden tot schade aan eigendommen en/of ernstige of dodelijke verwondingen. Zorg ervoor dat iedereen die het apparaat gebruikt deze waarschuwingen en instructies heeft gelezen en opgevolgd.

- Lees alle veiligheidsinformatie en de instructies. De fabrikant aanvaardt geen aansprakelijkheid voor enige gevallen van materiaalschade of persoonlijk letsel die worden veroorzaakt door onjuiste behandeling of het niet naleven van de veiligheidsinstructies. In dergelijke gevallen vervalt de garantie.
- Bewaar alle veiligheidsvoorschriften en instructies voor toekomstig gebruik en geef ze door aan volgende gebruikers van het apparaat.
- Het apparaat is uitsluitend bestemd voor huishoudelijk gebruik binnenshuis. Gebruik het nooit buitenshuis.
- Gebruik het apparaat uitsluitend voor het beoogde gebruik en binnen de gespecificeerde prestatielimieten.
- Het apparaat is niet bedoeld om bediend te worden door middel van een externe timer of een afzonderlijk afstandsbedieningssysteem.
- Houd het apparaat bij vocht uit de buurt.
- Wees te allen tijde waakzaam en let altijd goed op wat u aan het doen bent. Gebruik geen elektrische apparatuur als u een verminderde concentratie of bewustzijn hebt of als u onder invloed bent van drugs, alcohol of medicijnen. Slechts één moment van onoplettendheid kan al leiden tot ernstige ongelukken of verwondingen bij het gebruik van elektrische apparatuur.
- Laat kinderen nooit zonder toezicht bij het verpakkingsmateriaal. Het verpakkingsmateriaal vormt een verstikkingsgevaar. Kinderen onderschatten gevaren meestal. Houd kinderen altijd uit de buurt van het verpakkingsmateriaal.
- Dit apparaat is niet bedoeld voor gebruik door personen (waaronder kinderen) met beperkte lichamelijke, zintuiglijke of verstandelijke vermogens of gebrek aan ervaring en/of kennis, tenzij ze onder toezicht staan van een persoon die verantwoordelijk is voor hun veiligheid of die hen instructies

geeft over het gebruik van het apparaat. Kinderen moeten onder toezicht staan om ervoor te zorgen dat ze niet met het apparaat spelen.

- **Gevaar voor brandwonden!** Wanneer het apparaat in de combinatiemodus gebruikt wordt, mogen kinderen de oven, vanwege de gegenereerde temperaturen, alleen onder toezicht van een volwassene gebruiken.
- **Gevaar voor brandwonden!** De toegankelijke onderdelen kunnen tijdens het gebruik zeer heet worden. Jonge kinderen moeten uit de buurt gehouden worden.
- Verwijder, om schade te voorkomen, alle keukengerei, zoals de rolring, het glazen plateau en het metalen rek voordat u het apparaat verplaatst.
- Het apparaat mag alleen door een bevoegde en opgeleide elektricien geïnstalleerd worden.
- Controleer het apparaat en de kabel vóór de installatie op schade.
- Zorg ervoor dat het apparaat vrij staat van andere voorwerpen.
- Plaats het apparaat altijd op een stabiele en horizontale ondergrond.
- Plaats het apparaat niet in een kast.
- Plaats het apparaat niet in de buurt van warmtebronnen. Houd het apparaat vrij van vocht, hoge luchtvochtigheid of brandbare materialen.
- Zorg ervoor dat het apparaat vrij staat van andere voorwerpen.
- Verwijder nooit de afstandhouder aan de achterkant of de zijkanten van het apparaat, aangezien deze een minimale afstand tot de muur aanhouden om de luchtcirculatie te waarborgen.
- Verwijder nooit de micaplaat die de golfgeleider bedekt.
- Voordat u het apparaat aansluit op het spanningsnet, moet u controleren dat uw plaatselijke voedingsspanning overeenkomt met de spanning die is aangegeven op het apparaat.
- Sluit het apparaat aan op een geschikte, correct geïnstalleerde, geaarde en eenvoudig toegankelijke stopcontactaansluiting. Zorg ervoor dat het apparaat te allen tijde van het spanningsnet kan worden losgekoppeld.
- Bescherm het elektriciteits snoer tegen beschadiging, knippen of knikken en plaats het op een plek waar mensen niet over het snoer kunnen struikelen. Het is met name belangrijk om ervoor te zorgen dat er geen schade kan optreden bij de stekker en het punt waar het snoer uit het apparaat komt.

- Het gebruik van de magnetronoven kan interferentie veroorzaken van uw radio, tv of soortgelijke apparatuur. Wanneer er interferentie is, kan dit verminderd of geëlimineerd worden door het reinigen van de deur en het afdichtoppervlak van het apparaat, het opnieuw richten van de ontvangstantenne van de radio of televisie of het verplaatsen van de magnetronoven, door het apparaat uit de buurt van de ontvanger te plaatsen of het apparaat in een ander stopcontact te steken zodat het apparaat en de ontvanger op verschillende schakelingen aangesloten zijn.
- Probeer het apparaat niet te gebruiken met de deur open, aangezien gebruik met de deur open kan leiden tot schadelijke blootstelling aan microgolfenergie. Het is belangrijk om niet te knoeien met de veiligheidsvergrendelingen.
- Plaats geen voorwerpen tussen de voorkant van het apparaat en de deur.
- Laat geen vuil of resten reinigingsmiddel ophopen op de afdichtoppervlakken.
- Als de deur of deurafdichtingen beschadigd zijn mag het apparaat niet gebruikt worden.
- Als het apparaat beschadigd is mag het niet gebruikt worden. Controleer altijd of de deur goed sluit en of er geen schade aan de deur is (inclusief eventuele verbuigingen), scharnieren en vergrendelingen (gebroken of losgemaakt) en deurafdichtingen en afdichtingsoppervlakken.
- Wanneer het apparaat leeg is mag het niet gebruikt worden.
- Plaats het glazen plateau niet ondersteboven. Gebruik tijdens het bereiden altijd zowel het glazen plateau als de draaiplateauring.
- Plaats het voedsel en de voedselverpakkingen voor het bereiden altijd op het glazen plateau.
- Als het glazen plateau of de draaiplateauring scheuren of breuken bevat, moet u contact opnemen met uw dichtstbijzijnde erkende servicecentrum.
- Gebruik nooit het grillrooster in de magnetronfunctie.
- Bij het gebruik van het grillrooster in de grillfunctie moet het rek altijd op het glazen plateau geplaatst worden.
- **Brandgevaar!** Bij het verwarmen van voedsel in plastic of papieren verpakkingen moet het apparaat regelmatig gecontroleerd worden op ontbrandingsgevaaren.

- **Brandgevaar!** Verwijder eerste de klemmen van papieren of plastic zakken voordat u ze in het apparaat plaatst.
- **Brandgevaar!** Als er rook gedetecteerd wordt, moet het apparaat uitgeschakeld of losgekoppeld en de deur gesloten worden om eventuele vlammen te doven.
- **Brandgevaar!** Gebruik de holte niet voor opslagdoeleinden. Laat geen papieren producten, kookgerei of voedsel in de holte liggen wanneer deze niet in gebruik is.
- **Explosiegevaar!** Verwarm vloeistoffen of ander voedsel nooit in afgesloten verpakkingen.
- Het verwarmen van dranken kan leiden tot vertraagd overkoken. Pak de verpakking voorzichtig vast.
- Bak nooit voedsel bakken in het apparaat. De hete olie kan onderdelen en keukengerei beschadigen en zelfs leiden tot brandwonden.
- Verwarm eieren niet in hun schaal en verwarm geen volledige hardgekookte eieren. Ze kunnen exploderen, zelfs nadat het verwarmen in de magnetron gestopt is.
- Prik voedsel met een dikke schil altijd door (zoals aardappelen, pompoenen, appels en kastanjes) voordat u ze bereidt.
- **Gevaar voor brandwonden!** Controleer altijd eerst de temperatuur van zuigflessen, potjes babyvoeding en hun inhoud voordat u ze serveert. Roer of schud de inhoud altijd eerst.
- **Gevaar voor brandwonden!** Kookgerei kan heet worden. Gebruik pannelappen of ovenhandschoenen om brandwonden te voorkomen.
- **Gevaar voor brandwonden!** Wanneer het apparaat in gebruik is kan de deur of het buitenoppervlak heet worden.
- **Gevaar voor brandwonden!** Het apparaat kan tijdens gebruik heet worden. Raak geen verwarmde elementen aan.
- **Gevaar voor brandwonden!** Bij het openen van deksels of afwikkelen van folie kan er stoom ontsnappen.
- Gebruik alleen keukengerei dat geschikt is voor gebruik in het apparaat.
- Verwijder geen afdekkingen die bescherming bieden tegen blootstelling aan microgolvenenergie.

- Dit apparaat voldoet aan EN 55011/CISPR 11 en is geclassificeerd als een product uit klasse B Groep 2. Groep 2 bevat alle ISM RF-apparatuur waarin opzettelijk radiofrequentie-energie in het frequentiebereik van 9 kHz tot 400 Ghz gegenereerd en gebruikt wordt of alleen lokaal gebruikt wordt, in de vorm van elektromagnetische straling, inductiestraling en/of capacitieve koppeling, voor de behandeling van materiaal, voor inspectie-/analyse doeleinden, of voor overdracht van elektromagnetische energie. Apparatuur uit klasse B is apparatuur die geschikt is voor gebruik in locaties in woonomgevingen en etablissementen die direct zijn aangesloten op een laagspanningsnet dat gebouwen voedt die voor huishoudelijke doeleinden gebruikt worden.
- Na elk gebruik moet het apparaat uit het stopcontact gehaald worden, om ervoor te zorgen dat het geen gevaar vormt voor mensen en huisdieren.
- Pak altijd de stekker en nooit het snoer zelf. Raak een elektriciteitsstekker nooit met natte handen aan.
- Maak, voordat u het apparaat reinigt, alle stroomaansluitingen los.
- Gebruik geen stoomreinigers, doekjes of chemische stoffen, aangezien deze het oppervlak kunnen beschadigen. Veeg de behuizing af met een vochtige doek. Elektrische/elektronische onderdelen mogen niet worden gereinigd.
- Onderhoud en inspectie moeten regelmatig plaatsvinden. Als er zichtbare schade is, een sterke geur of oververhitting van de onderdelen plaatsvindt moet het gebruik van het apparaat worden gestaakt.
- Reinig het apparaat volgens de instructies.
- Probeer het apparaat niet te openen, aan te passen of te repareren. Niet laten vallen, doorboren, breken of blootstellen aan hoge druk.
- Wijzigingen aan het apparaat en technische aanpassingen zijn niet toegestaan.
- Als het netsnoer is beschadigd, moet de reparatie door een erkend elektricien uitgevoerd worden. Alle plaatselijke voorschriften moeten in acht worden genomen.

4 Installatie

GEVAAR

- Het apparaat mag alleen door een bevoegde en opgeleide elektricien geïnstalleerd worden.
- Alvorens u het apparaat installeert, moet u het controleren op beschadigingen. Als er gedurende het transport schade is opgetreden, moet u direct de fabrikant op de hoogte stellen. Om een juiste werking te waarborgen is het apparaat vóór de levering getest.

4.1 Uitpakken en controleren van de inhoud

Controleer of de verpakking de volgende onderdelen bevat:

- Magnetronoven
- Glazen plateau
- Connector
- Rolring
- Gebruikshandleiding

4.2 Installeren van het apparaat

Het installeren van het apparaat:

1. Zorg ervoor dat al het verpakkingsmateriaal aan de binnenkant van de deur verwijderd is.
2. Controleer het apparaat en de kabel vóór de installatie op schade. Gebruik het apparaat niet als de deur, deurafdichtingen, het afdichtoppervlak, de deurscharnieren, vergrendelingen en indeukingen binnen de holte of op de deur beschadigd of los zijn. **WAARSCHUWING!** Als er schade is, stop dan met het gebruik van het apparaat. Neem contact op met erkend onderhoudspersoneel.
3. Plaats het apparaat op een stabiele en horizontale ondergrond. Zorg ervoor dat het oppervlak het gewicht kan dragen van het apparaat, inclusief het zwaarste voedsel dat bereid zal worden. **OPMERKING** Plaats het apparaat niet in de buurt van een radio of tv, aangezien het apparaat voor storing kan zorgen.

4. Zorg ervoor dat er minimaal 30 cm vrije ruimte boven het bovenoppervlak van het apparaat en 20 cm aan beide zijden over is om voldoende luchtstroom te waarborgen.
5. Zorg ervoor dat de achterplaat van het apparaat dicht tegen de wand geplaatst is. **OPMERKING** Blokkeer of dek nooit enige openingen af. Verwijder de voetjes niet.
6. Sluit het apparaat aan op een geschikte, correct geïnstalleerde, geaarde en eenvoudig toegankelijke stopcontactaansluiting. Zorg ervoor dat het apparaat te allen tijde van het spanningsnet kan worden losgekoppeld.
WAARSCHUWING! Het wordt aanbevolen om het apparaat aan te sluiten op een afzonderlijke schakeling waar alleen het apparaat op aangesloten is. Het aansluiten van meerdere hoogspanningsapparaten op één schakeling kan het elektriciteitsnetwerk overbelasten en brand of andere ongelukken of schade veroorzaken. U hoort een piepton wanneer het apparaat voor het eerst aangesloten wordt.
7. Zorg ervoor dat het netsnoer niet onder de oven of over hete of scherpe oppervlakken loopt.

5 Gebruik van het apparaat

OPMERKING

- Als er zich stoom ophoopt in of rond de buitenkant van de deur, veeg dan de deur af met een zachte doek. Dit kan gebeuren wanneer het apparaat wordt gebruikt onder een hoge luchtvochtigheid en dit is normaal.
- Wanneer het apparaat voor het eerst gebruikt wordt, kan het wat rook en geur produceren. Dit is een normaal fenomeen, omdat het apparaat van een stalen plaat bedekt met smeerolie gemaakt is. Het nieuwe apparaat produceert dampen en geuren die gegenereerd worden door het verbranden van de smeerolie. Dit fenomeen zal na een bepaalde gebruiksperiode verdwijnen.

5.1 Belangrijke bereidingstechnieken

Let bij het bereiden van voedsel op het volgende:

- Let op de plaatsing van voedsel. Plaats de dikste delen van uw voedsel aan de buitenzijde van de schaal.
- Bereid altijd voor de kortst mogelijk aangegeven tijdsduur en voeg indien nodig meer tijd toe. Te gaar gekookt eten kan gaan roken of ontbranden.
- Dek voedsel tijdens het bereiden altijd af. De afdekking voorkomt spatten en helpt voedsel gelijkmatig te bereiden.
- Draai het voedsel tijdens het bereiden altijd een keer om. Dit versnelt het bereiden van voedsel zoals kip, hamburgers en grote gerechten zoals braadstukken.
- Herschik voedsel zoals gehaktballetjes halverwege de bereiding, zowel van boven naar onder als van het midden van de schaal naar buiten.

5.2 Het gebruik van het keukengerei

Let bij het bereiden van voedsel op het volgende:

- Het apparaat kan niet doordringen in metaal. Gebruik alleen keukengerei dat geschikt is voor gebruik in het apparaat. Metalen verpakkingen voor voedsel en dranken mogen niet gebruikt worden voor bereiden in de magnetron.

Deze eis is niet van toepassing als de fabrikant van het te bereiden voedsel heeft aangegeven dat de metalen verpakkingen geschikt zijn voor bereiden in de magnetron.

- Gebruik geen schalen met een metaalrand.
- Gebruik geen gerecyclede papierproducten in het apparaat. Deze kunnen kleine metaaldeeltjes bevatten die vonken en/of brand kunnen veroorzaken.
- Het wordt aanbevolen om ronde/ovalen schalen te gebruiken in plaats van vierkante / langwerpige schalen, aangezien voedsel in hoeken kan overkoken.
- Er kunnen smalle stroken aluminiumfolie gebruikt worden om het overkoken van blootgestelde gebieden te voorkomen. Gebruik echter niet teveel aluminiumfolie en houd een afstand van 25 mm tussen folie en holte aan.
- Gebruik het apparaat niet zonder het glazen plateau, de rolondersteuning en de as in hun juiste posities.
- De onderstaande lijst is een algemeen overzicht om u te helpen het juiste keukengerei te kiezen.

KOOKGEREI	MAGNETRON
Hittebestendig glas	Ja
Niet-hittebestendig glas	Nee
Hittebestendig keramiek	Ja
Magnetronveilige plastic schaal	Ja
Keukenpapier	Ja
Metalen plateau	Nee
Metalen rek	Nee
Aluminiumfolie en folieverpakkingen	Nee

5.3 Het gebruik van de magnetron

Gebruik van de magnetron:

1. Plaats voedsel in het apparaat. Sluit de deur.
2. Draai aan de **regelknop VERMOGEN/ACTIE** om een vermogensniveau te selecteren.

Uitgangsvermogen	Beschrijving
100%	Hoog
81%	Middel/hoog
58%	Middel
36%	Ontdooien
18%	Laag

3. Draai aan de **regelknop TIMER** om de tijd te selecteren. **OPMERKING**
Zodra de timer ingeschakeld wordt begint het apparaat met bereiden.
Wanneer de tijd naar minder dan twee minuten ingesteld wordt, draai de **regelknop TIMER** een beetje verder dan twee minuten en weer terug naar de juiste tijd. **VOORZICHTIG!** Plaats de timer altijd terug naar de nulstand als voedsel uit het apparaat verwijderd wordt voordat de ingestelde kooktijd voltooid is, of wanneer de oven niet in gebruik is. Om het apparaat tijdens het bereidingsproces te stoppen, duw de deurontgrendelingsknop in of open de deur met de handgreep.

5.4 Het gebruik van de grill

De grillbereidingsfunctie is met name geschikt voor dunne plakken vlees, steaks, karbonades, kebabs, worstjes of stukken kip. Het is ook geschikt voor het bereiden van warme sandwiches en gegratineerde gerechten.

Gebruik van de grill:

1. Plaats voedsel in het apparaat. Sluit de deur.
2. Draai aan de **regelknop VERMOGEN/ACTIE** om  de grill te selecteren.

3. Draai aan de **regelknop TIMER** om de tijd te selecteren. **OPMERKING** Zodra de timer ingeschakeld wordt begint het apparaat met bereiden. Wanneer de tijd naar minder dan twee minuten ingesteld wordt, draai de regelknop TIMER een beetje verder dan twee minuten en weer terug naar de juiste tijd. **VOORZICHTIG!** Plaats de timer altijd terug naar de nulstand als voedsel uit het apparaat verwijderd wordt voordat de ingestelde kooktijd voltooid is of wanneer de oven niet in gebruik is. Om het apparaat tijdens het bereidingsproces te stoppen, duw de deurontgrendelingsknop in of open de deur met de handgreep.

5.5 Het gebruik van de magnetron- en grillcombinatie

OPMERKING

- Wanneer magnetron/grill-combinatie voor het eerst gebruikt wordt, kan het wat rook en geur produceren. Dit is een normaal fenomeen, omdat het apparaat van een stalen plaat bedekt met smeerolie gemaakt is. Het nieuwe apparaat produceert dampen en geuren die gegenereerd worden door het verbranden van de smeerolie. Dit fenomeen zal na een korte gebruikperiode verdwijnen.

U kunt magnetronbereiding combineren met grillbereiding. Deze functie is met name geschikt voor bepaalde voedselsoorten en culinaire handelingen, evenals om de knapperigheid van bepaalde voedselsoorten te behouden. De onderstaande tabel toont de drie verschillende vermogensinstellingen voor combinatieprogramma's.

Programma	Bereidingstijd magnetron	Bereidingstijd grill	Geschikt voor
Comb1	30%	70%	Vis, aardappelen, gratin
Comb 2	49%	51%	Pudding, omeletten, gebakken aardappelen
Comb 3	67%	33%	Gevogelte

Gebruik van de magnetron- en grillcombinatie:

1. Plaats voedsel in het apparaat. Sluit de deur.
2. Draai aan de **regelknop VERMOGEN/ACTIE** om het combinatieprogramma te selecteren.
3. Draai aan de **regelknop TIMER** om de tijd te selecteren. **OPMERKING** Zodra de timer ingeschakeld wordt begint het apparaat met bereiden. Wanneer de tijd naar minder dan twee minuten ingesteld wordt, draai de **regelknop TIMER** een beetje verder dan twee minuten en weer terug naar de juiste tijd. **VOORZICHTIG!** Plaats de timer altijd terug naar de nulstand als voedsel uit het apparaat verwijderd wordt voordat de ingestelde kooktijd voltooid is of wanneer de oven niet in gebruik is. Om het apparaat tijdens het bereidingsproces te stoppen, duw de deurontgrendelingsknop in of open de deur met de handgreep.

6 Onderhoud en reiniging

WAARSCHUWING

Het apparaat moet regelmatig gereinigd worden en alle voedselresten moeten verwijderd worden. Het niet in een schone toestand houden van de oven kan leiden tot aantasting van het oppervlak, wat de levensduur van het apparaat nadelig kan beïnvloeden en mogelijk tot gevaarlijke situaties kan leiden.

Om het apparaat te reinigen:

1. Maak, voordat u het apparaat reinigt, alle stroomaansluitingen los.
2. Reinig de binnenzijde van het apparaat met een vochtige doek. Als het apparaat erg vuil wordt, kunnen milde reinigingsmiddelen gebruikt worden. Vermijd het gebruik van spray of andere agressieve schoonmaakmiddelen. Ze kunnen vlekken of strepen op het deuropervlak achterlaten of hem dof maken.
3. Reinig de buitenzijde van de oven met een vochtige doek. **OPMERKING** Om schade aan de werkende onderdelen in het apparaat te voorkomen moet u ervoor zorgen dat er geen water in de ventilatieopeningen loopt.
4. Veeg de deur, beide zijden van het venster, de deurafdichtingen en aangrenzende onderdelen regelmatig af met een vochtige doek om verontreinigingen of spatten te verwijderen. Gebruik geen doekjes of chemische stoffen, aangezien deze het oppervlak kunnen beschadigen.
5. Reinigen van het bedieningspaneel:
 - a. Trek de deur open om te voorkomen dat het apparaat per ongeluk ingeschakeld wordt.
 - b. Reinig het bedieningspaneel met een zachte, vochtige doek. **OPMERKING** Laat het bedieningspaneel niet nat worden.
6. Indien nodig verwijder het glazen plateau voor reiniging. Was het plateau in een milde zeepsop of in een vaatwasser.
7. Veeg het bodemoppervlak van het apparaat af met een mild reinigingsmiddel. Was de rolring in een milde zeepsop of in een vaatwasser. **OPMERKING** Het bodemoppervlak en de rolring moeten regelmatig gereinigd worden om een stille werking te garanderen. Na het verwijderen van de rolring moet u deze in de juiste positie terugplaatsen.
8. Verwijder geurtjes uit uw apparaat door een kop water met het sap en de schil van één citroen in een kom die in de magnetron mag te plaatsen. Kook dit 5 minuten. Veeg het apparaat grondig schoon en droog met een zachte doek.

7 Problemen oplossen

WAARSCHUWING

Alleen een erkend elektricien mag elektrische reparaties uitvoeren. Alle plaatselijke voorschriften moeten in acht worden genomen. Neem bij twijfel contact op met de fabrikant.

Fout	Oorzaak	Oplossing
Het licht werkt niet	De lamp is kapot	Neem contact op met uw dealer of de fabrikant
Het apparaat werkt niet	Stroomtoevoer los of losgekoppeld	Sluit de voeding aan op het stopcontact
	Zekering is doorgebrand	Herstel/vervang de zekering
	Wandstopcontact kapot	Probeer het apparaat in een ander stopcontact te gebruiken
Het apparaat verwarmt niet	Deur niet goed gesloten	Sluit de deur correct.
Het apparaat verstoort de tv/ De tv-ontvanger is verstoord	Elektrische apparaten kunnen tijdens gebruik het gebruik interferentie veroorzaken	Dit is normaal. Probeer de afstand tussen de apparaten te vergroten.
Het licht van het apparaat is gedimd	Het apparaat werkt op een laag stroomniveau	Dit is normaal.
Er verzamelt zich stoom binnen of rond de buitenzijde van de deur.	Het apparaat wordt gebruikt onder omstandigheden met een hoge luchtvochtigheid	Dit is normaal. Veeg de deur af met een zachte doek.
Er wordt rook en geur geproduceerd.	Het apparaat produceert dampen en geuren die gegenereerd worden door het verbranden van de smeerolie.	Wanneer het apparaat voor het eerst gebruikt wordt, kan het wat rook en geur produceren. Dit is normaal. Dit fenomeen zal na een bepaalde gebruiksperiode verdwijnen.

8 Ontmanteling en afvoer



De symbolen op het product, de accessoires en de verpakking geven aan dat dit apparaat niet mag worden behandeld als normaal huishoudelijk afval, maar apart moet worden ingezameld. Lever het apparaat in bij een inzamelpunt voor de recycling van elektrisch afval en elektronische apparatuur als u binnen de EU of in een ander

█ Europees land woont dat aparte inzamelingsystemen heeft voor elektrisch afval en elektronische apparatuur. Door dit apparaat op de juiste wijze af te voeren, helpt u mogelijke gevaren voor het milieu en de openbare gezondheid te voorkomen die anders zouden kunnen worden veroorzaakt door onjuiste behandeling van afvalapparatuur. Het recyclen van materialen draagt bij aan het behoud van onze natuurlijke hulpbronnen. Daarom mag u uw oude elektrische en elektronische apparatuur niet weggooien met het normale huishoudelijk afval.

De buitenverpakking is gemaakt van milieuvriendelijke materialen en kan worden ingeleverd bij uw plaatselijke recyclingfaciliteiten. Door de verpakking en het verpakkingsafval op de juiste wijze af te voeren, helpt u mogelijk gevaar voor het milieu en de openbare gezondheid te voorkomen. Het symbool op de buitenverpakking geeft aan dat de verpakking gemaakt is van PAP.

9 Garantie

Voordat u contact opneemt met de klantenservice moet u ervoor zorgen dat:

- het apparaat correct op het stopcontact aangesloten is. Verwijder de stekker uit het stopcontact, wacht 10 seconden en steek hem er opnieuw in.
- uw zekering en de stroomonderbreker werken correct. Als ze correct werken, controleer het stopcontact dan met een ander apparaat.
- het bedieningspaneel is correct geprogrammeerd en de timer is ingesteld.
- de deur is goed gesloten, waardoor het deurslotsysteem aangegrepen wordt. Als de deur niet goed is gesloten, zal de microgolffenergie binnen niet stromen.

Als u nog vragen heeft neem dan contact met ons op via:

+49 89 21129 555

Of u kunt ons een e-mail sturen op:

hl-weiss@vestel-germany.de

De duur van de fabrieksgarantie is 24 maanden vanaf de aankoopdatum.

De garantie vervalt in gevallen waar de storing kan worden toegeschreven aan:

- gebruik van externe kracht
- onjuist onderhoud
- het niet naleven van de gebruiksaanwijzing
- schade veroorzaakt door blikseminslag

Gedistribueerd door:

VESTEL Germany GmbH

Parkring 6

85748 Garching b. München

Duitsland

www.vestel-germany.de

